

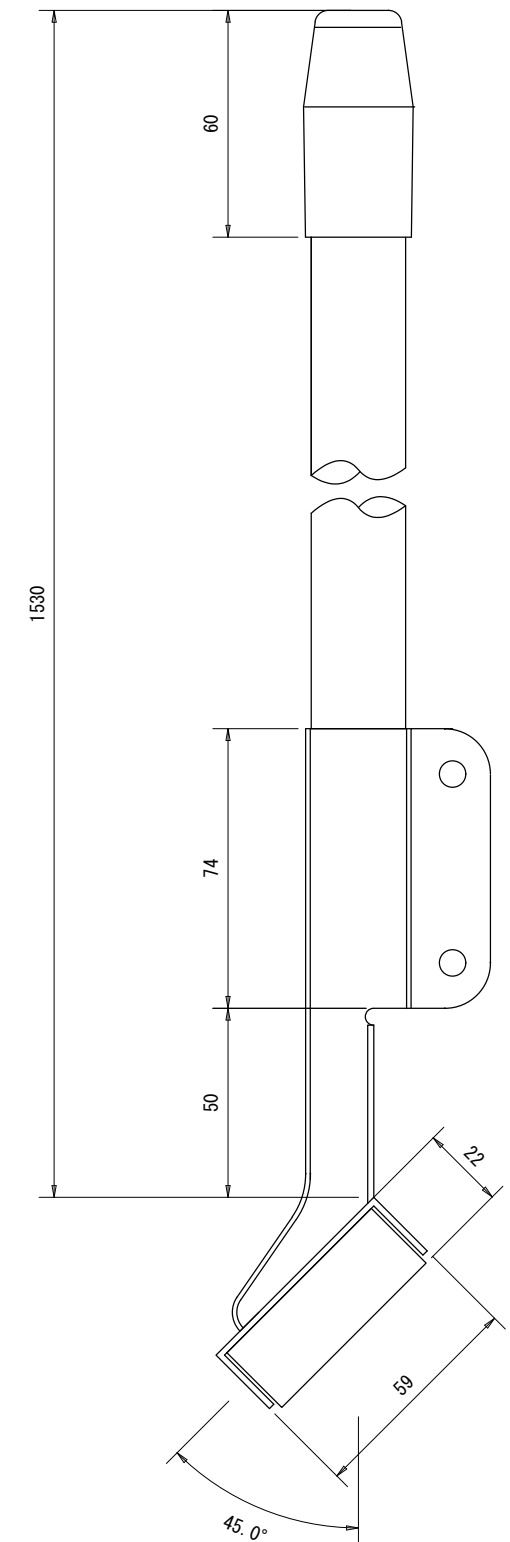

寸法範囲	公差
0以上~5未満	±0.2以下
5以上~30未満	±0.3以下
30以上~100未満	±0.5以下
100以上~500未満	±0.7以下
500以上	±1.0以下

※指示ナキ公差ハ、上記公差ニ準ズル

	部品名	数	規格 材質	備考
①	パイプキャップ	1	PVC	
②	柄	1	ASAコーティングパイプφ25	
③	頭金具	1	SPC t=1.6	クロメートメッキ
④	モップヘッド	1	ヒノキ材	

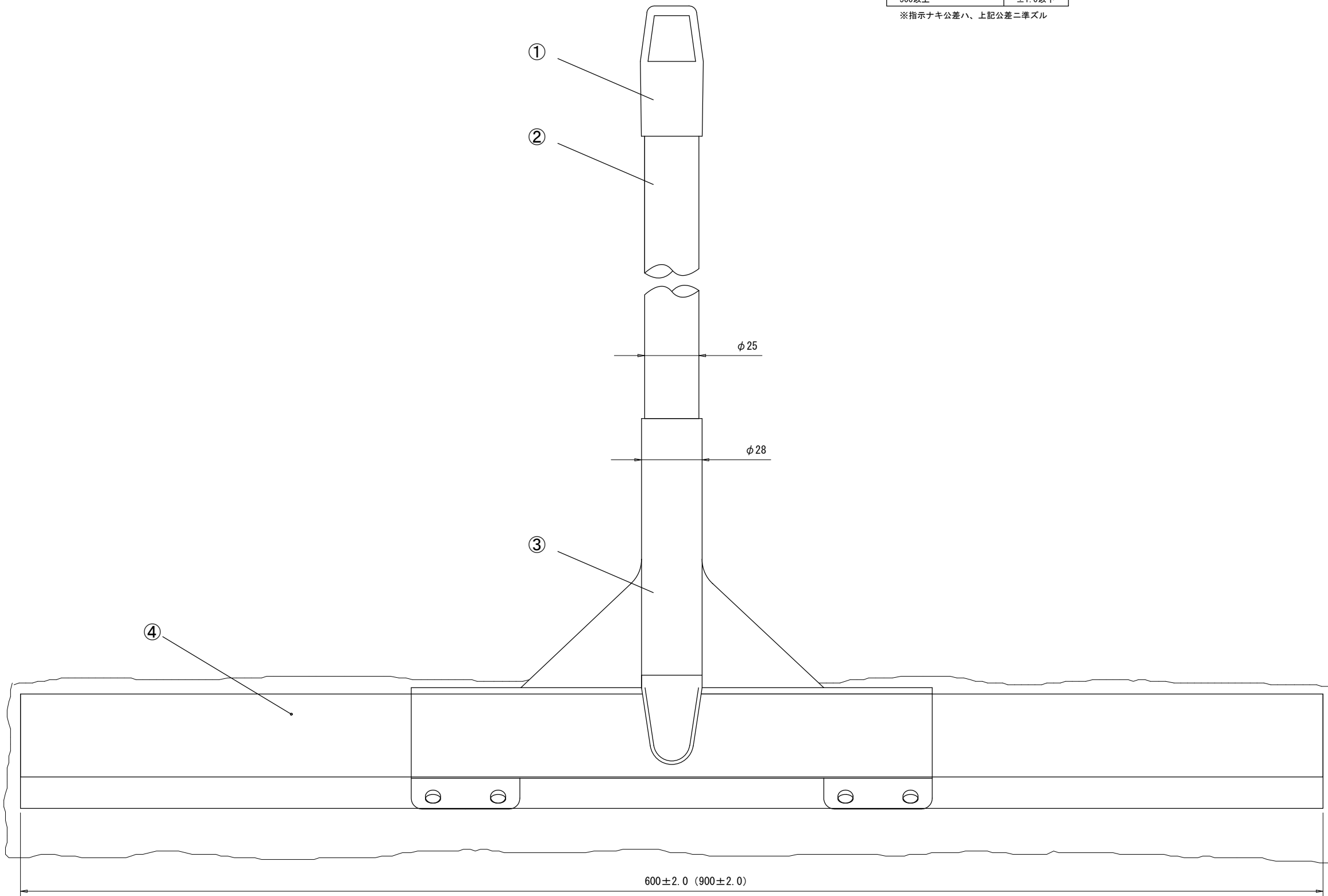

製品名 体育館モップ			御承認印
図面名 外形寸法図(本体部)			年月日
縮尺 1/3	検図	担当	作成日 2015.8.21
 ミヅシマ工業株式会社			

60cmスペア

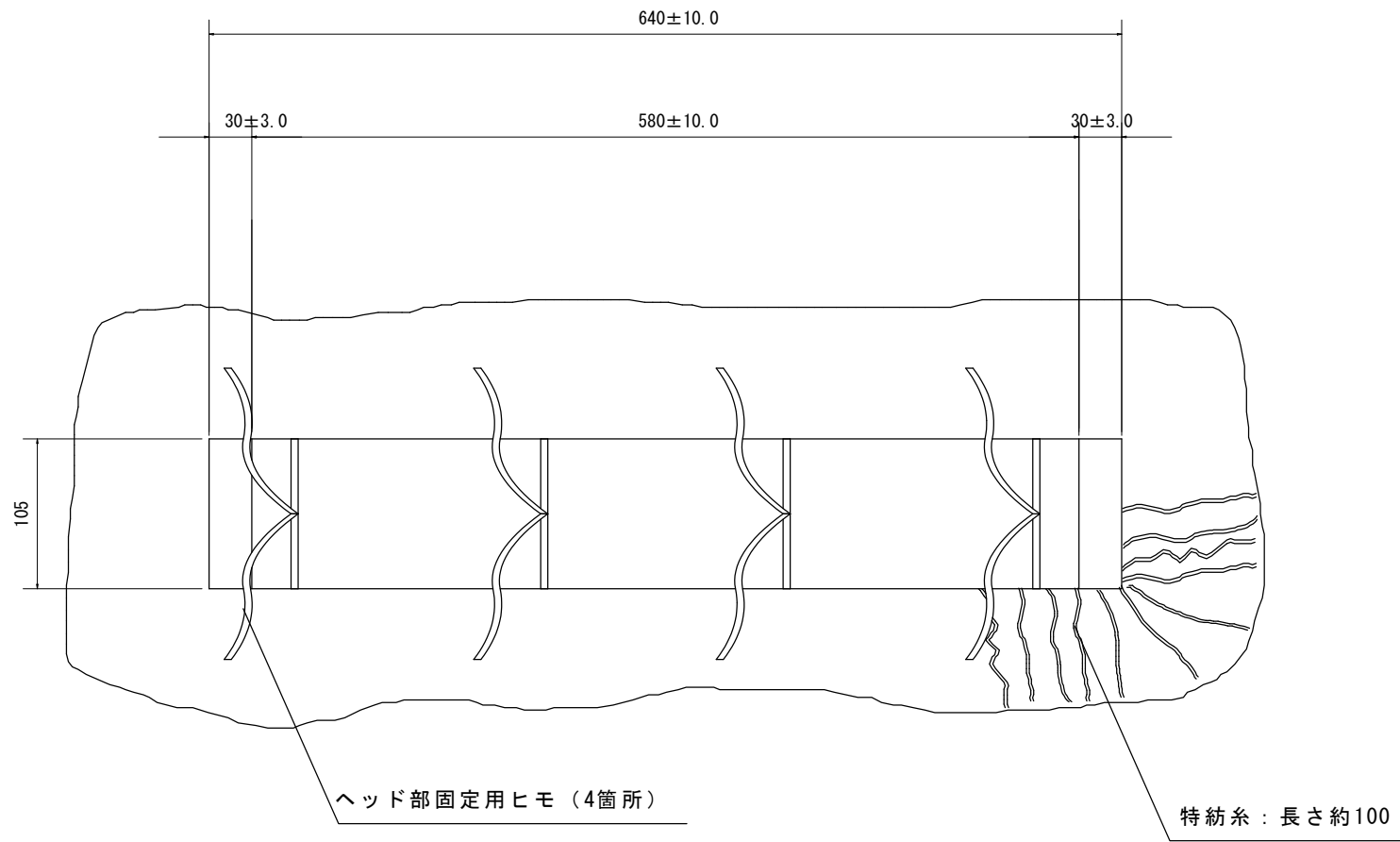

90cmスペア

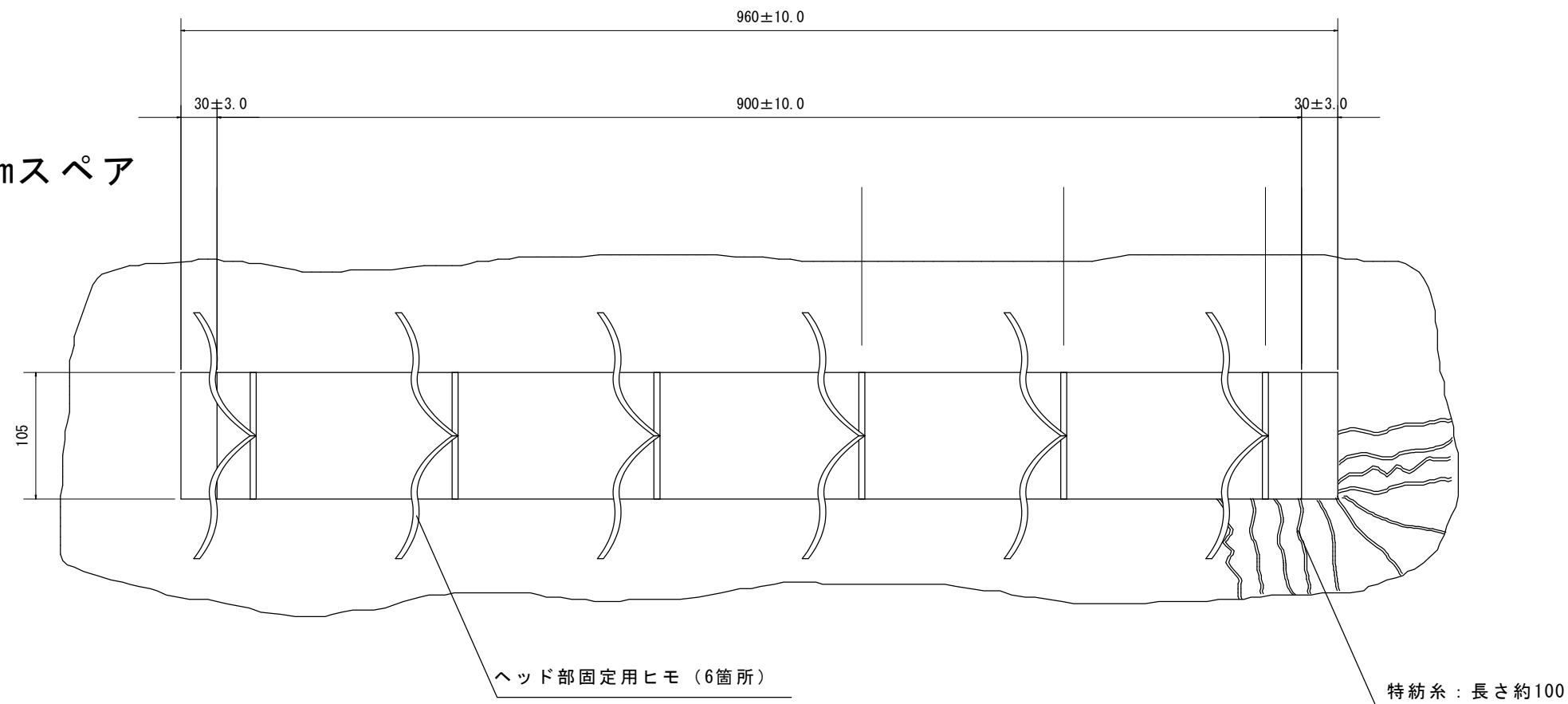

繊維製品の為、寸法誤差あり。

製品名 体育館モップ (スペア) (特紡糸)			御承認印
部品名 外形寸法図			年月日
縮尺 1/5	検図	担当	作成日 2008.10.14
 ミヅシマ工業株式会社			