

寸法範囲	公差
0以上~5未満	±0.2以下
5以上~30未満	±0.3以下
30以上~100未満	±0.5以下
100以上~500未満	±0.7以下
500以上	±1.0以下

※指示ナキ公差ハ、上記公差ニ準ズル

	部品名	数	規格 材質	備考
①	フレーム	1	SPCC t=0.8	メラミン焼付塗装 グレー
②	扉板	1	SPCC t=0.6	メラミン焼付塗装 アイボリー成形品
③	扉上カバー	2	ABS樹脂	"
④	扉下カバー	2	"	"
⑤	底板	1	"	"
⑥	中容器	1	P.P	容量=25L
⑦	中容器受け	1	SW φ5.0	

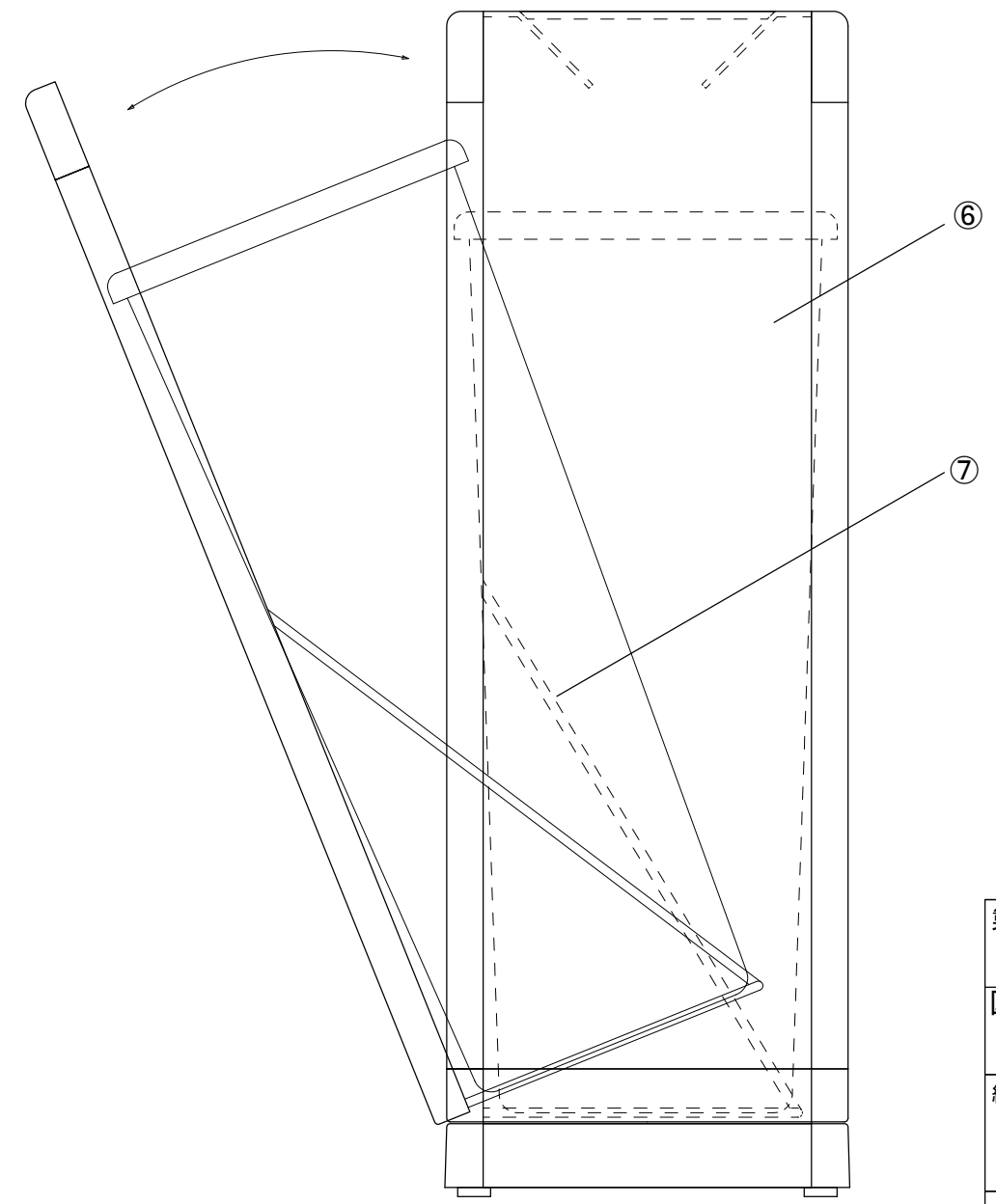
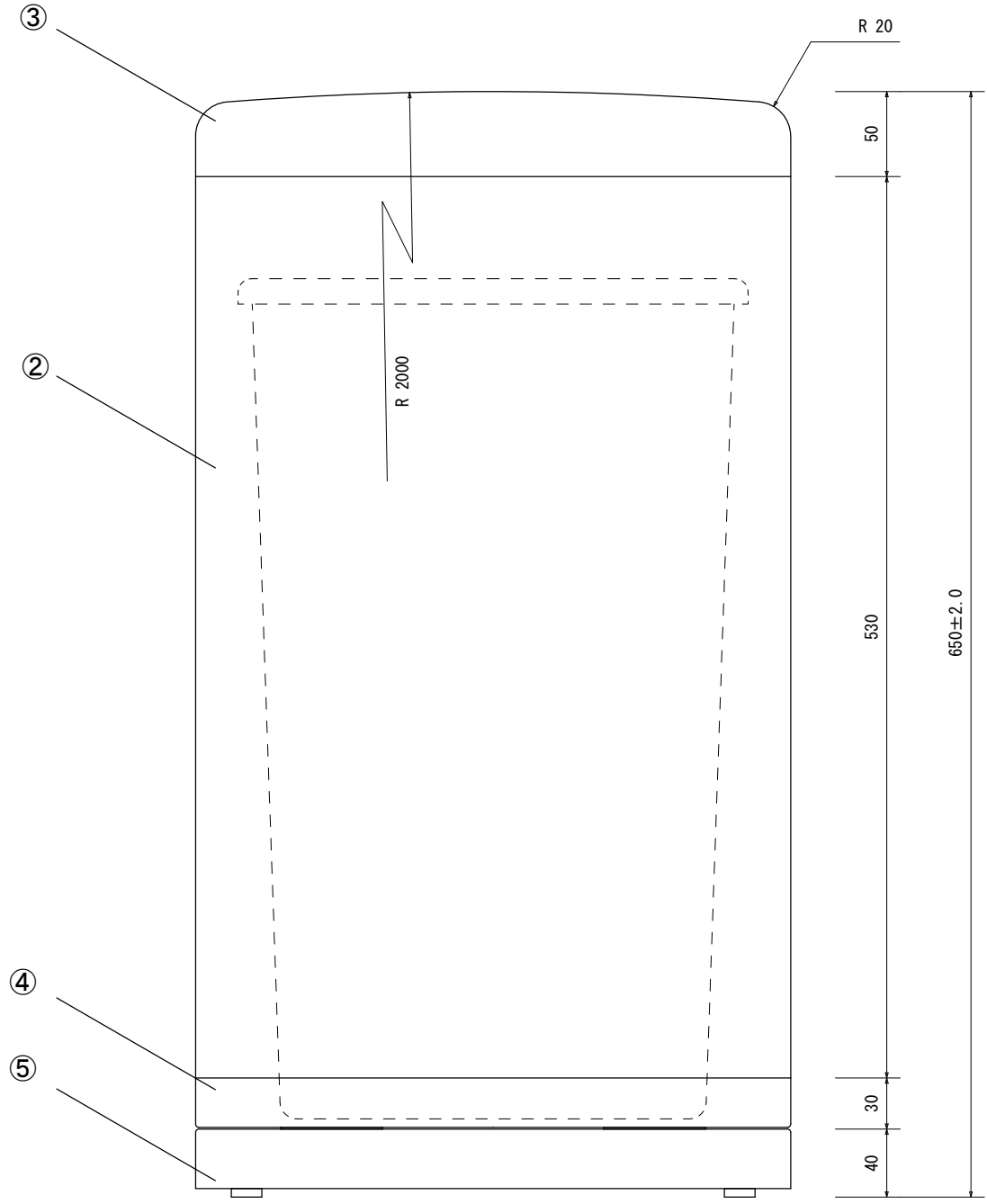

製品名 クリンボックスDI			御承認印
図面名 外形寸法図			年月日
縮尺 1/4	検図	作図	作図日 2006.10.10