

寸法範囲	公差
0以上~5未満	±0.2以下
5以上~30未満	±0.3以下
30以上~100未満	±0.5以下
100以上~500未満	±0.7以下
500以上	±1.0以下

※指示ナキ公差ハ、上記公差ニ準ズル

	部品名	数	規格 材質	備考
①	口枠	1	SPCC t=0.8	メラミン焼付塗装
②	回転蓋	1	SPCC t=0.6	"
③	底板	1	SPC t=0.4	カラー鋼板
④	本体	1	SPC t=0.4	"
⑤	バランサー	1	SPCC t=2.3	メラミン焼付塗装
⑥	回転軸	2	BS	
⑦	エッジカバー	1	再生エラストマー55%	

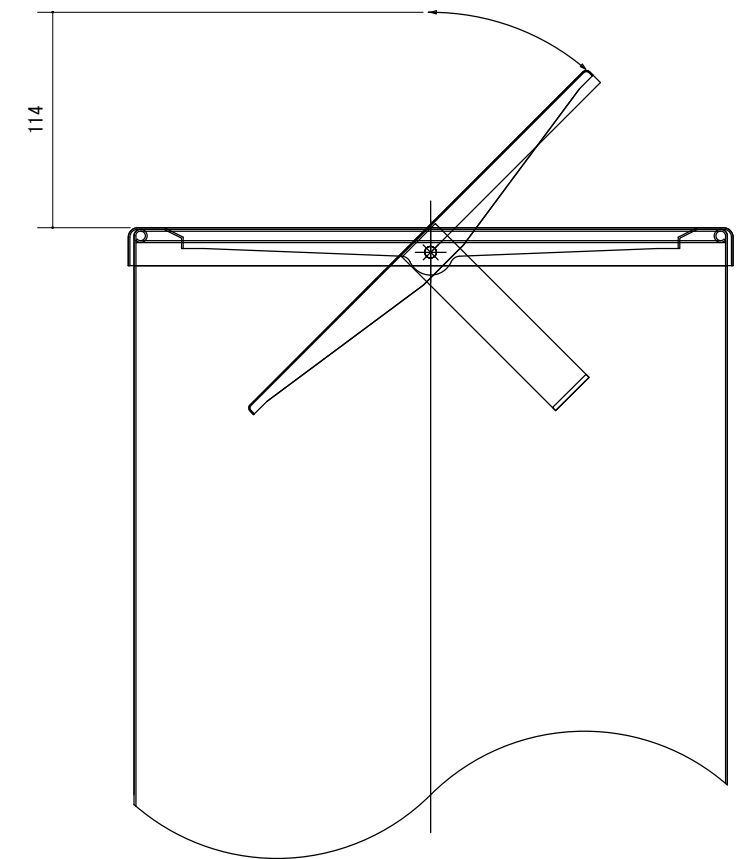
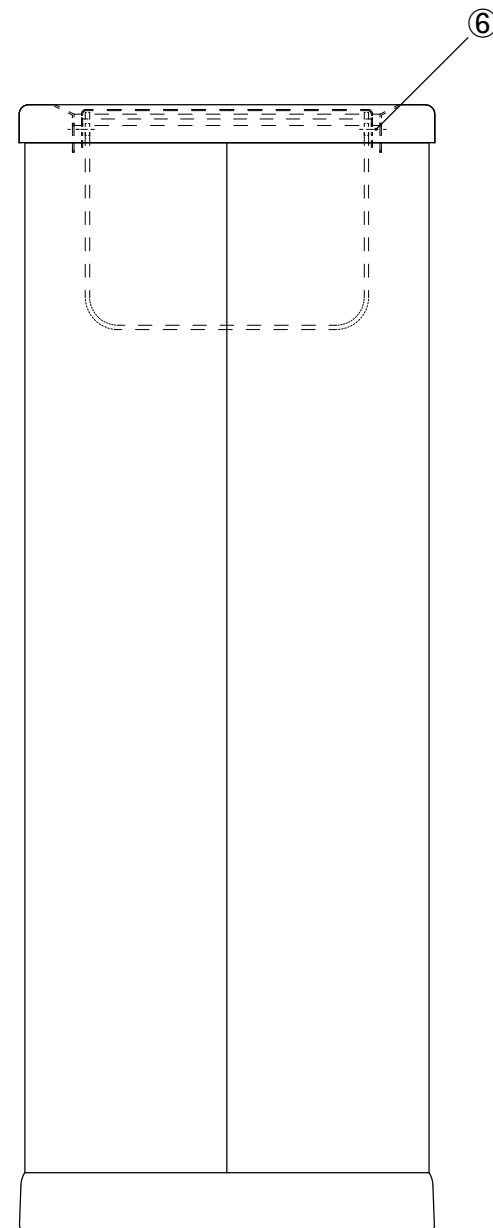
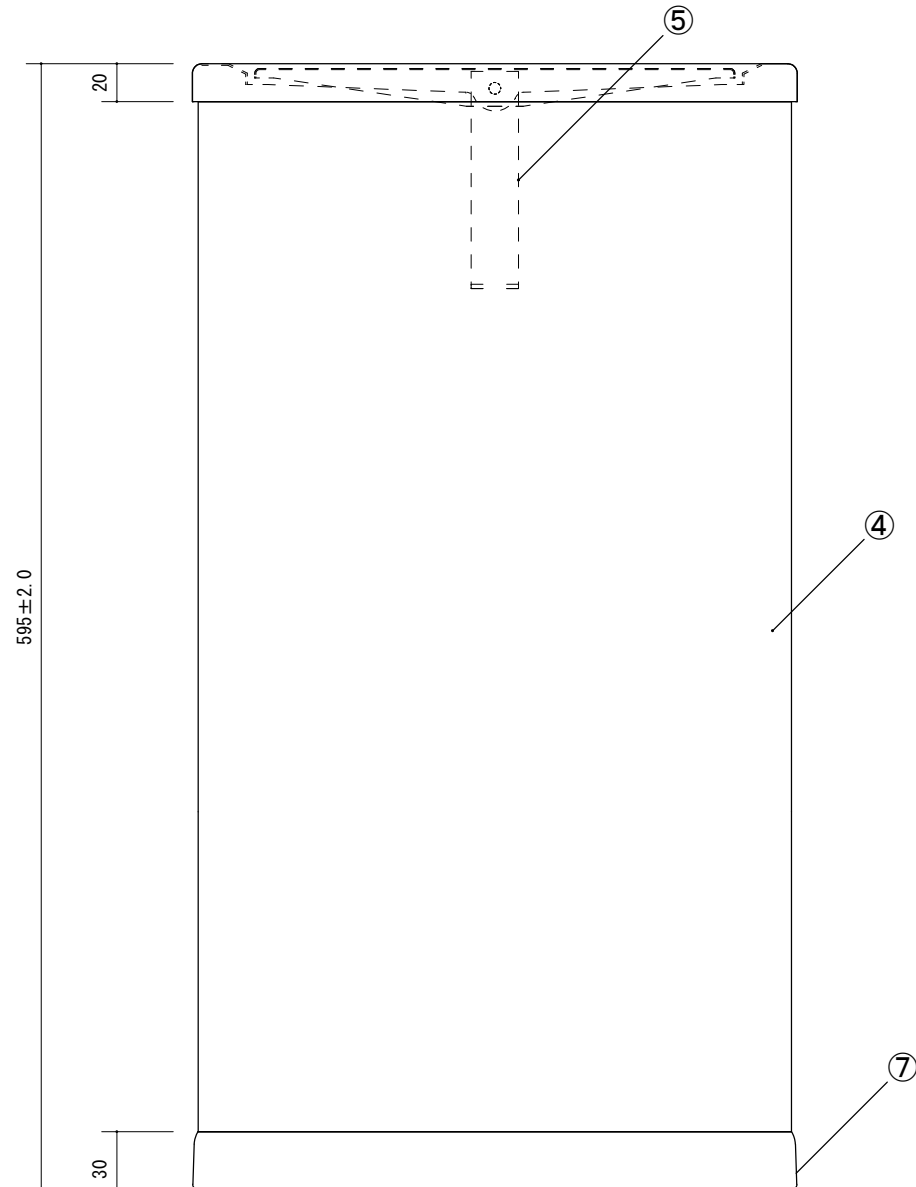

製品名				クリンボックスM101			
部品名				外形寸法図			
縮尺	検図	設計	設計日				
1/4							
材質			作図	作図日			
				2016. 5. 20			



三ツシヤ工業株式会社