

寸法範囲	公差
0以上~5未満	±0.2以下
5以上~30未満	±0.3以下
30以上~100未満	±0.5以下
100以上~500未満	±0.7以下
500以上	±1.0以下

※指示ナキ公差ハ、上記公差ニ準ズル

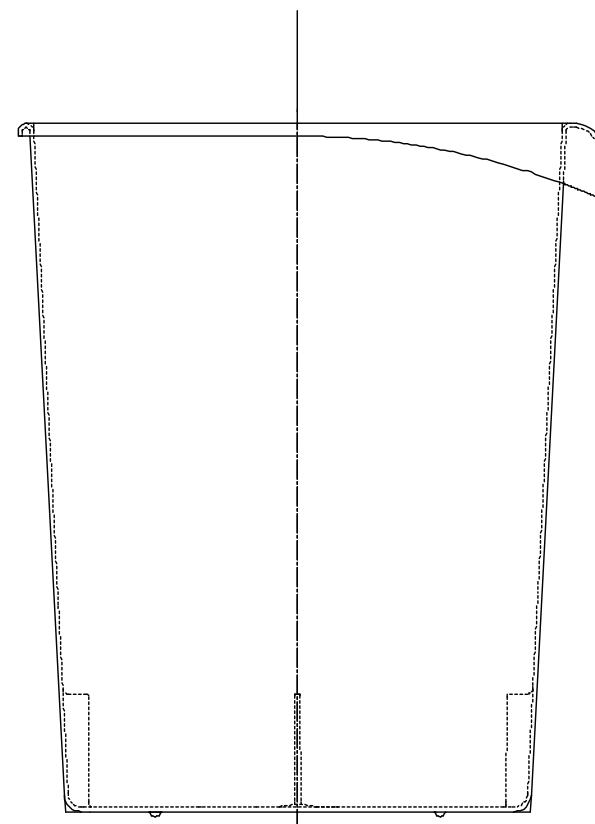

製品名			御承認印
くず入れ 丸8L 再生ポリプロピレン製			年月日
図面名			
形状寸法図			作成日
縮尺	検図	担当	2009.1.15
1/3			

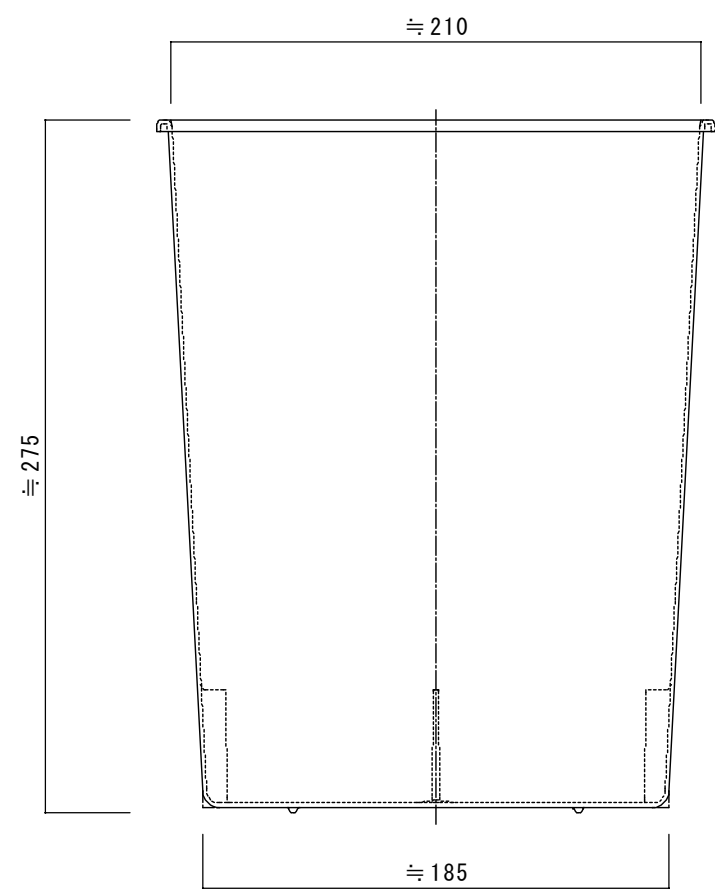
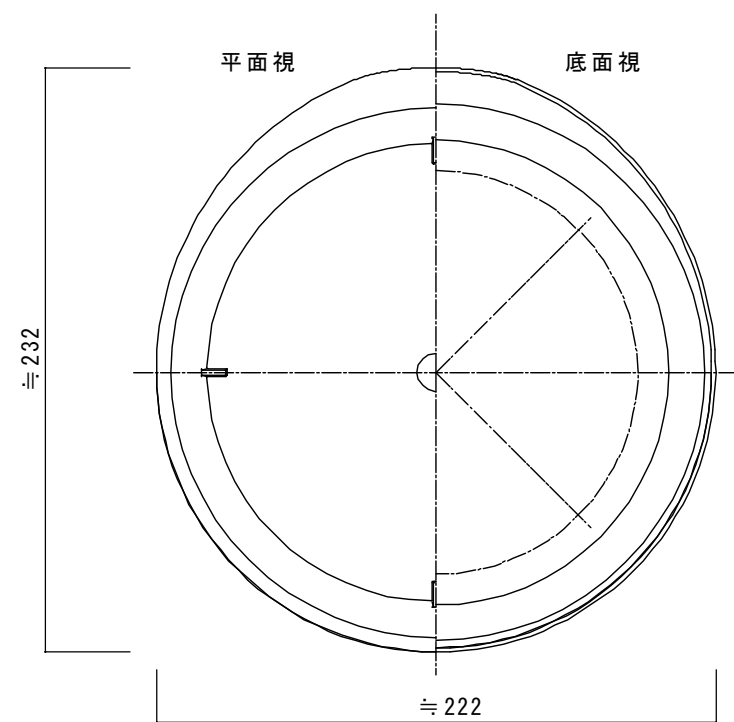

ミツバシヤ工業株式会社

寸法範囲	公差
0以上~5未満	±0.2以下
5以上~30未満	±0.3以下
30以上~100未満	±0.5以下
100以上~500未満	±0.7以下
500以上	±1.0以下

※指示ナキ公差ハ、上記公差ニ準ズル

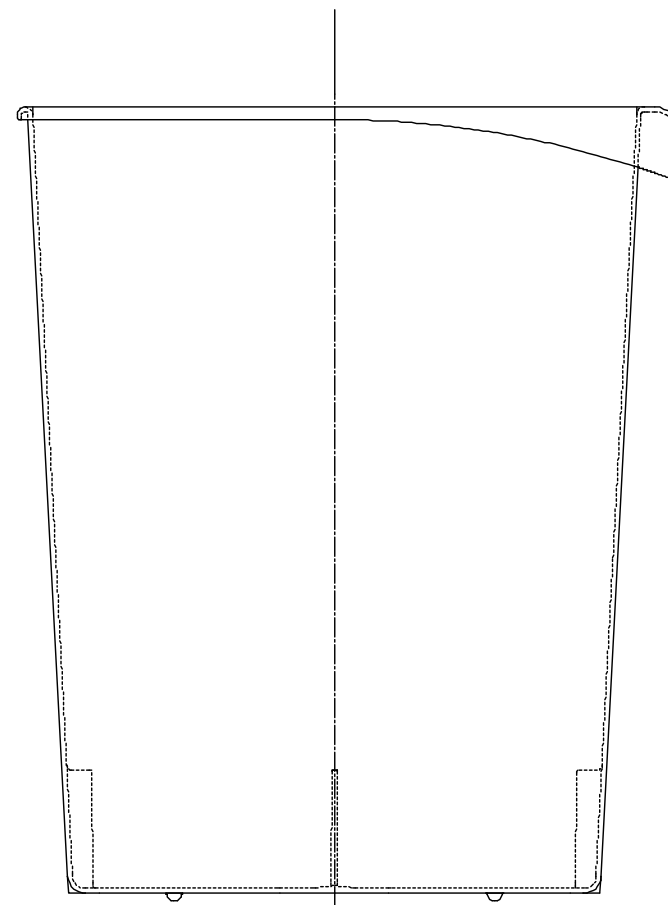
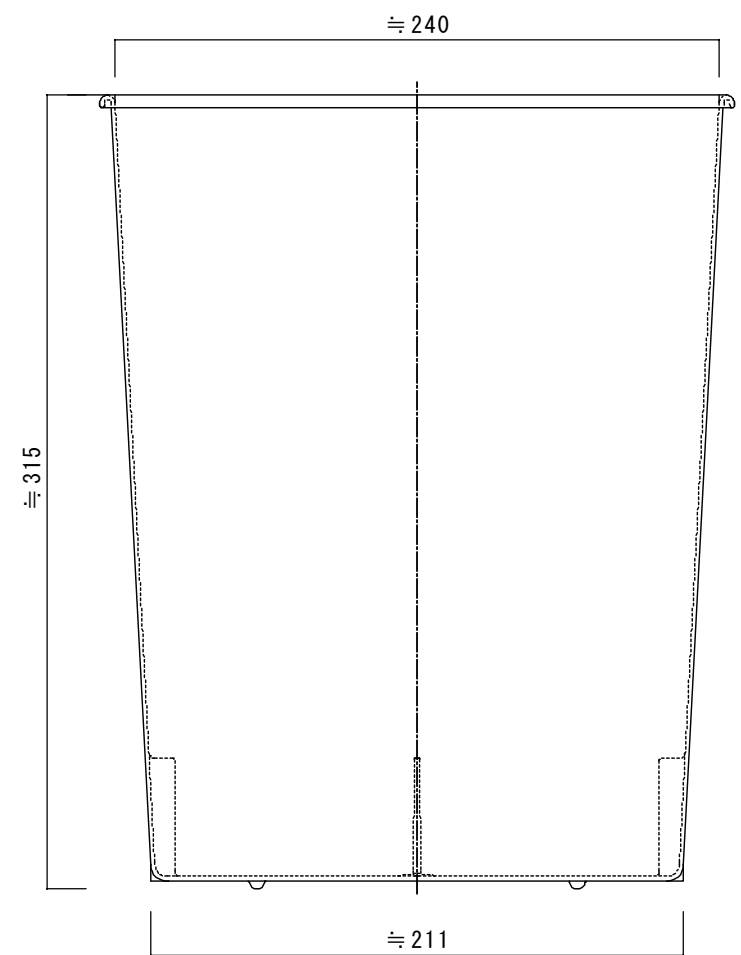
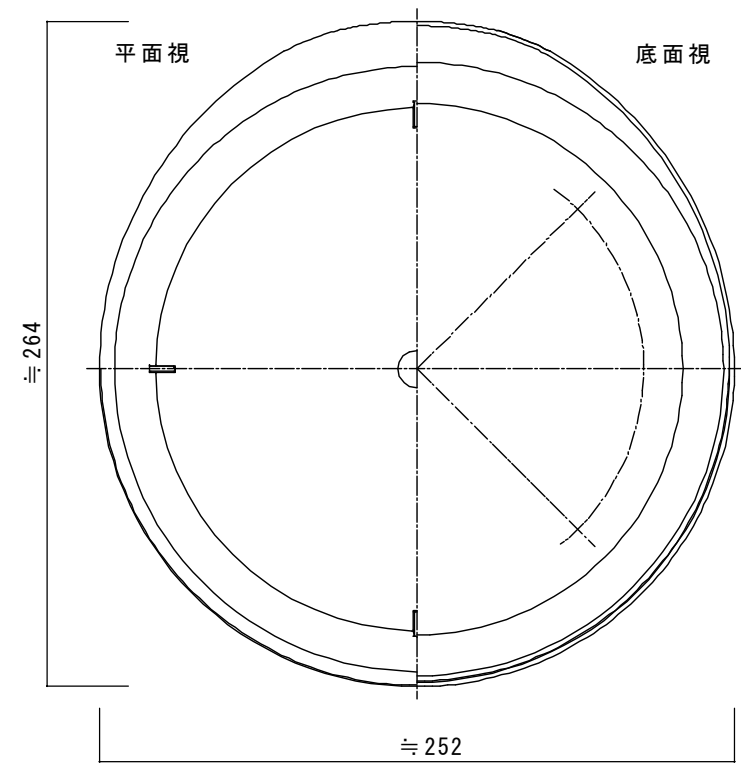

製品名			御承認印
くず入れ 丸12L 再生ポリプロピレン製			年月日
図面名			
形状寸法図			作成日
縮尺	検図	担当	2009.1.15
1/3			



ミヅシマ工業株式会社

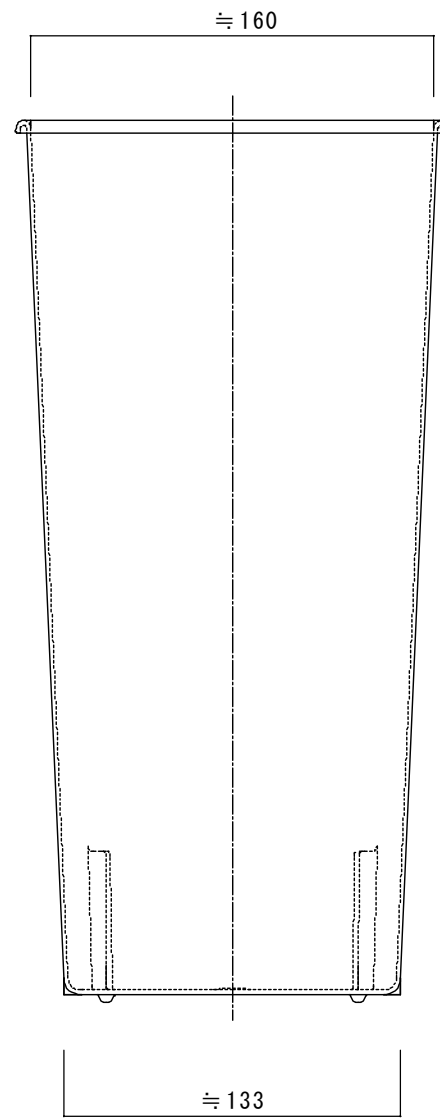
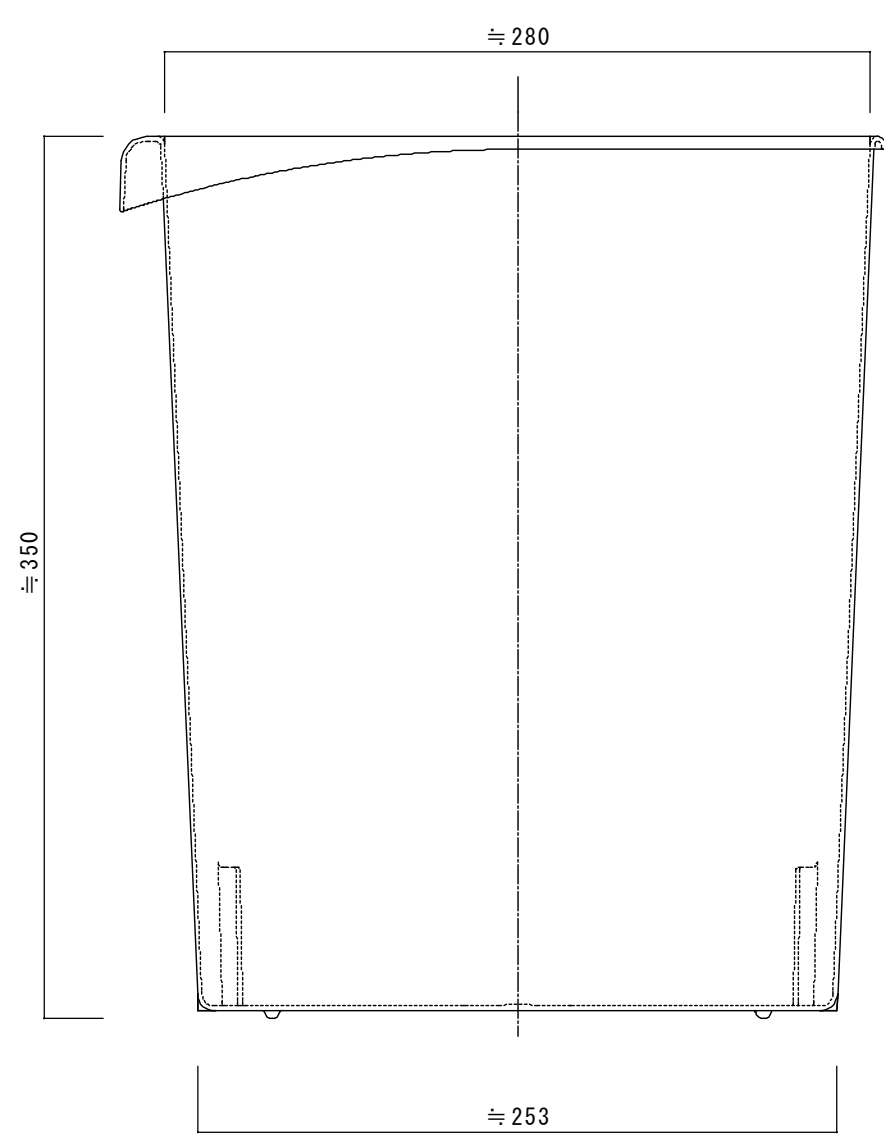
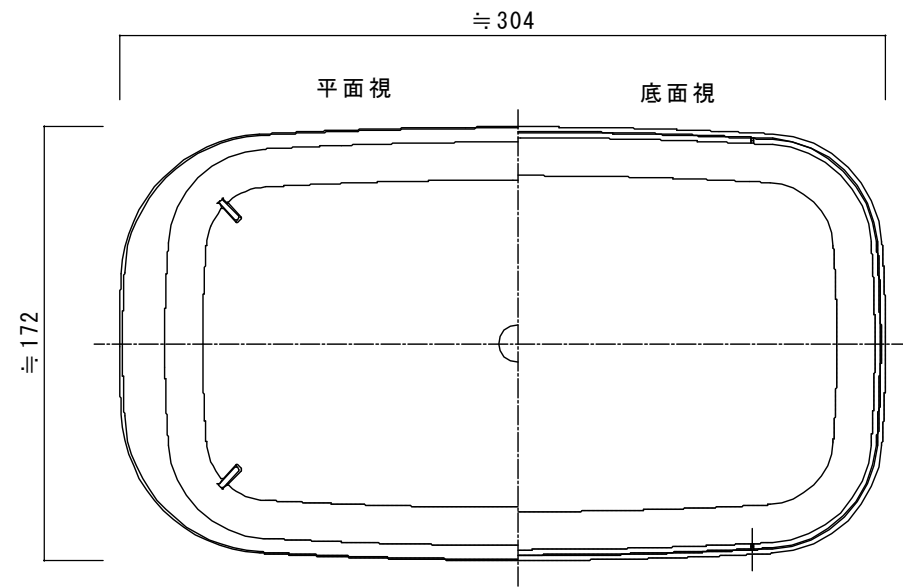

寸法範囲	公差
0以上~5未満	±0.2以下
5以上~30未満	±0.3以下
30以上~100未満	±0.5以下
100以上~500未満	±0.7以下
500以上	±1.0以下

※指示ナキ公差ハ、上記公差ニ準ズル

製品名			御承認印
くず入れ 角12L 再生ポリプロピレン製			年月日
図面名			
形状寸法図			作成日
縮尺	検図	担当	2009.1.15
1/3			