

	部品名	数	規格 材質	備考
①	本体	1	PE	
②	排水口	1	PE	
③	排水栓	1	合成ゴム 黄銅 ステンレス	
④	φ150mm自在キャスター	2	冷間圧縮鋼板 合成ゴム	
⑤	φ150mmストッパー付き自在キャスター	2	冷間圧縮鋼板 合成ゴム	
⑥	キャスター補強プレート	2	亜鉛メッキ鋼板	

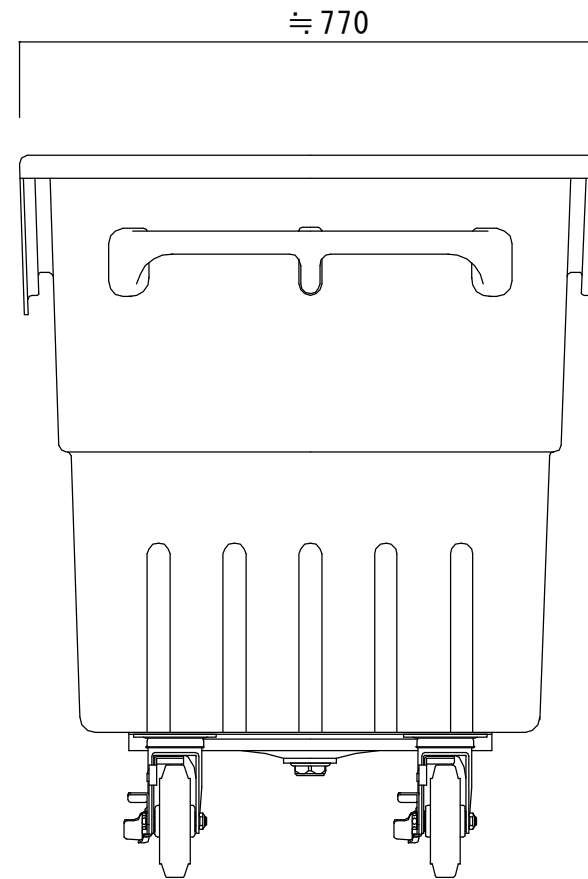

製品名 ジャンカート JC-340			御承認印
図面名 外形寸法図			年月日
縮尺 1/10	検図	担当	作成日 2014.7.17

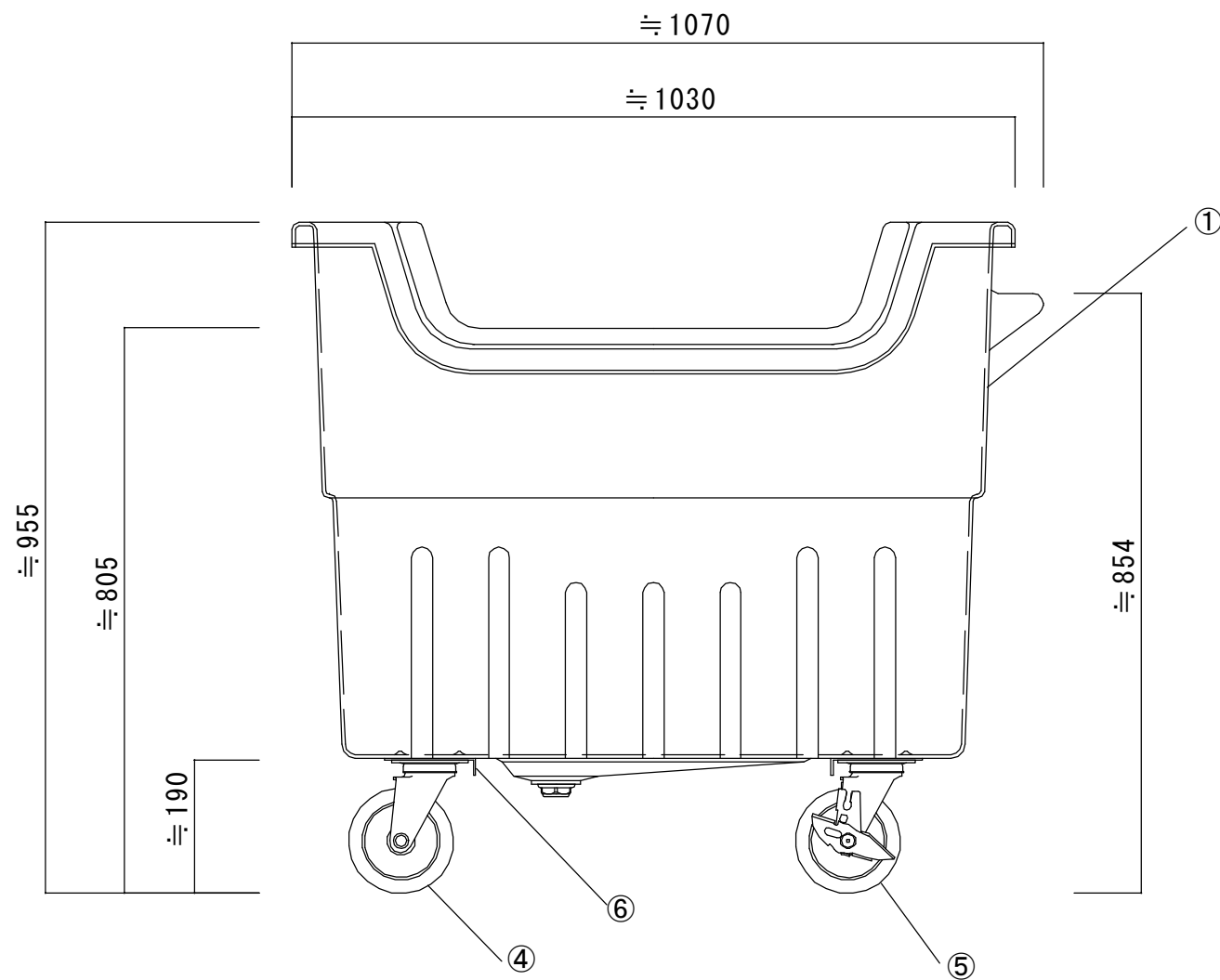
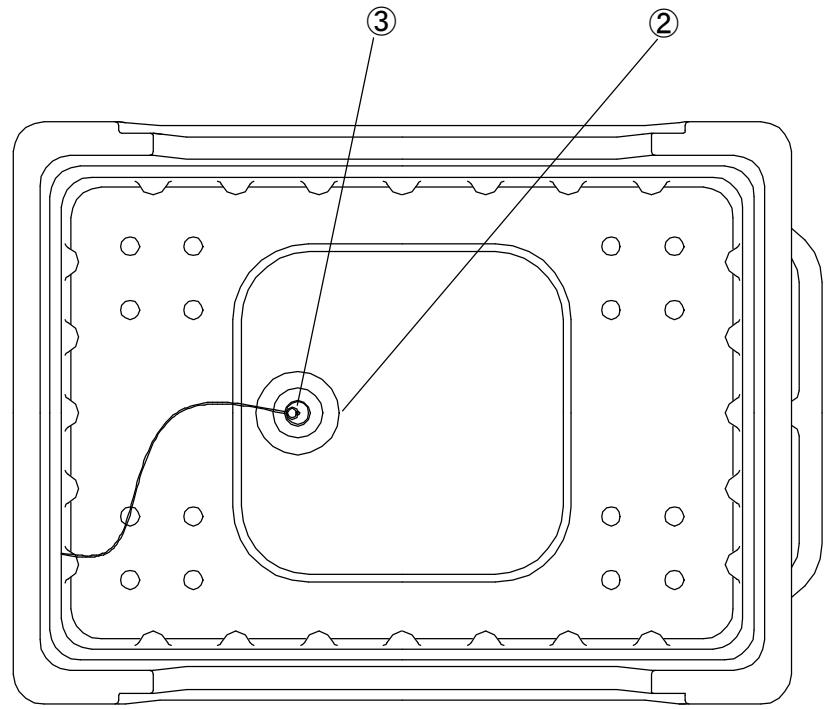

三ツツシヤ工業株式会社

	部品名	数	規格 材質	備考
①	本体	1	PE	
②	排水口	1	PE	
③	排水栓	1	合成ゴム 黄銅 ステンレス	
④	φ150mm自在キャスター	2	冷間圧縮鋼板 合成ゴム	
⑤	φ150mmストッパー付き自在キャスター	2	冷間圧縮鋼板 合成ゴム	
⑥	キャスター補強プレート	2	亜鉛メッキ鋼板	
⑦	サイドパネル	2	PE	

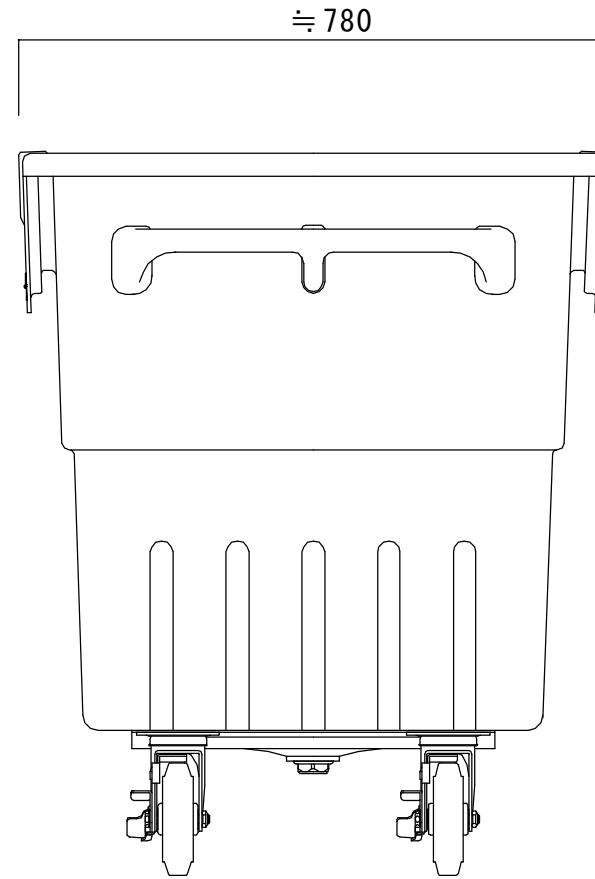
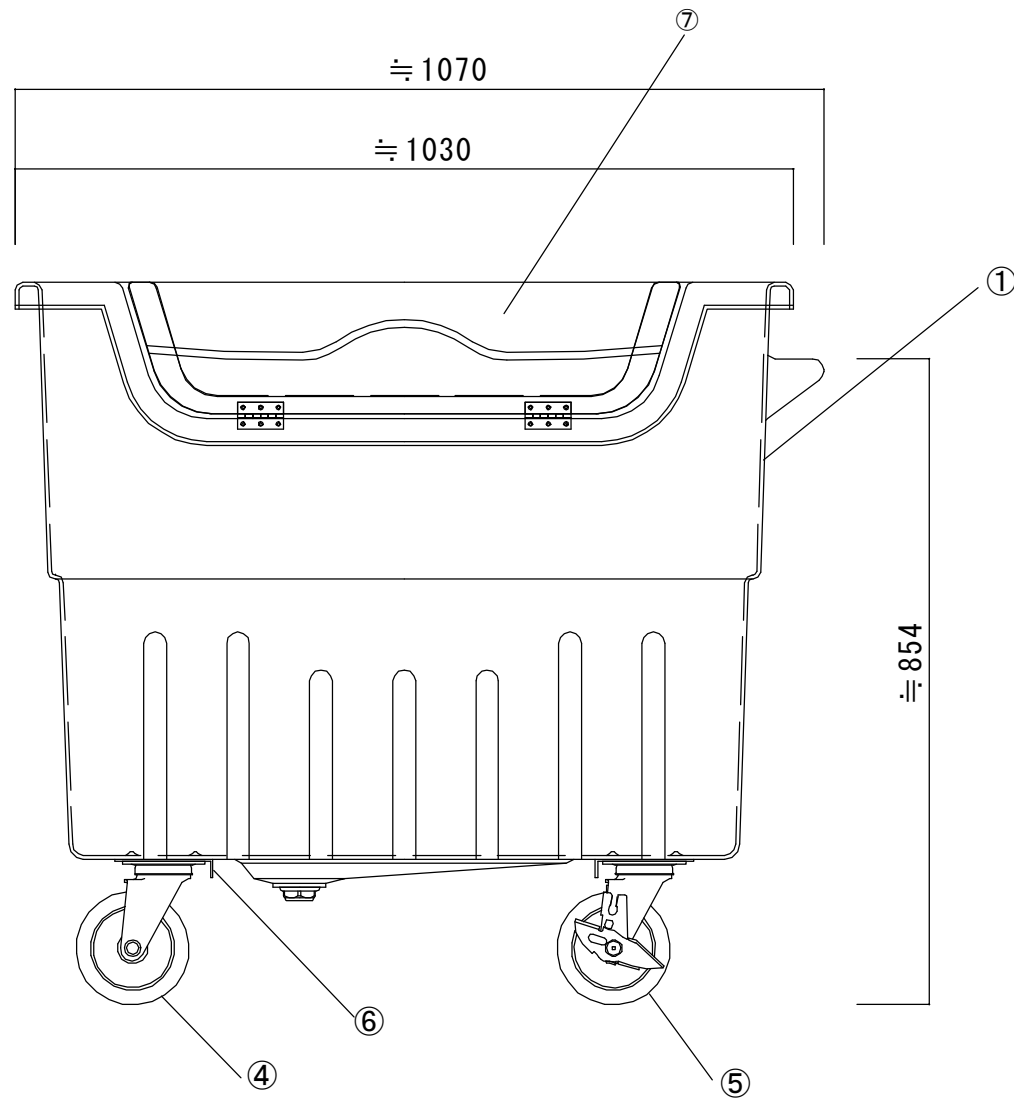
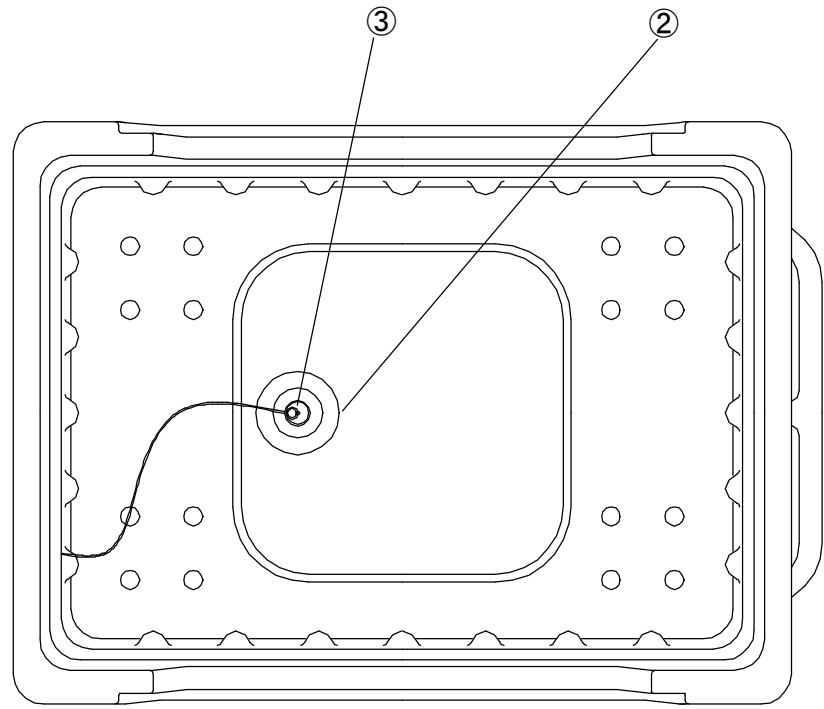

製品名 ジャンカート JC-440C			御承認印
図面名 外形寸法図			年月日
縮尺 1/10	検図	担当	作成日 2014.7.17

	部品名	数	規格 材質	備考
①	本体	1	PE 内厚4mm 約4.3kg	

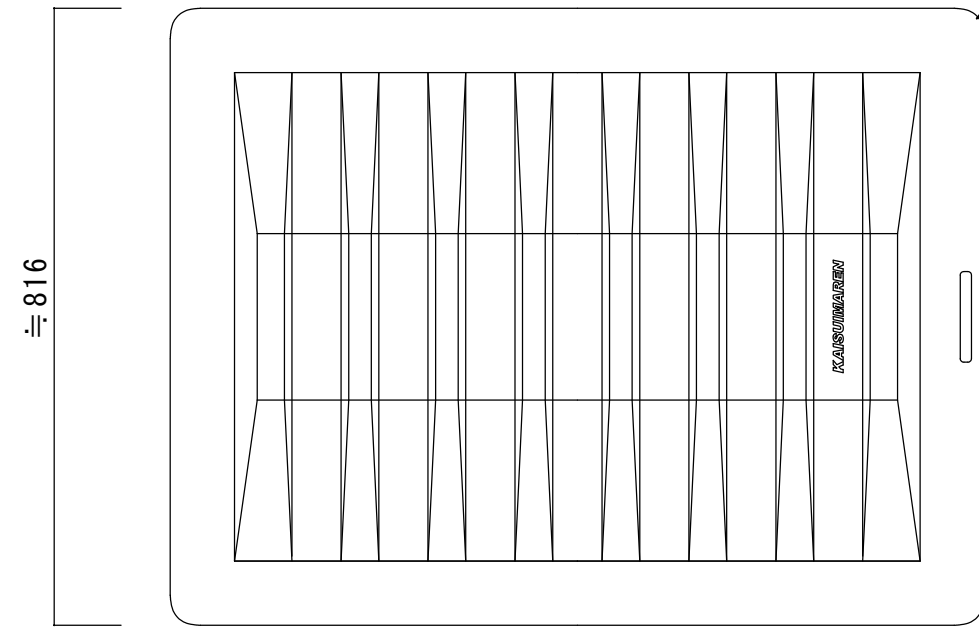

≒ 1077

≒ 100  
≒ 60

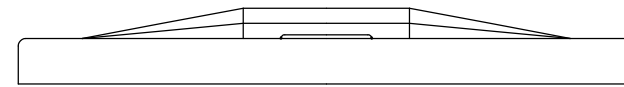
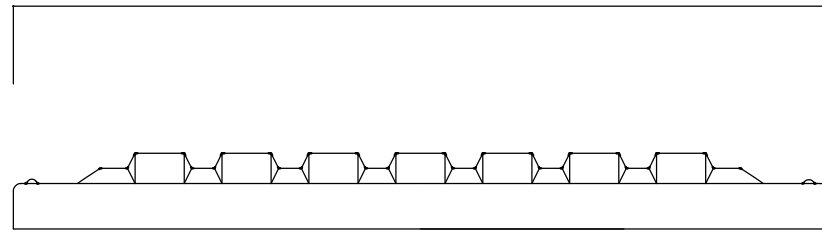

製品名 ジャンカート 上蓋			御 承 認 印
図面名 外形寸法図			年 月 日
縮尺 1/10	検図	担当	作成日 2014. 7. 17