

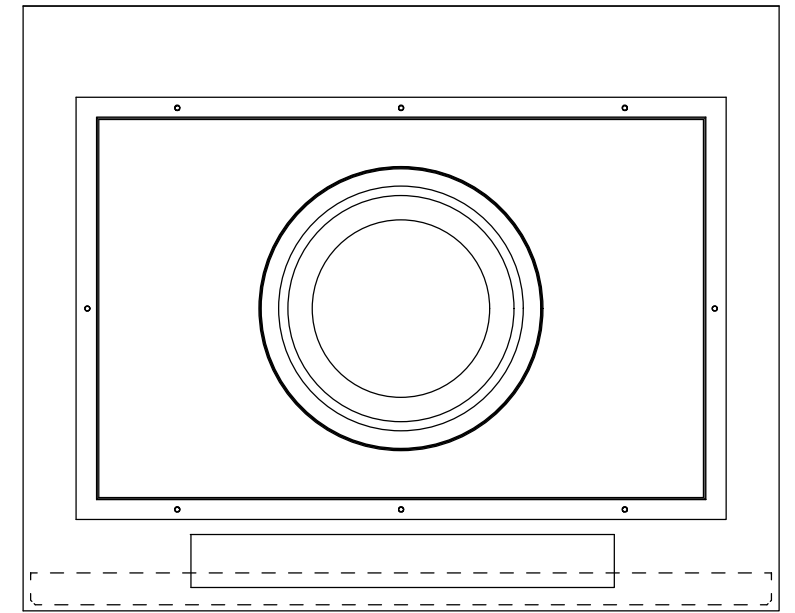

	部品名	数	規格 材質	備考
①	天板	1	SPCC t=1.0	粉体塗装
②	本体	1	SPCC t=0.8	粉体塗装
③	扉	1	SPCC t=0.8	粉体塗装
④	底板	1	SPCC t=1.0	粉体塗装
⑤	樹脂パイプ	1	PVC	
⑥	排水パイプ	1		
⑦	中容器	1	容量=約20L	
⑧	アジャスター	4	再生PP20% φ40xM10	

\* 製作都合上、寸法、仕様等、一部変更する場合があります。

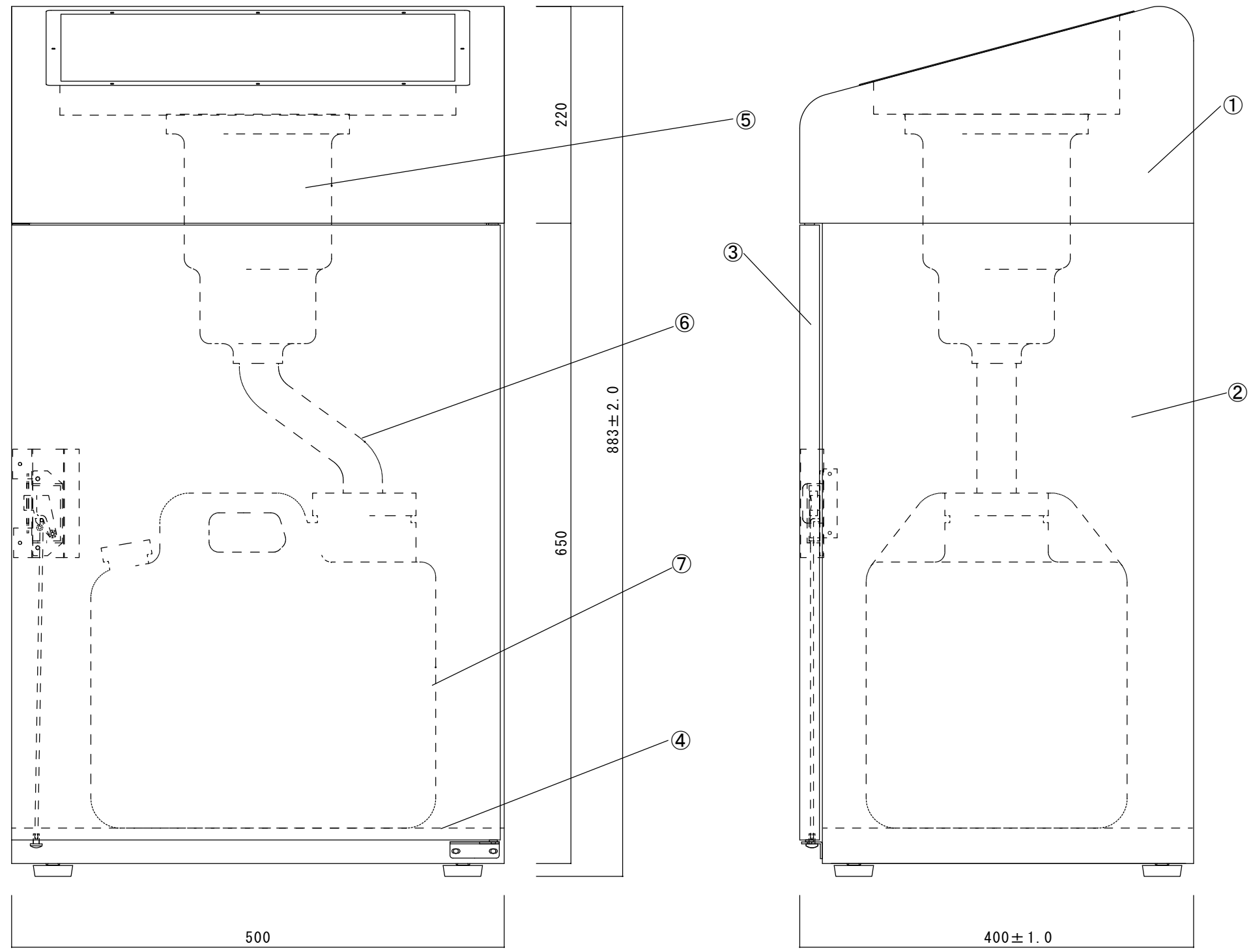

寸法範囲	公差
0以上~5未満	±0.2以下
5以上~30未満	±0.3以下
30以上~100未満	±0.5以下
100以上~500未満	±0.7以下
500以上	±1.0以下

※指示ナキ公差ハ、上記公差ニ準ズル

製品名 食べ残し回収BOX			御承認印
図面名 外形寸法図			年月日
縮尺 1/5	検図	担当	作成日 2009.3.5
 <b>ミツバシヤ工業株式会社</b>			