

寸法範囲	公差
0以上~5未満	±0.2以下
5以上~30未満	±0.3以下
30以上~100未満	±0.5以下
100以上~500未満	±0.7以下
500以上	±1.0以下

※指示ナキ公差ハ、上記公差ニ準ズル

	部品名	数量	規格 材質	備考
①	天板	1	SPCC t=1.0 側板SPC t=0.8	粉体焼付塗装
②	本体	1	SPCC t=0.8	粉体焼付塗装
③	扉	1	SPCC t=0.8	粉体焼付塗装
④	底板	1	SPCC t=0.8	粉体焼付塗装
⑤	中容器	1	ポリプロピレン（再生100%）約48L	
⑥	アジャスター	4	M10（φ40 樹脂部再生PP20%）	
⑦	ヒンジL金具	1	SUS304 t=2.0	

※投入口穴詳細（全5種）

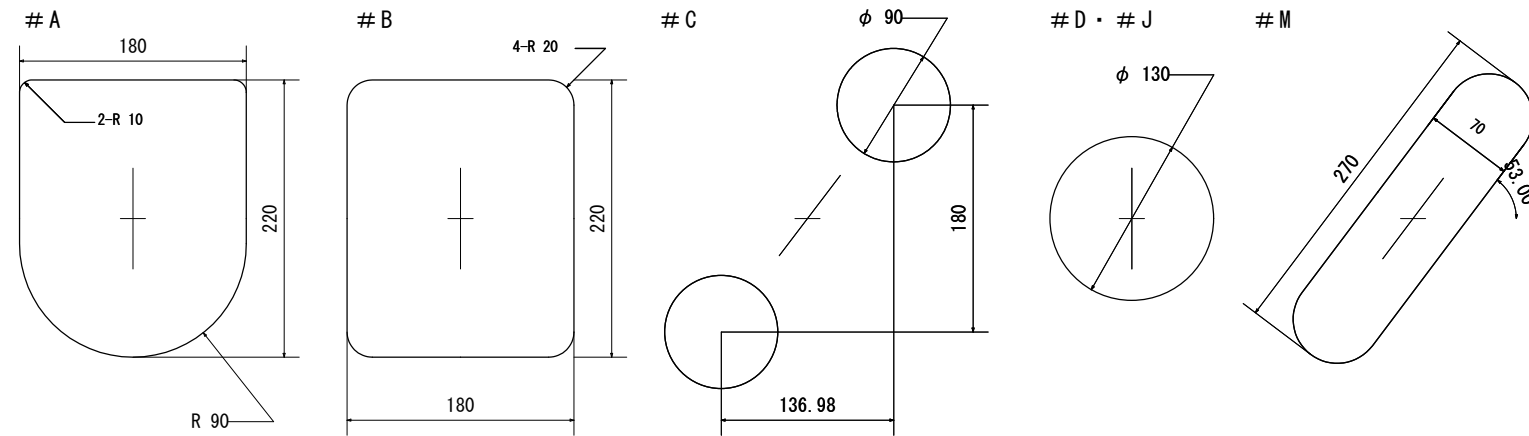

分別ラベル150×43

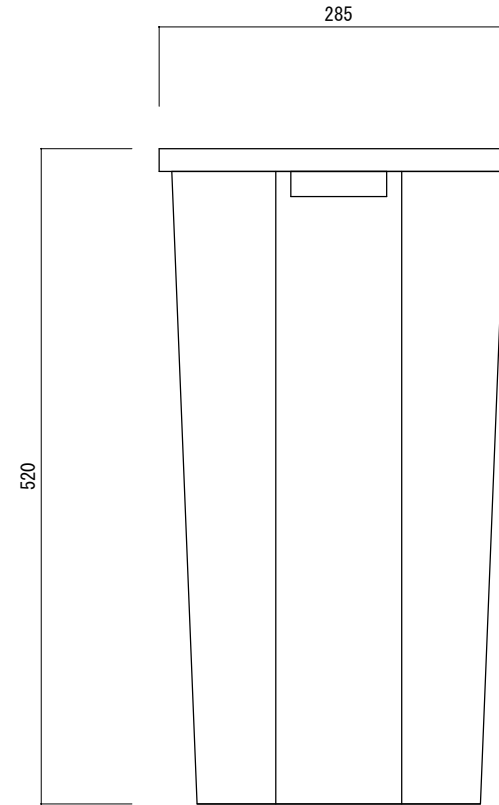
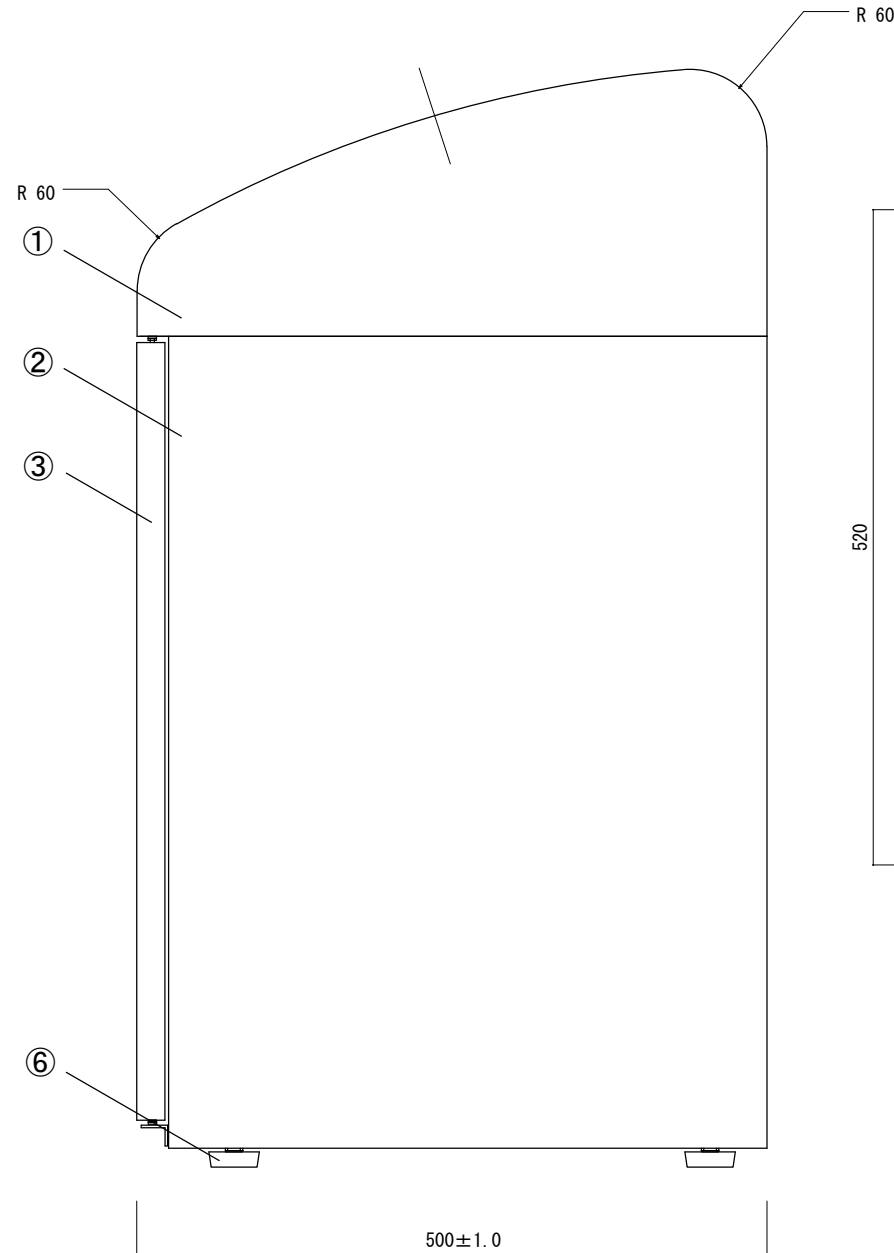
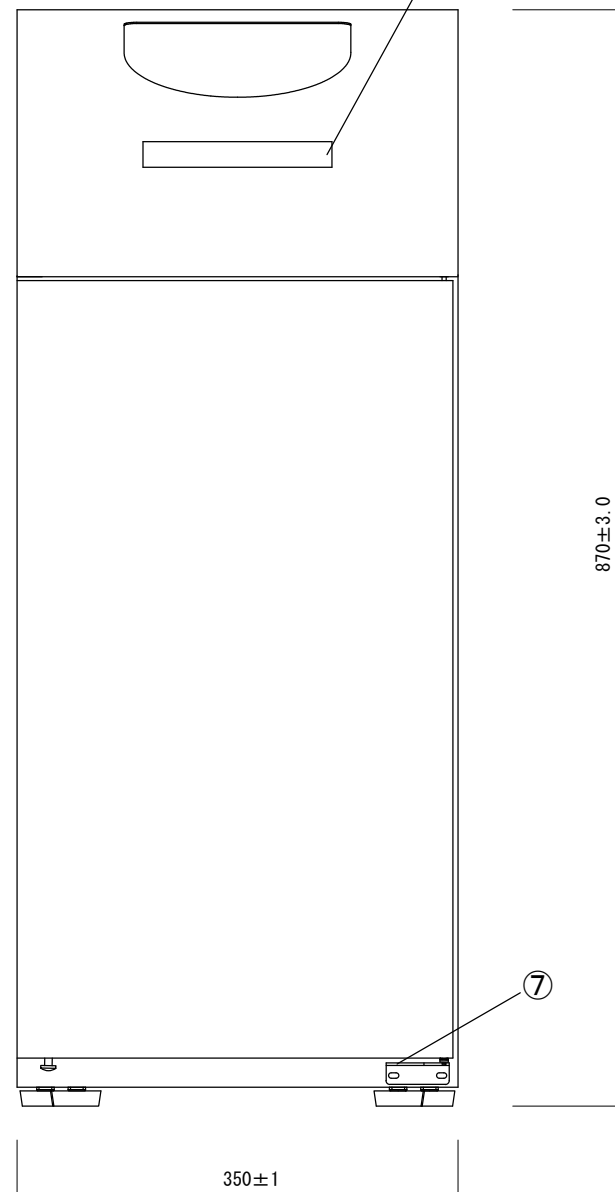

中容器

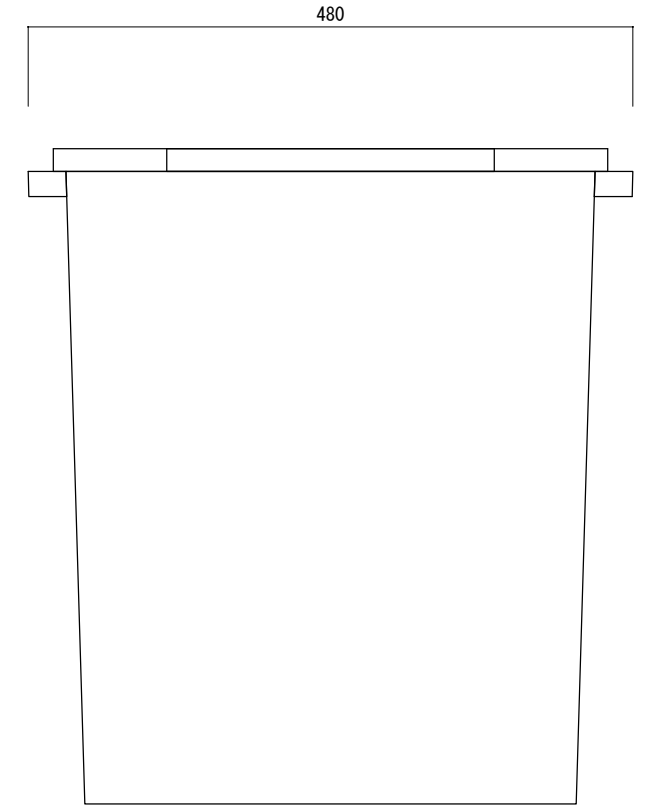

製品名 Bunbetuダストハウス #10			
カラー：ホワイト・ブラック（艶消し）			
図面名 外形寸法図			
縮尺 1/6	検図	設計	設計日
材質		作図	作図日 2022. 8. 2

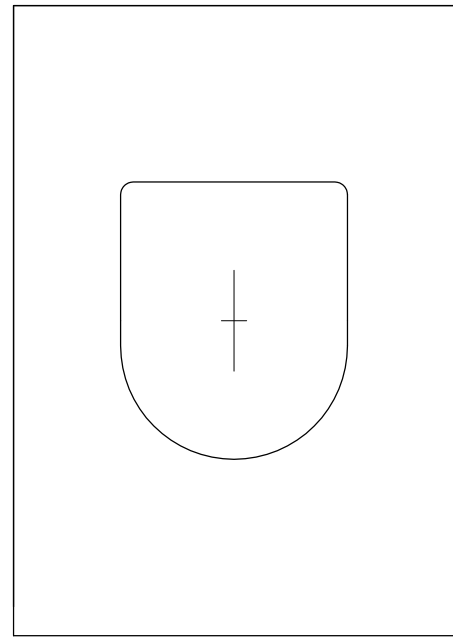

寸法範囲	公差
0以上~5未満	±0.2以下
5以上~30未満	±0.3以下
30以上~100未満	±0.5以下
100以上~500未満	±0.7以下
500以上	±1.0以下

※指示ナキ公差ハ、上記公差ニ準ズル

	部品名	数量	規格 材質	備考
①	天板	1	SPCC t=1.0 側板SPC t=0.8	メラミン焼付け塗装
②	本体	1	SPCC t=0.8	メラミン焼付け塗装
③	扉	1	SPCC t=0.8	メラミン焼付け塗装
④	底板	1	SPCC t=0.8	メラミン焼付け塗装
⑤	中容器	1	ポリプロピレン (再生100%) 約48L	
⑥	アジャスター	4	M10 (φ40 樹脂部再生PP20%)	
⑦	ヒンジL金具	1	SUS304 t=2.0	

※投入口穴詳細(全5種)

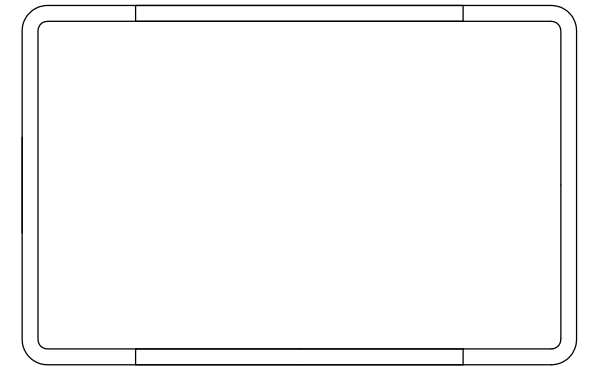
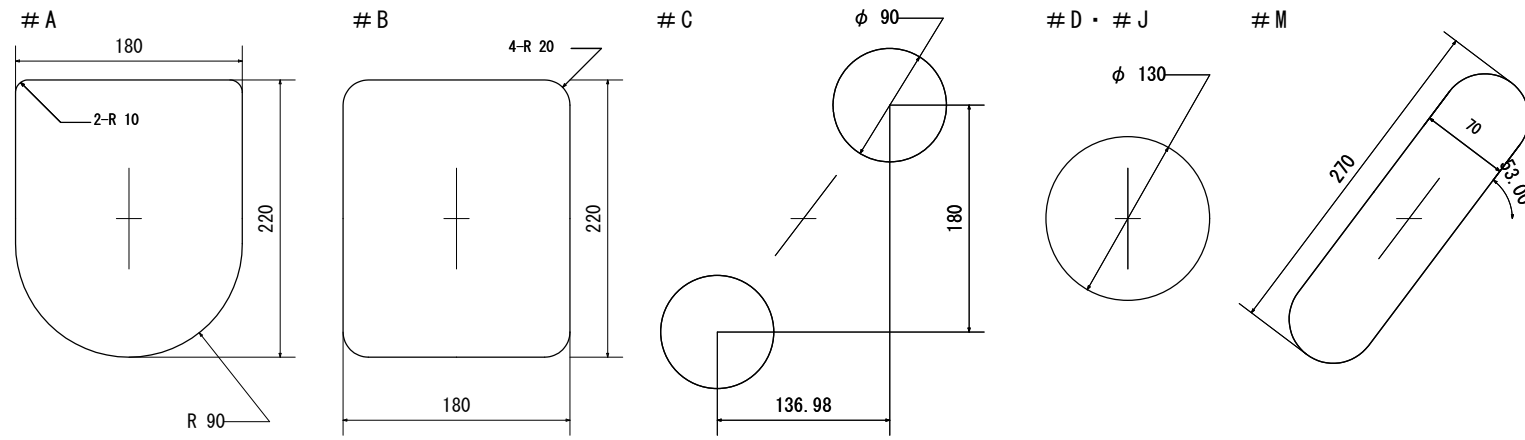

分別ラベル150×43

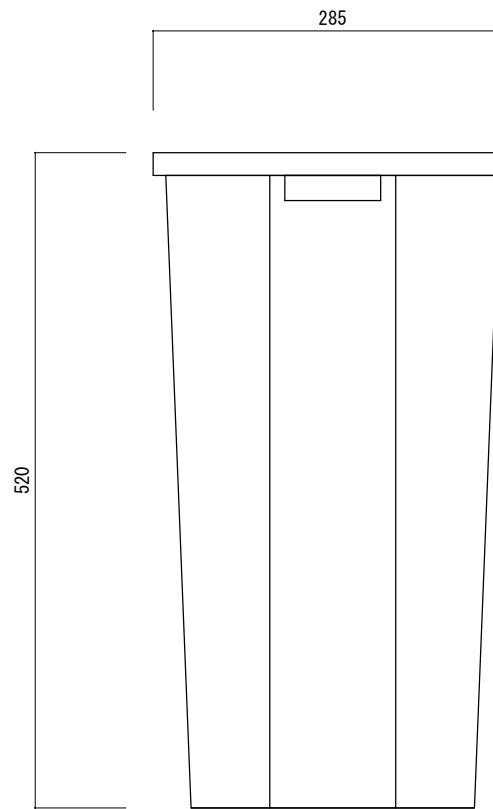
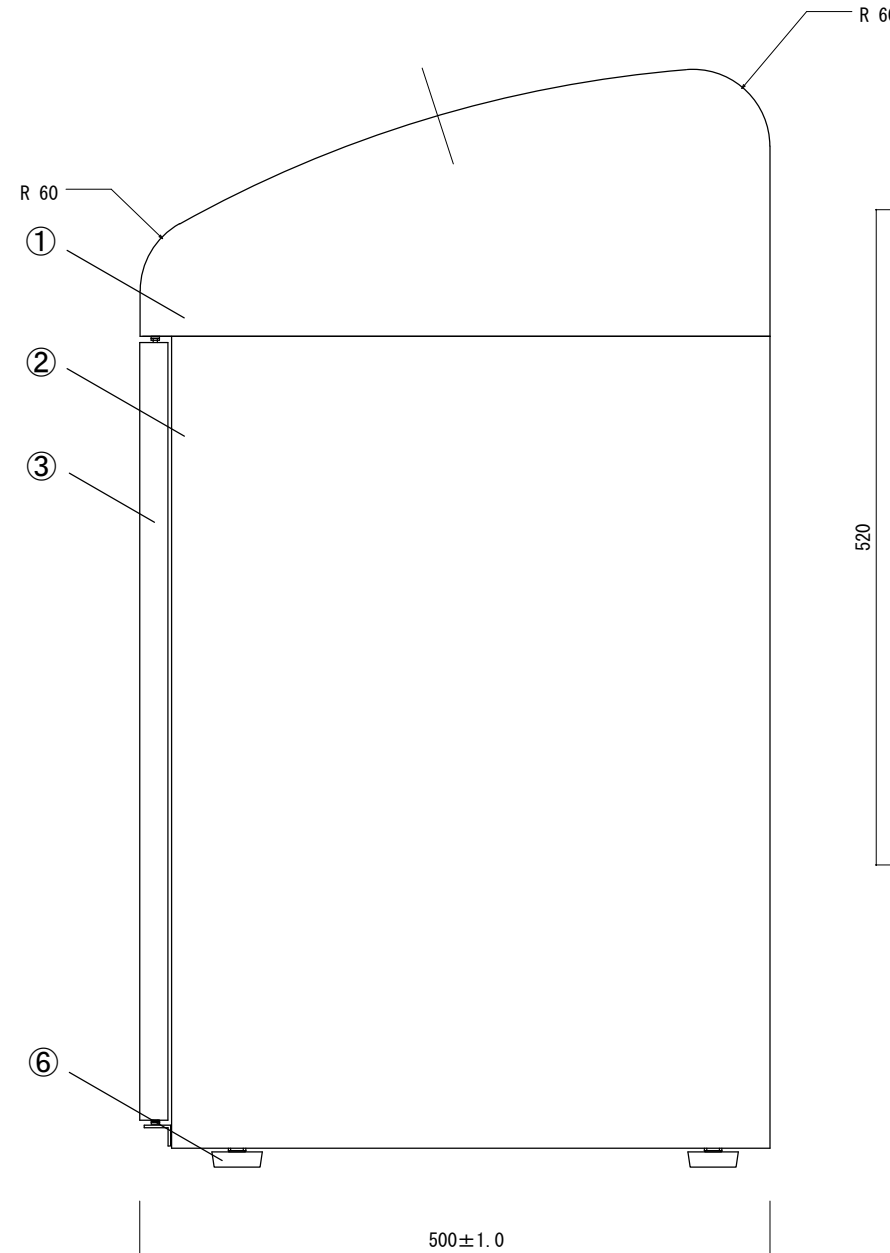
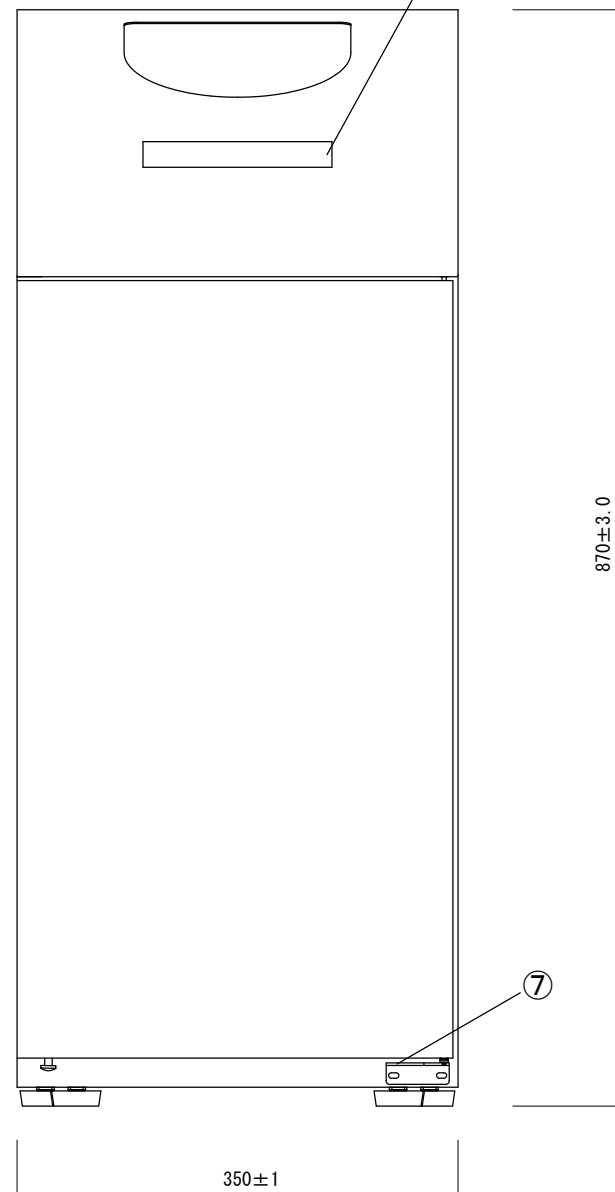

中容器

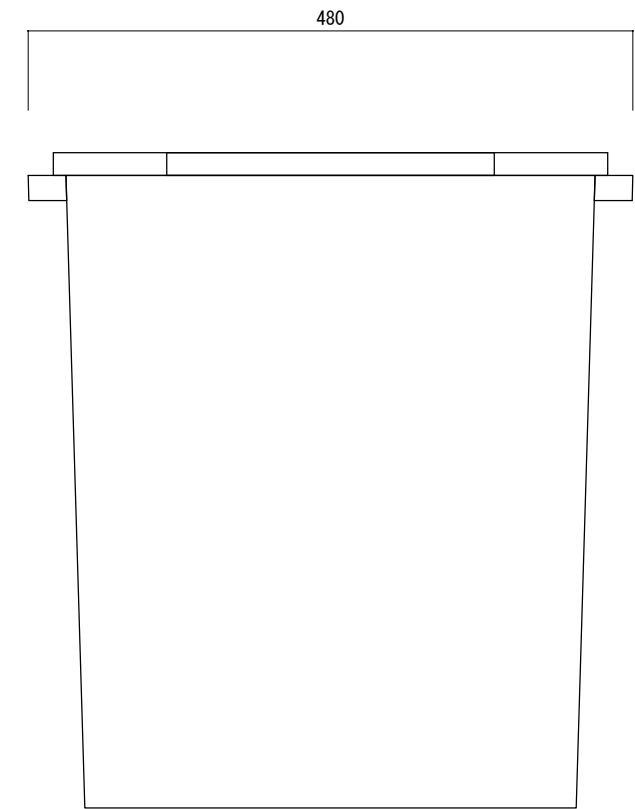

製品名 Bunbetuダストハウス #10			
カラー: 群青 (艶消し)			
図面名 外形寸法図			
縮尺 1/6	検図	設計	設計日
材質		作図	作図日 2022. 8. 2