

寸法範囲	公差
0以上~5未満	±0.2以下
5以上~30未満	±0.3以下
30以上~100未満	±0.5以下
100以上~500未満	±0.7以下
500以上	±1.0以下

※指示ナキ公差ハ、上記公差ニ準ズル

	部品名	数	規格 材質	備考
①	上側板	2	SPCC t=1.6	メラミン焼付塗装
②	横仕切	4	ST10×22 t=1.2	メラミン焼付塗装
③	縦仕切	7	φ6シャフト	メラミン焼付塗装
④	フレーム	4	ST10×22 t=1.2	メラミン焼付塗装
⑤	下側板 (脚)	2	SPCC t=1.6	メラミン焼付塗装
⑥	受け皿	1	SPCC t=0.8	メラミン焼付塗装
⑦	受け皿ステー	2	STφ12.7 t=1.2	メラミン焼付塗装
⑧	マット	1	オレフィン系エラストマー (再生75%)	
⑨	床当たり	2	再生エラストマー (再生55%)	

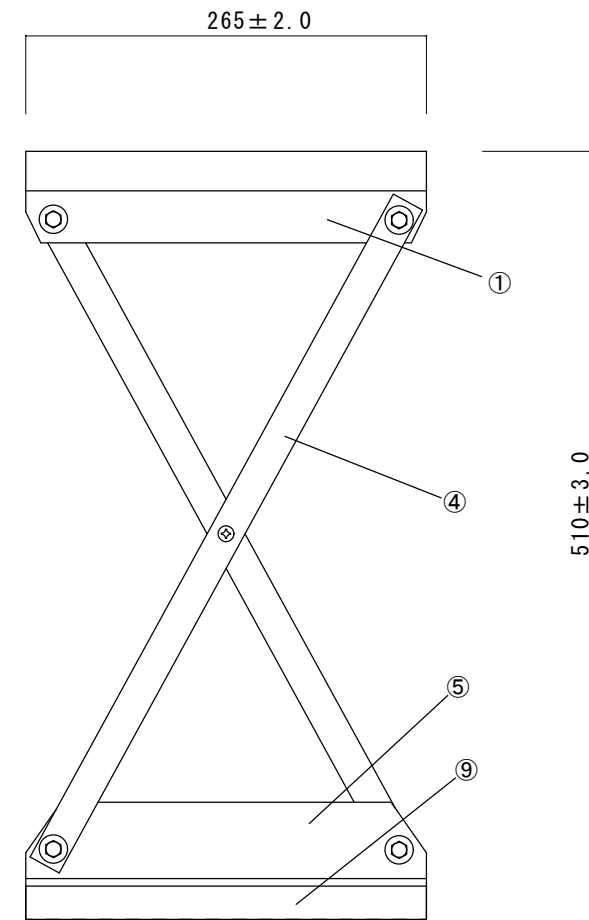
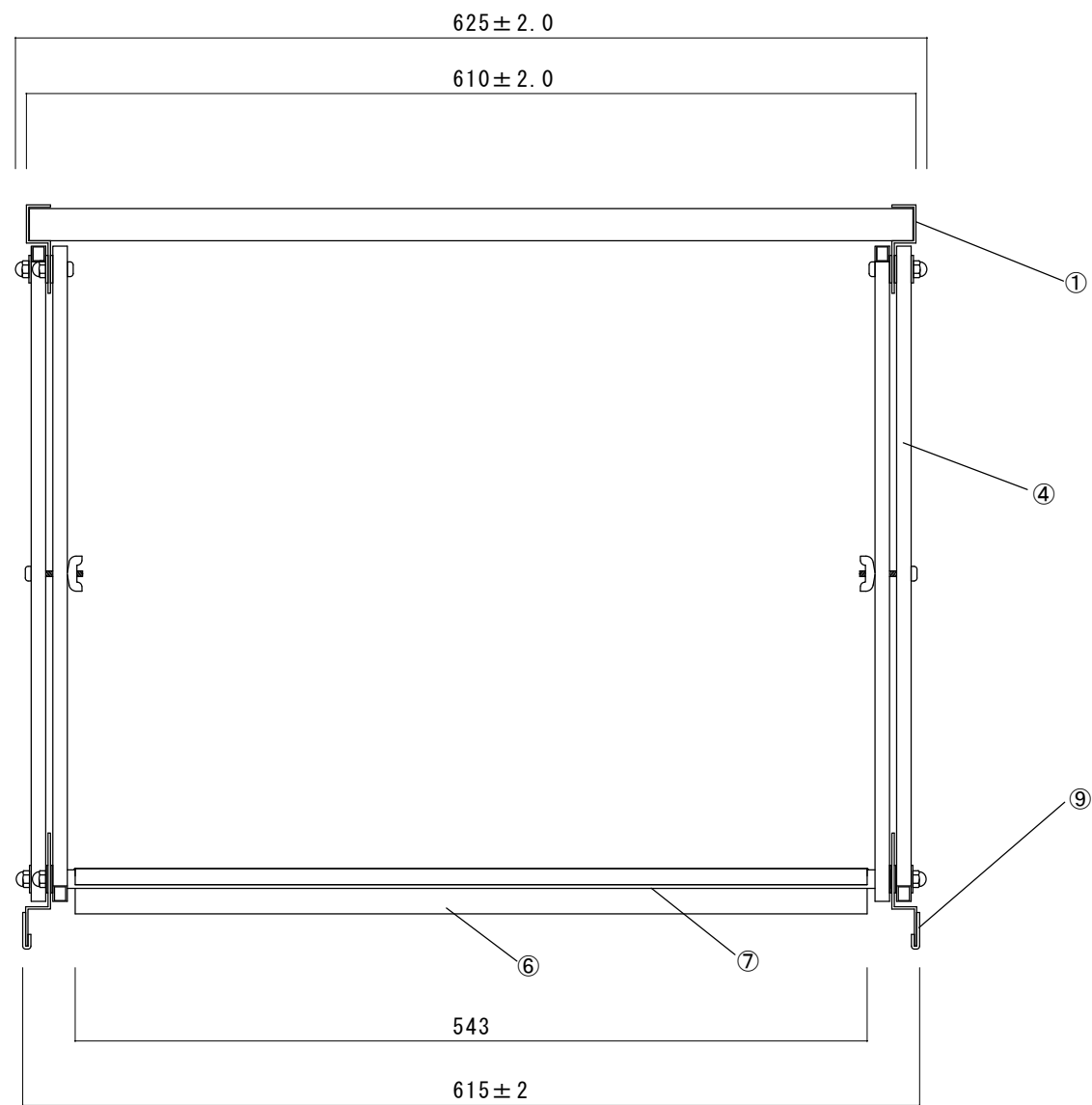

製品名 レインX #24			御承認印
図面名 外形寸法図			年月日
縮尺 1/5	検図	担当	作成日 2014.9.4

寸法範囲	公差
0以上~5未満	±0.2以下
5以上~30未満	±0.3以下
30以上~100未満	±0.5以下
100以上~500未満	±0.7以下
500以上	±1.0以下

※指示ナキ公差ハ、上記公差ニ準ズル

	部品名	数	規格 材質	備考
①	上側板	2	SPCC t=1.6	メラミン焼付塗装
②	横仕切	4	ST10×22 t=1.2	メラミン焼付塗装
③	縦仕切	7	φ6シャフト	メラミン焼付塗装
④	フレーム	4	ST10×22 t=1.2	メラミン焼付塗装
⑤	下側板 (脚)	2	SPCC t=1.6	メラミン焼付塗装
⑥	受け皿	1	SPCC t=0.8	メラミン焼付塗装
⑦	受け皿ステー	2	STφ12.7 t=1.2	メラミン焼付塗装
⑧	マット	1	オレフィン系エラストマー (再生75%)	
⑨	床当たり	2	再生エラストマー (再生55%)	

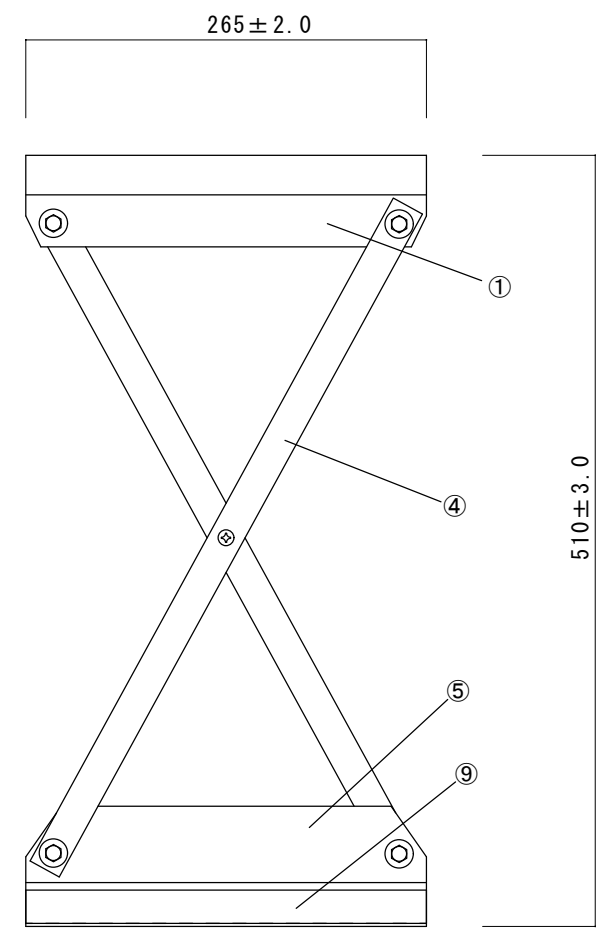
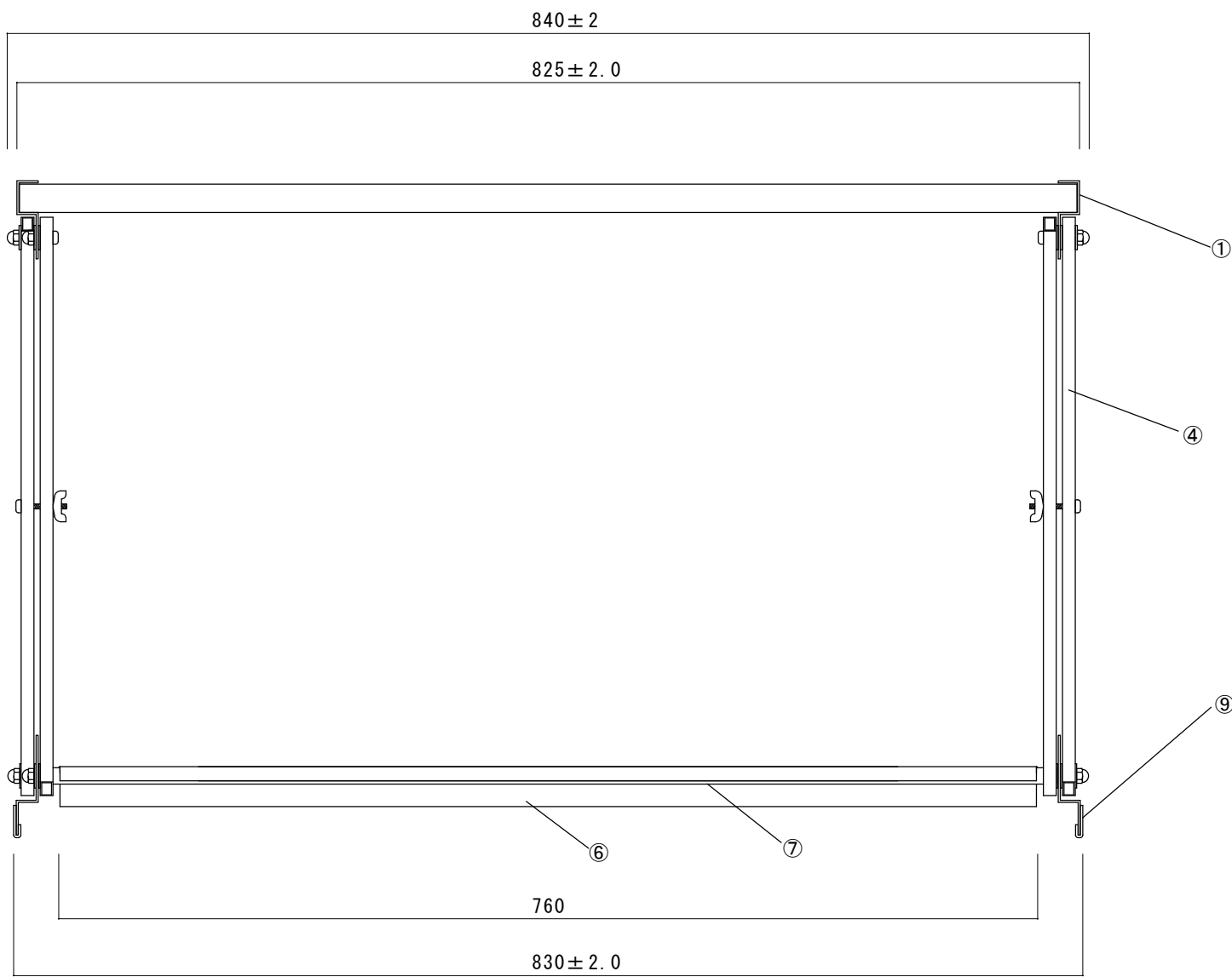
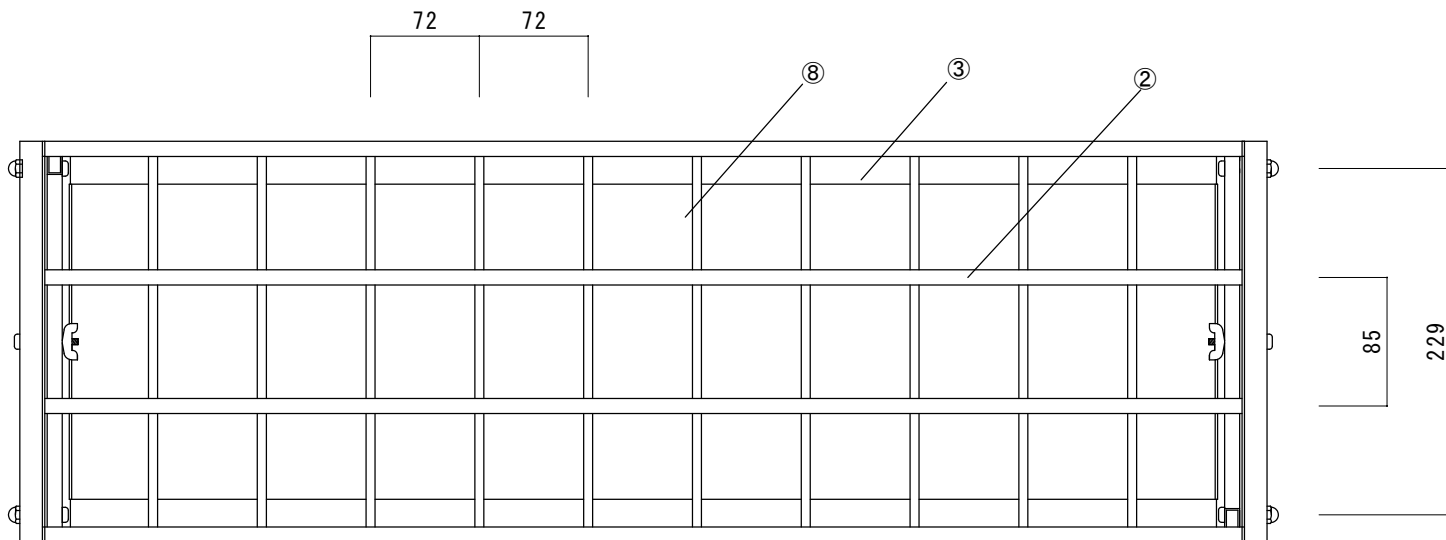

製品名 レインX #33			御承認印
図面名 外形寸法図			年月日
縮尺 1/5	検図	担当	作成日 2014.9.4