

	部品名	数	規格 材質	備考
①	天板	1	SUS304 t=0.8 ヘアライン仕上げ	
②	扉	1	"	
③	背板	1	"	
④	底板	1	"	
⑤	側板	2	SPCC t=1.0 アクリル焼付塗装	イオニアブルー 左右有
⑥	平面ハンドル	1	亜鉛合金	
⑦	キャスター	4	50φ 前自在キャスター (ストッパー付) 後自在キャスター	
⑧	蝶番	6	SPCC (扉連動金具 t=2.0 メッキ) (可動金具・固定金具 t=1.6 メッキ)	
⑨	中容器	1	ポリエチレン再生60% 55L	
⑩	傘袋扉	2	SPCC t=1.0 アクリル焼付塗装	イオニアブルー 左右有
⑪	フック	2	SPCC 3φ アクリル焼付塗装	イオニアブルー 左右有
⑫	扉開き止めフック	2	SUS304 φ4.0	

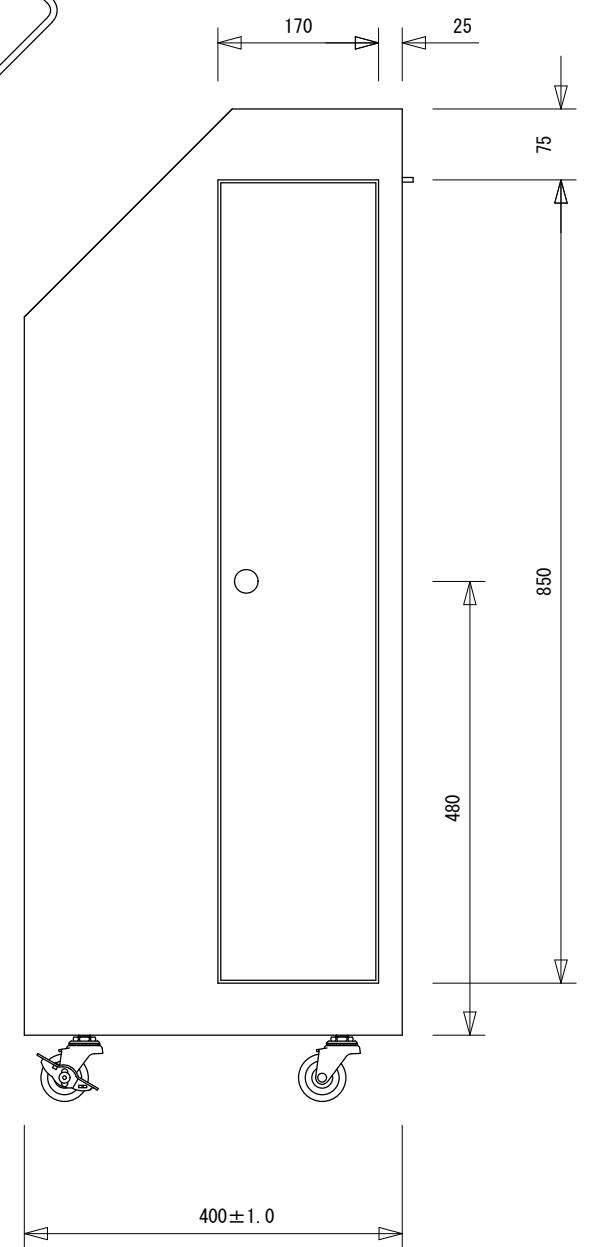
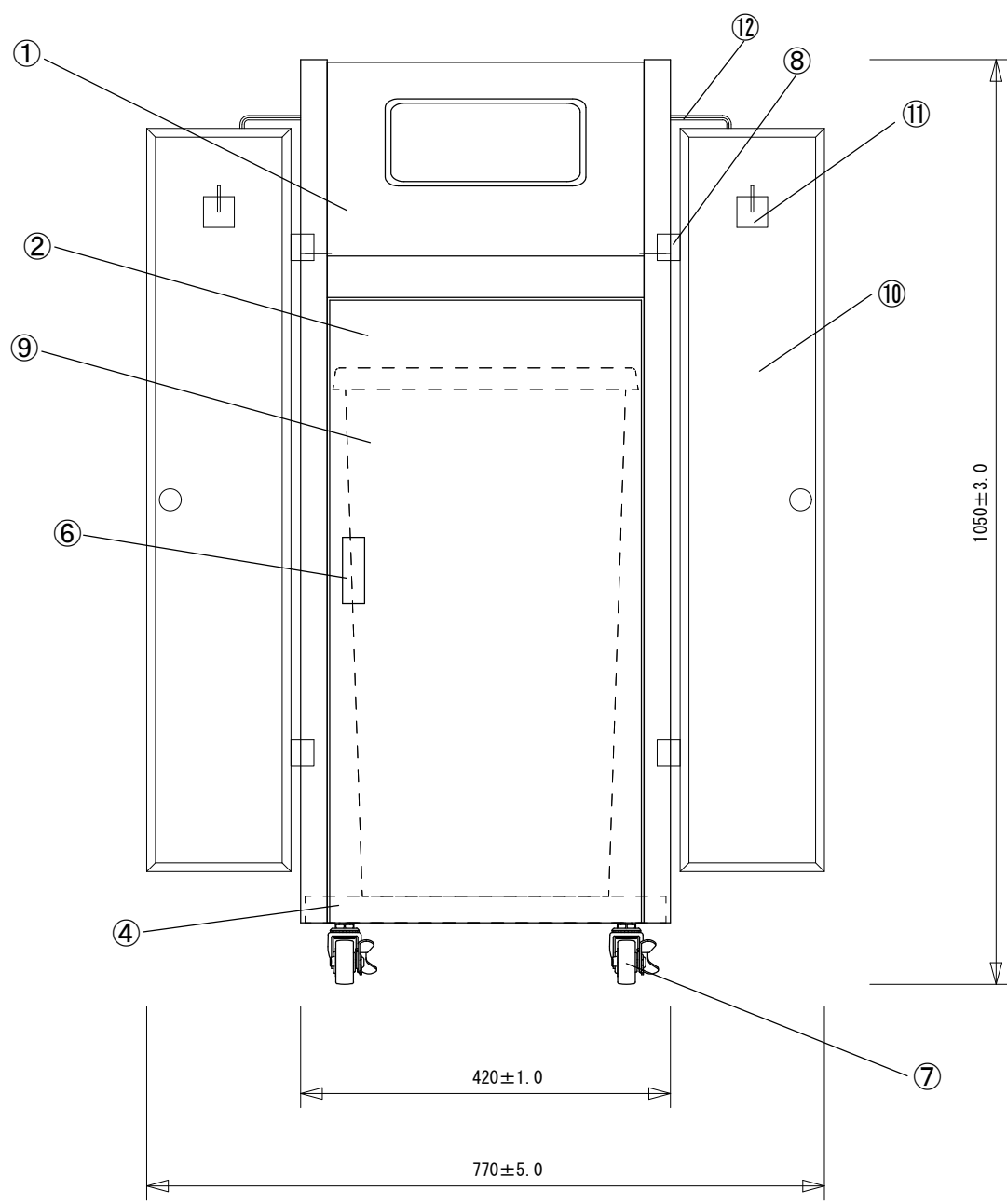

寸法範囲	公差
0以上~5未満	±0.2以下
5以上~30未満	±0.3以下
30以上~100未満	±0.5以下
100以上~500未満	±0.7以下
500以上	±1.0以下

※指示ナキ公差ハ、上記公差ニ準ズル

製品名	傘袋スタンド		御承認印
図面名	外形寸法図		年月日
縮尺	検図	担当	作成日
1/8			2012.5.18

