

部品名	規格 材質	備考
① 本体	スチール (メラミン焼付塗装)	
② 鍵部	ケース: ABS樹脂 扉: ステンレス	

製品名 レインスタンドK-33D			御 承 認 印  年 月 日
図面名 外形寸法図			
縮尺 1/8	検図	担当	作成日 2007.02.20
 <b>三ツバシヤ工業株式会社</b>			

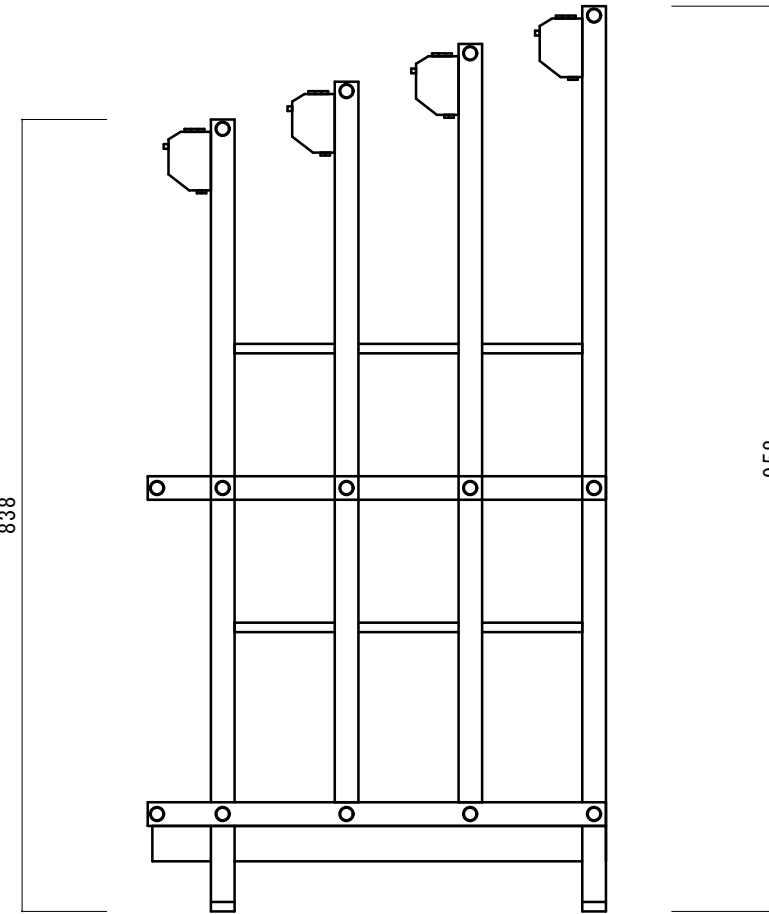
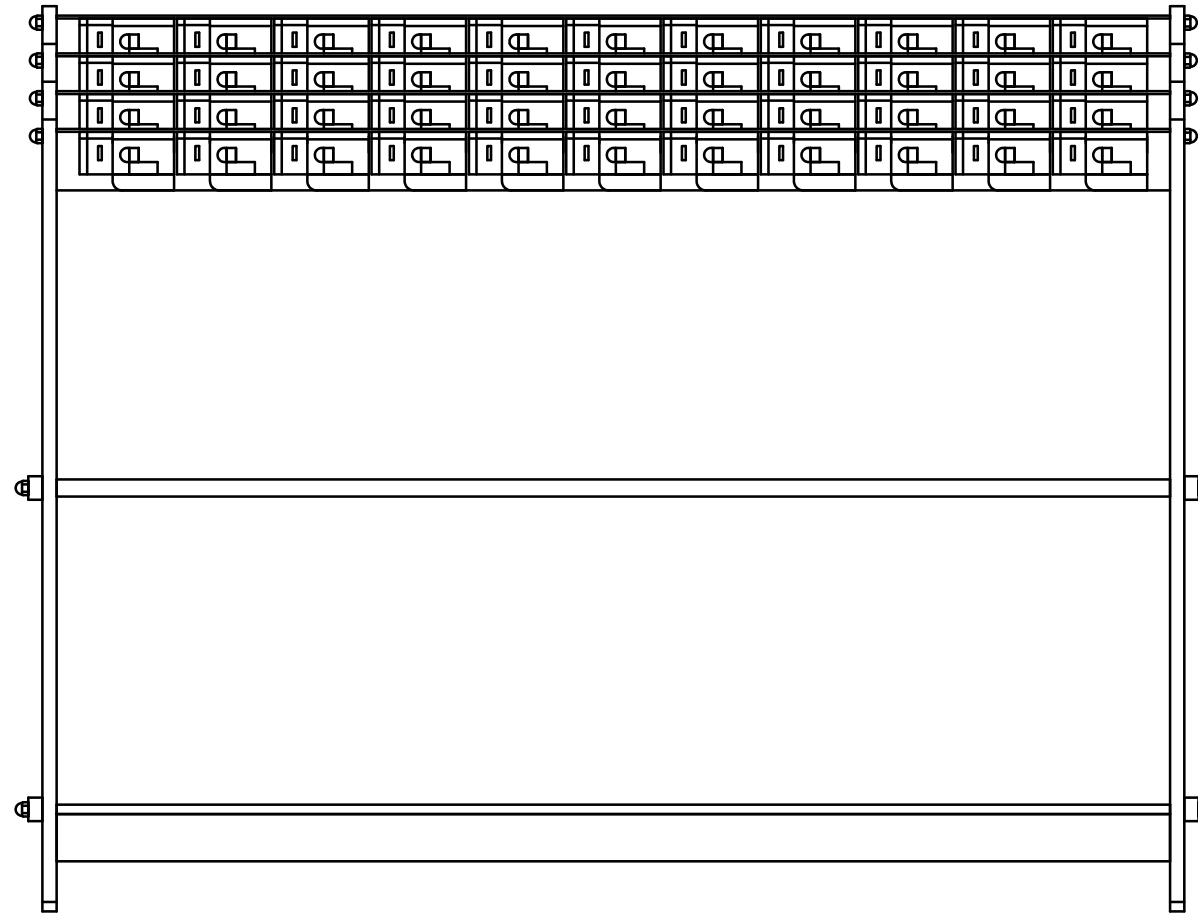
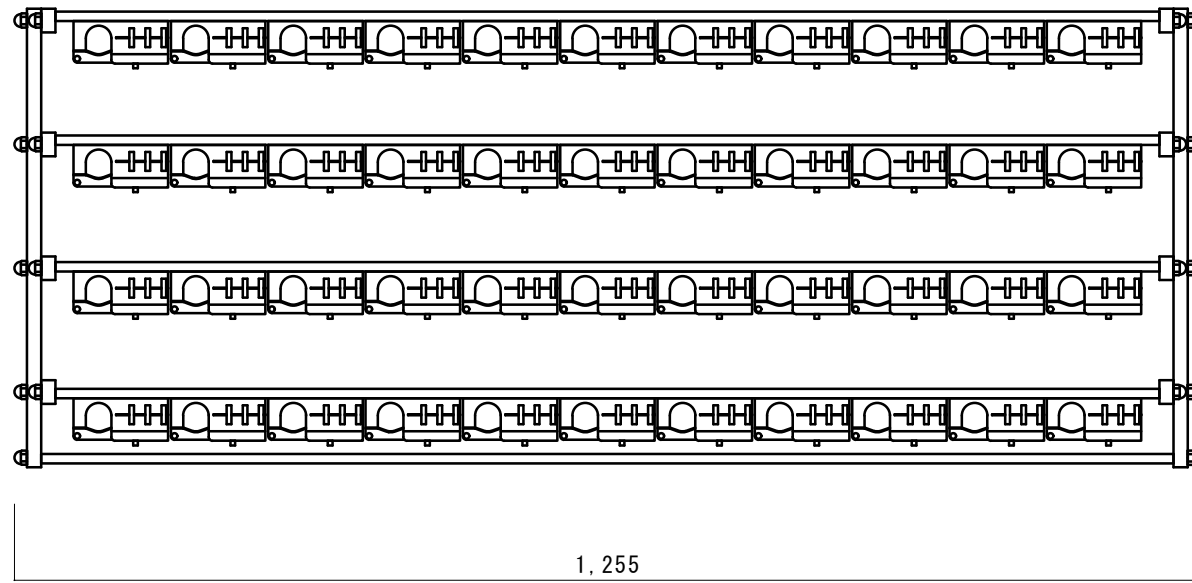

部品名	規格 材質	備考
① 本体	スチール (メラミン焼付塗装)	
② 鍵部	ケース: ABS樹脂 扉: ステンレス	

製品名 レインスタンドK-44D			御 承 認 印
図面名 外形寸法図			
縮尺 1/8	検図	担当	作成日 2007.02.20



三ツ山工業株式会社

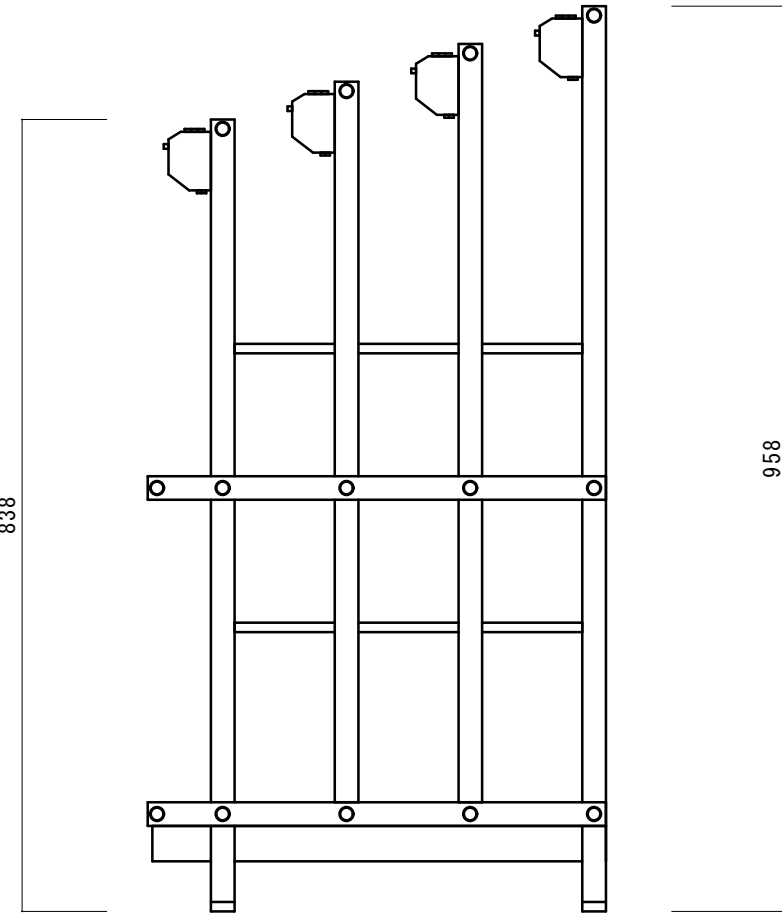
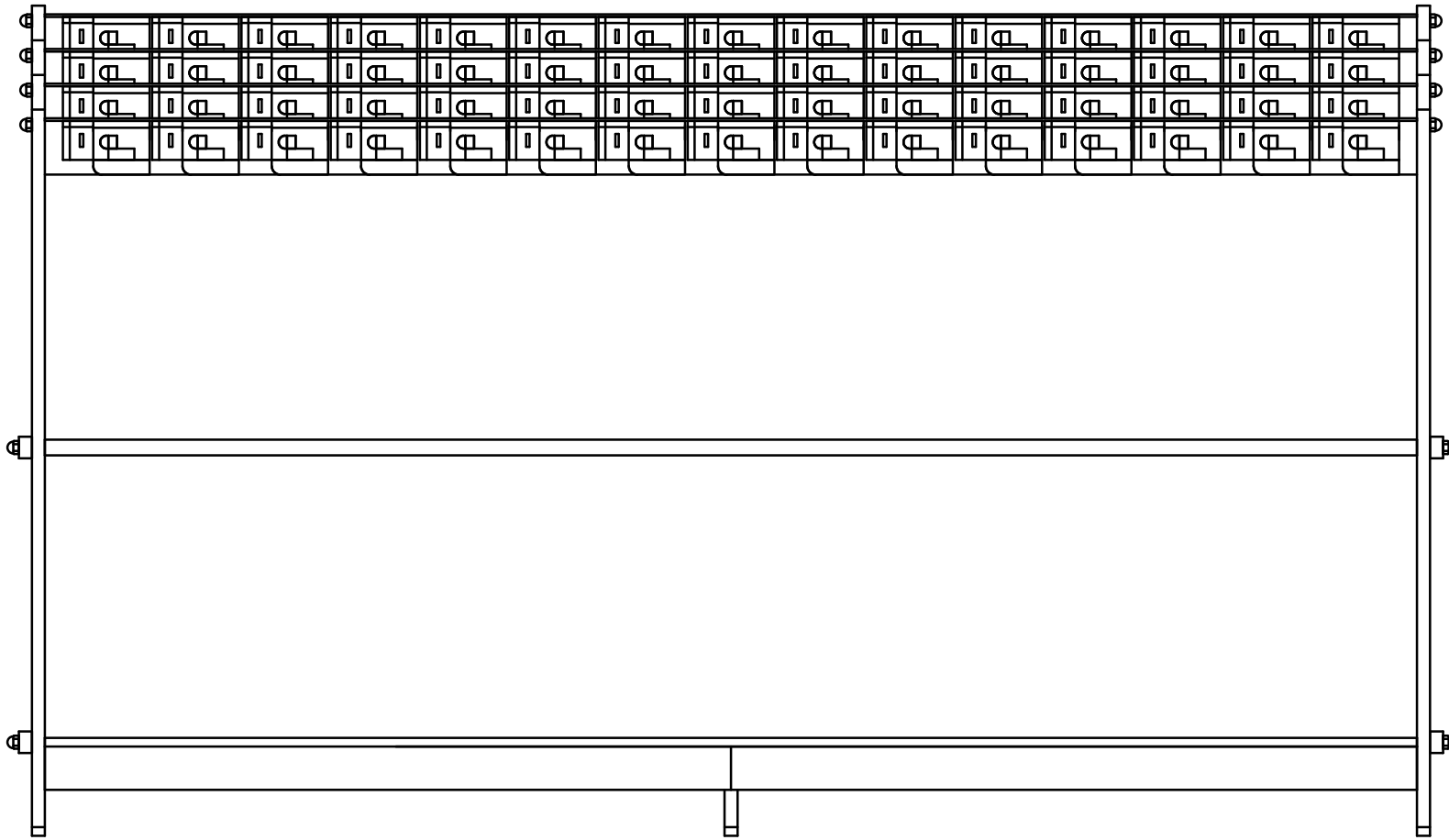
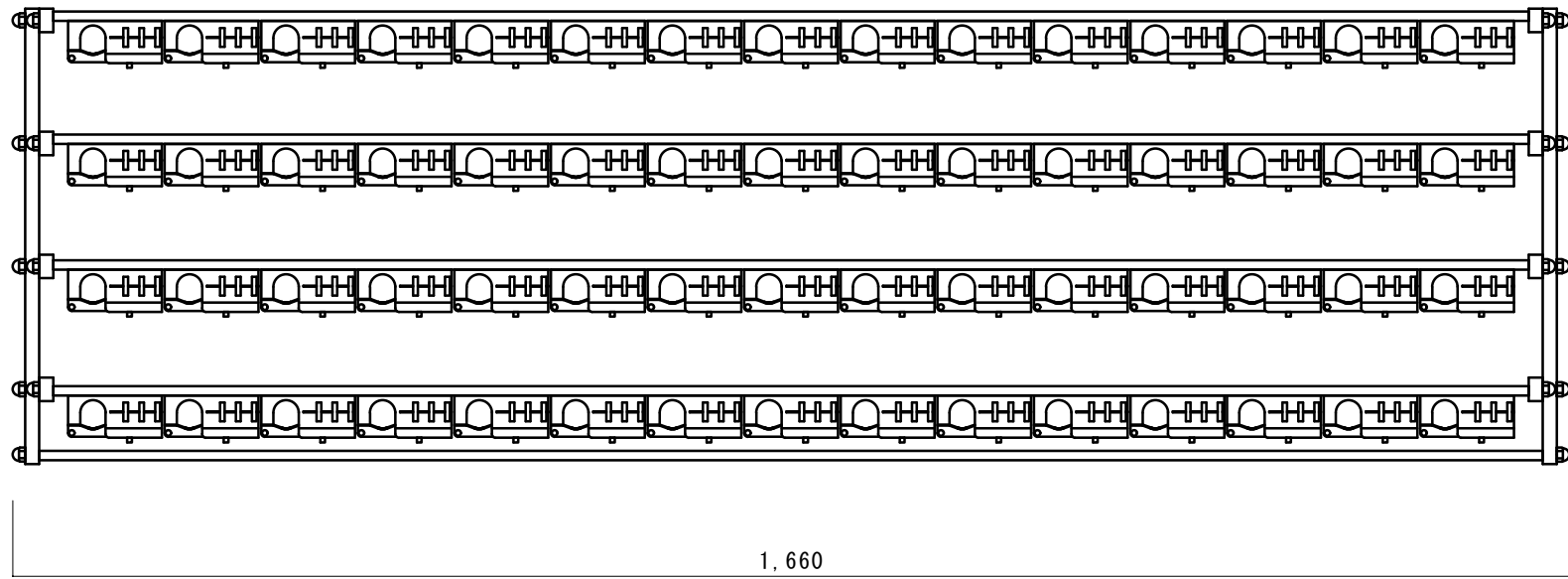

部品名	規格 材質	備考
① 本体	スチール (メラミン焼付塗装)	
② 鍵部	ケース: ABS樹脂 扉: ステンレス	

製品名 レイスタンドK-60D			御 承 認 印
図面名 外形寸法図			
縮尺 1/8	検図	担当	作成日 2007.02.20



三ツ山工業株式会社