

寸法範囲	公差
0以上~5未満	±0.2以下
5以上~30未満	±0.3以下
30以上~100未満	±0.5以下
100以上~500未満	±0.7以下
500以上	±1.0以下

※指示ナキ公差ハ、上記公差ニ準ズル

	部品名	数	規格 材質	備考
①	フレーム (座部)	2	アルミ鋳物	粉体塗装
②	フレーム (脚部)	2	アルミ鋳物	粉体塗装
③	座板	5	アクリル樹脂	1760I
④	ハリ	2	FB 6×30 SPC	粉体塗装
⑤	補強角パイプ	2	STKM26×50×1715L t1.6 パイプ固定金具SPHC t2.0	ナット取付け金具溶接
⑥	丸パイプ (下)	1	ST φ25.4 ×1732 t1.6	パイプナット溶接
⑦	座板・ハリ固定ネジ	10	SUS304 トラスTP (A) 4×30	
⑧	パイプ取付ボルト	6	SUS304 M10×35 (六角穴付)	平ワッシャー付
⑨	フレーム組合せ用ボルト	4	SUS304 M12×45 (六角穴付)	平ワッシャー付
⑩	フレーム組合せ用ナット	4	SUS304 M12	Sワッシャー付
⑪	パイプ固定金具用ネジ	4	SUS304 トラス小ネジ6×8	

※①②④⑤⑥⑦⑧部品：粉体塗装

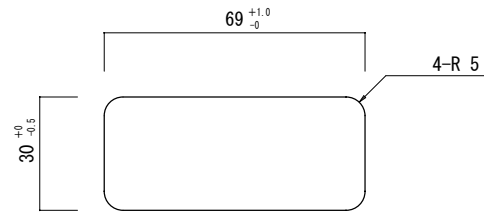

座板断面図 S=1/2

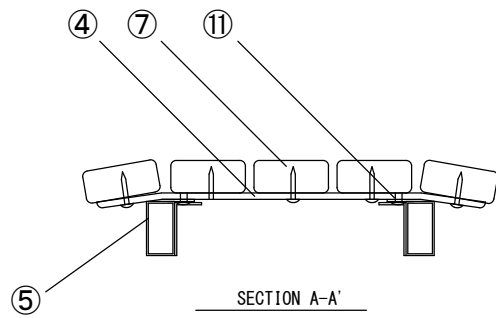

SECTION A-A'

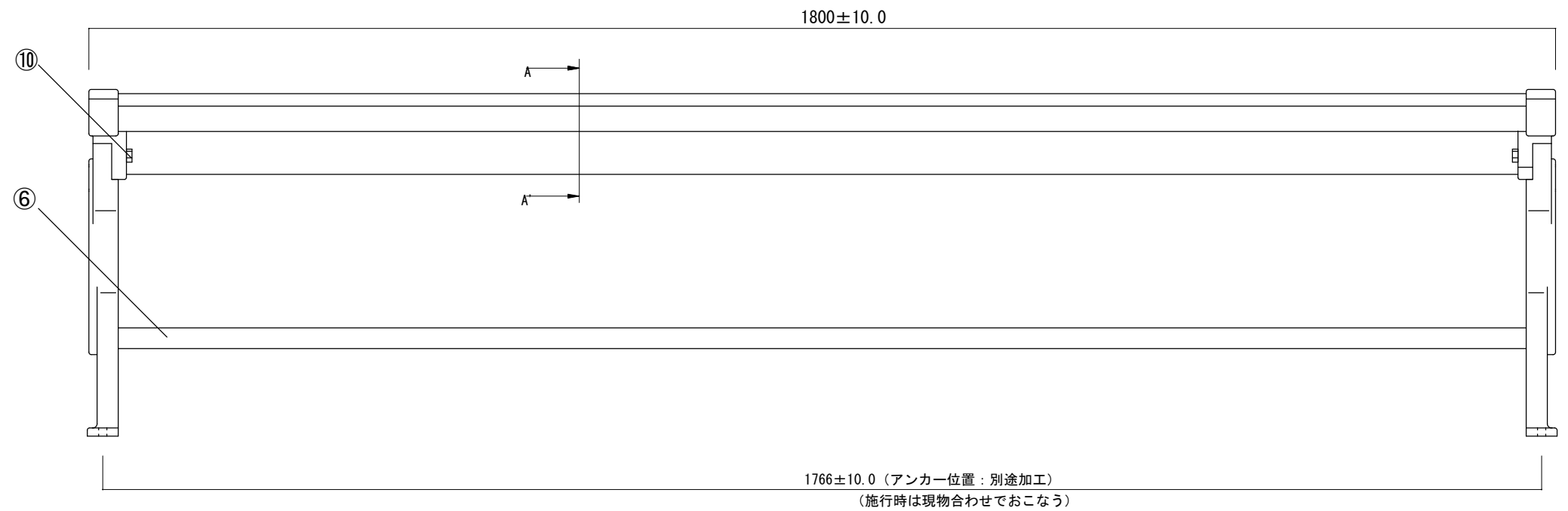
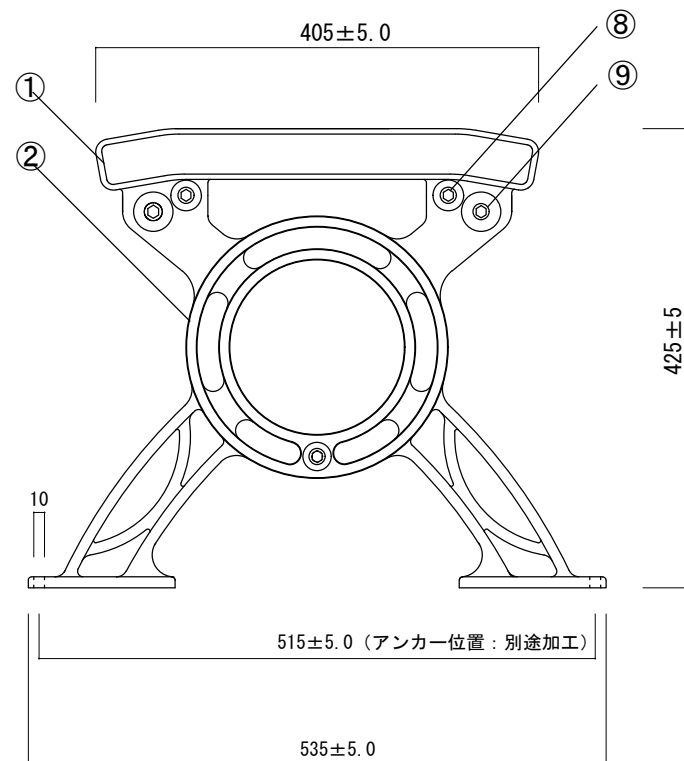

製品名 エアベンチLC			
図面名 組立図			
縮尺 1/7	検図	設計	設計日
材質		作図	作図日 2013.7.7

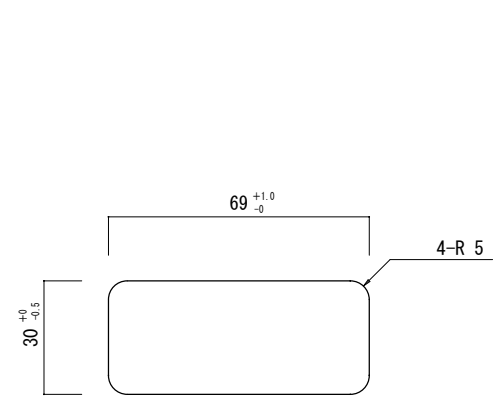

座板断面図 S=1/2

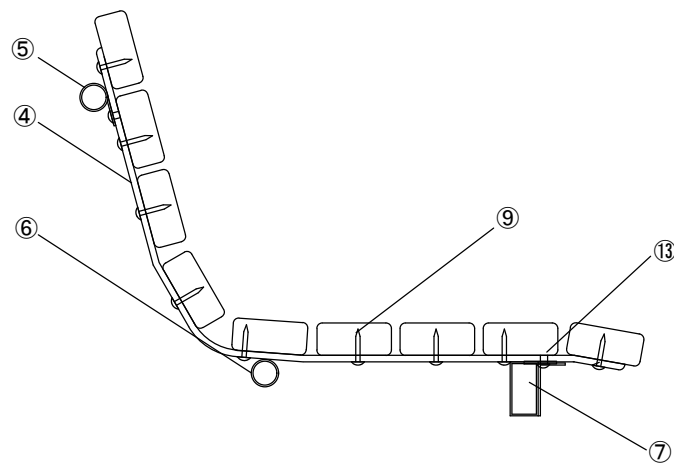

SECTION A-A'

寸法範囲	公差
0以上~5未満	±0.2以下
5以上~30未満	±0.3以下
30以上~100未満	±0.5以下
100以上~500未満	±0.7以下
500以上	±1.0以下

※指示ナキ公差ハ、上記公差ニ準ズル

	部品名	数	規格 材質	備考
①	フレーム (座部)	2	アルミ鋳物	粉体塗装
②	フレーム (脚部)	2	アルミ鋳物	粉体塗装
③	座板	9	アクリル樹脂	1760L
④	ハリ	2	FB 6×30 SPCC	粉体塗装
⑤	パイプ (座部 上) 固定金具付	1	ST φ25.4×1732L t1.6	パイプナット溶接
⑥	パイプ (座部 中)	1	ST φ25.4×1732L t1.6	パイプナット溶接
⑦	角パイプ 固定金具付	1	STKMR26×50×1715L t1.6 パイプ固定金具SPHC t2.0	ナット取付け金具溶接
⑧	パイプ (脚部)	1	ST φ25.4×1732L t1.6	パイプナット溶接
⑨	座板・ハリ固定ネジ	18	SUS304 トラスTP (A) 4×30	
⑩	パイプ取付ボルト	8	SUS304 M10×35 (六角穴付)	平ワッシャー付
⑪	フレーム組合せ用ボルト	4	SUS304 M12×45 (六角穴付)	平ワッシャー付
⑫	フレーム組合せ用ナット	4	SUS304 M12	Sワッシャー付
⑬	パイプ固定金具用ネジ	4	SUS304 トラス小ネジ6×8	

※①②④⑤⑥⑦⑧部品：粉体塗装

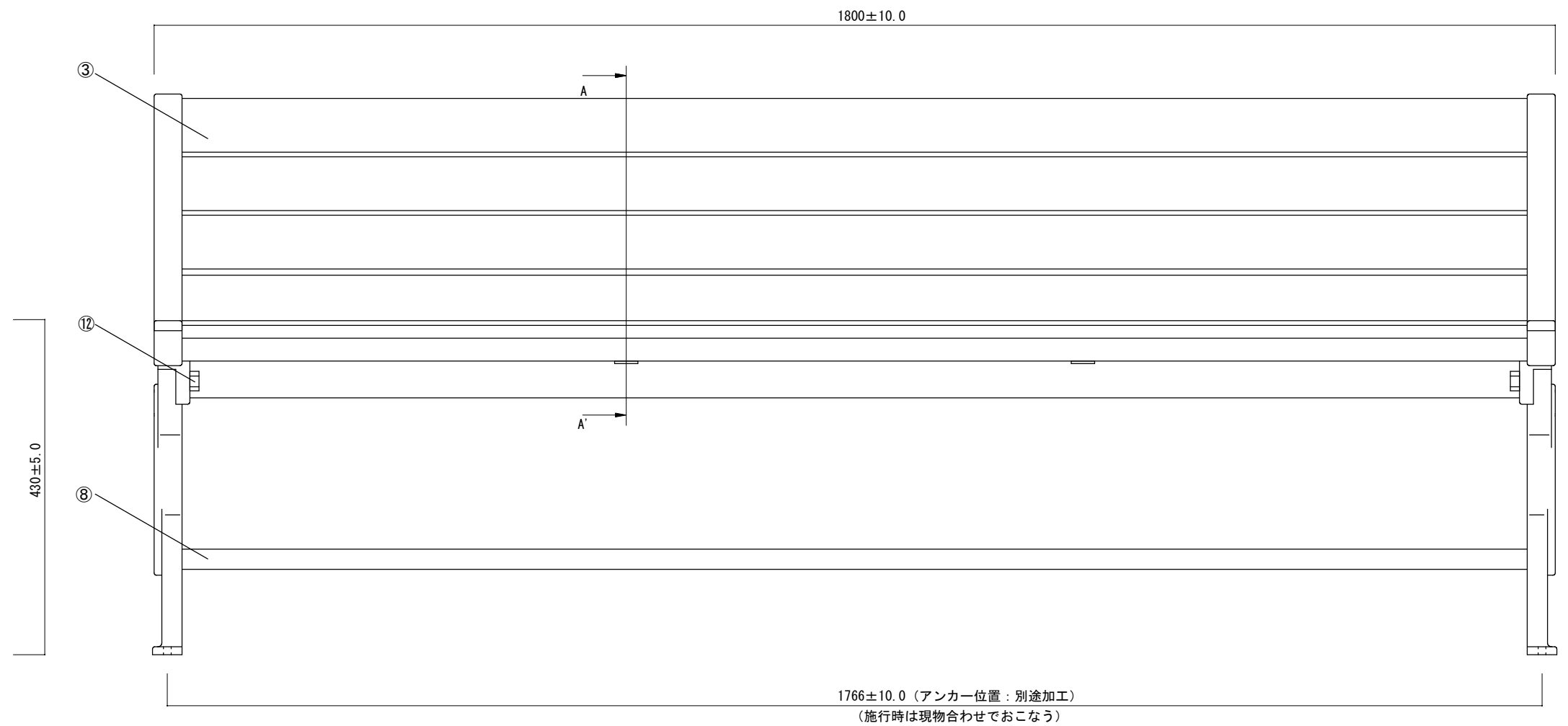
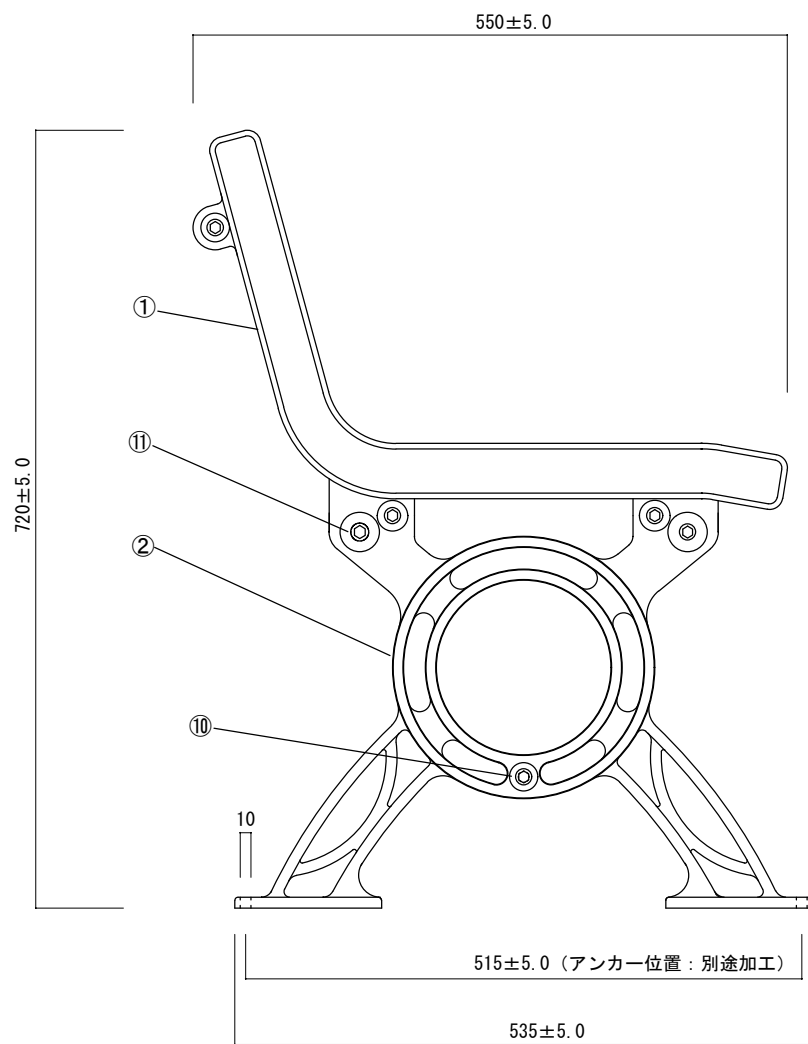

製品名 エアベンチLW			
図面名 外形寸法図			
縮尺 1/7	検図	設計	設計日
材質		作図	作図日 2013.7.7



ミツバシヤ工業株式会社

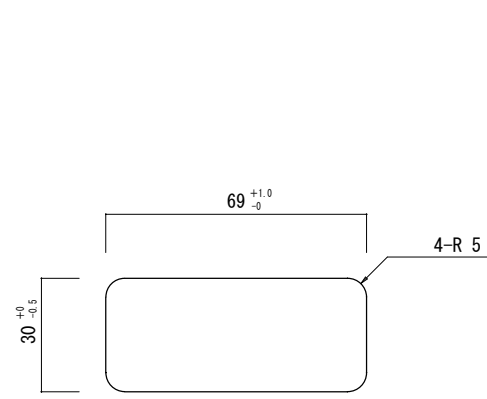

座板断面図 S=1/2

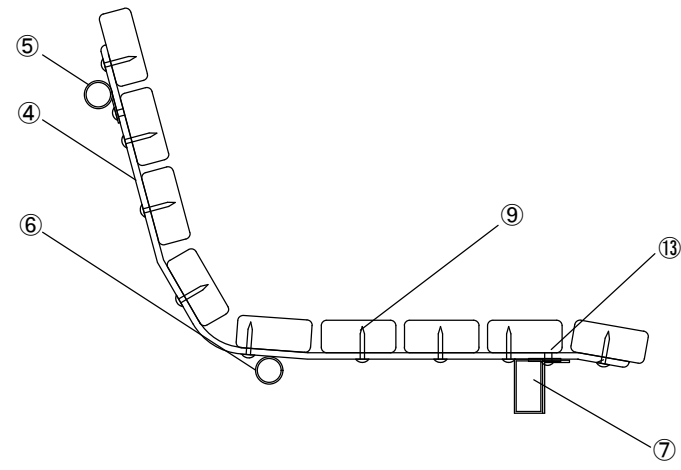

SECTION A-A'

寸法範囲	公差
0以上~5未満	±0.2以下
5以上~30未満	±0.3以下
30以上~100未満	±0.5以下
100以上~500未満	±0.7以下
500以上	±1.0以下

※指示ナキ公差ハ、上記公差ニ準ズル

	部品名	数	規格 材質	備考
①	フレーム (座部)	2	アルミ鋳物	粉体塗装
②	フレーム (脚部)	2	アルミ鋳物	粉体塗装
③	座板	9	アクリル樹脂	1760L
④	ハリ	2	FB 6×30 SPCC	粉体塗装
⑤	パイプ (座部 上) 固定金具付	1	ST φ25.4×1732 t1.6	パイプナット溶接
⑥	パイプ (座部 中)	1	ST φ25.4×1732 t1.6	パイプナット溶接
⑦	角パイプ 固定金具付	1	STKMR26×50×1715L t1.6 パイプ固定金具SPHC t2.0	ナット取付け金具溶接
⑧	パイプ (脚部)	1	ST φ25.4×1732 t1.6	パイプナット溶接
⑨	座板・ハリ固定ネジ	18	SUS304 トラスTP (A) 4×30	
⑩	パイプ取付ボルト	8	SUS304 M10×35 (六角穴付)	平ワッシャー付
⑪	フレーム組合せ用ボルト	4	SUS304 M12×45 (六角穴付)	平ワッシャー付
⑫	フレーム組合せ用ナット	4	SUS304 M12	Sワッシャー付
⑬	パイプ固定金具用ネジ	4	SUS304 トラス小ネジ6×8	

※①②④⑤⑥⑦⑧部品：粉体塗装

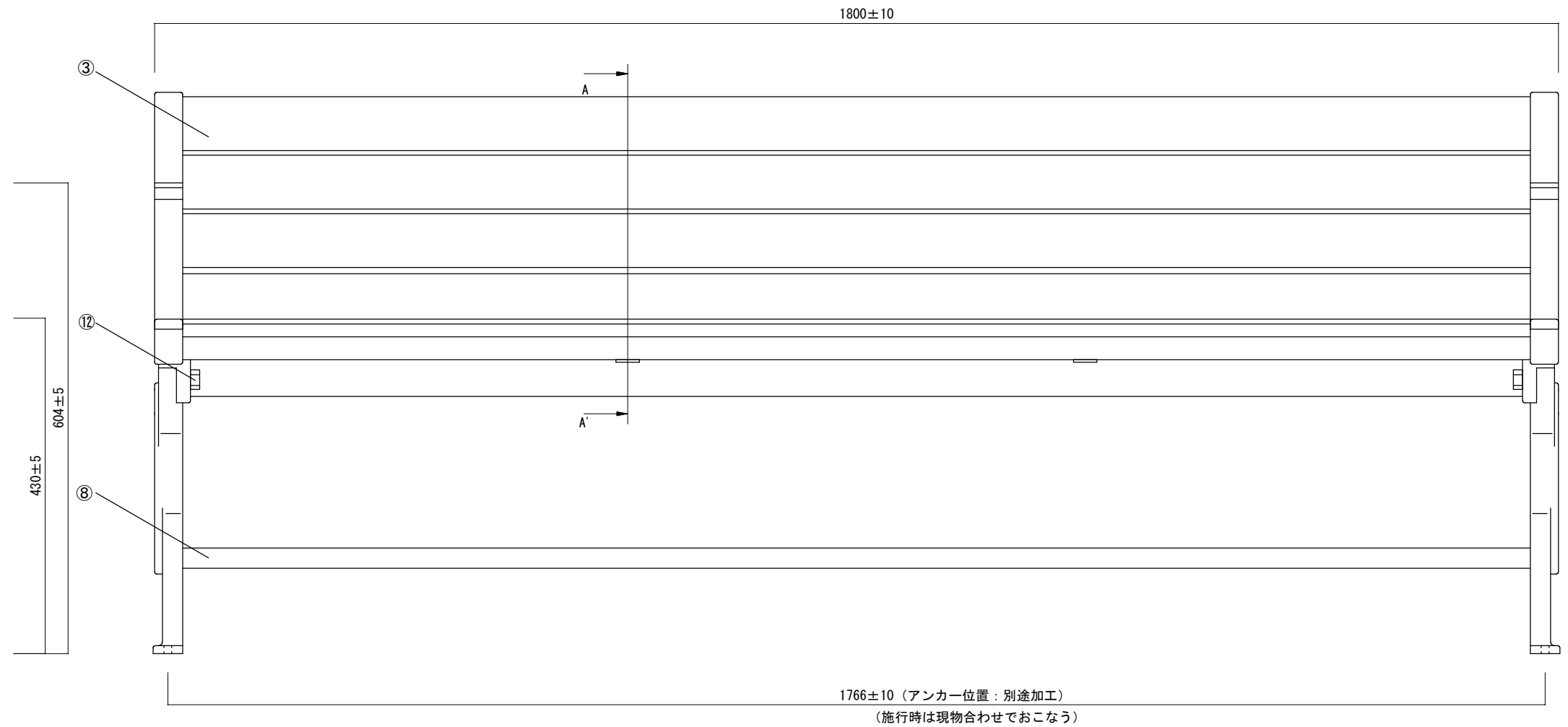
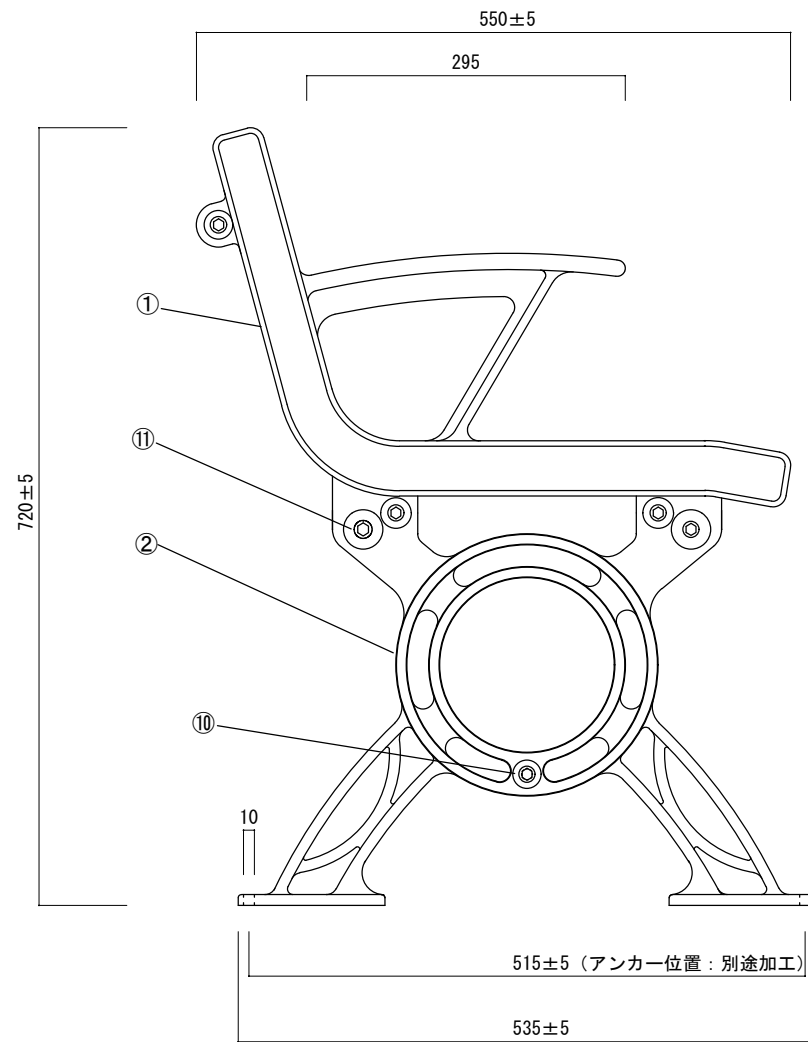

1766±10 (アンカー位置：別途加工)
(施行時は現物合わせでおこなう)

製品名 エアベンチLWE			
図面名 外形寸法図			
縮尺 1/7	検図	設計	設計日
材質		作図	作図日 2013.7.7
 ミツバシ工業株式会社			