

部品名	数	規格 材質	備考
① 天板	1	SUS304 HL t=0.8	
② 投入口鏡板	4	SUS304 t=1.5 (鏡面NO.8仕上げ)	スポット溶接 n=8ヶ/1枚
③ 扉	2	SUS304 HL t=0.8	
④ 背板	2	SUS304 HL t=0.8	
⑤ 底板	1	SUS304 2B t=1.0	
⑥ 扉ヒンジ受け金具	2	SUS304 2B t=2.0 左右有り	小ネジ & ナット (M4) × 4
⑦ ラッチシャフト	1	SWφ3 Znメッキ仕上げ	
⑧ ラッチボタン	1		
⑨ 仕切板	1	SUS304 2B t=1.0	
⑩ 中柱	1	SUS304 2B t=1.0	
⑪ 扉裏金具	1	SUS304 2B t=1.0	
⑫ 側板	2	集成材 t=25 x 400 x 980 左右あり	
⑬ 扉ラッチ	1set	成型品・SUS304・etc	
⑭ アジャスター	4	M6 鉄+P.P再生40%	
⑮ タッピング	28	SUS (4x16) 22ヶ・(4x20) 6ヶ	天板・背板4x16 底板4x20
⑯ 中容器	2	ポリエチレン再生60% 容量55L	

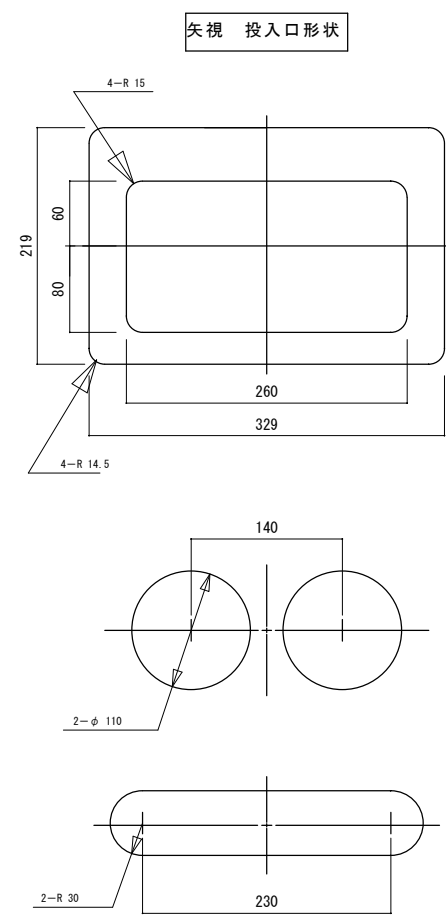
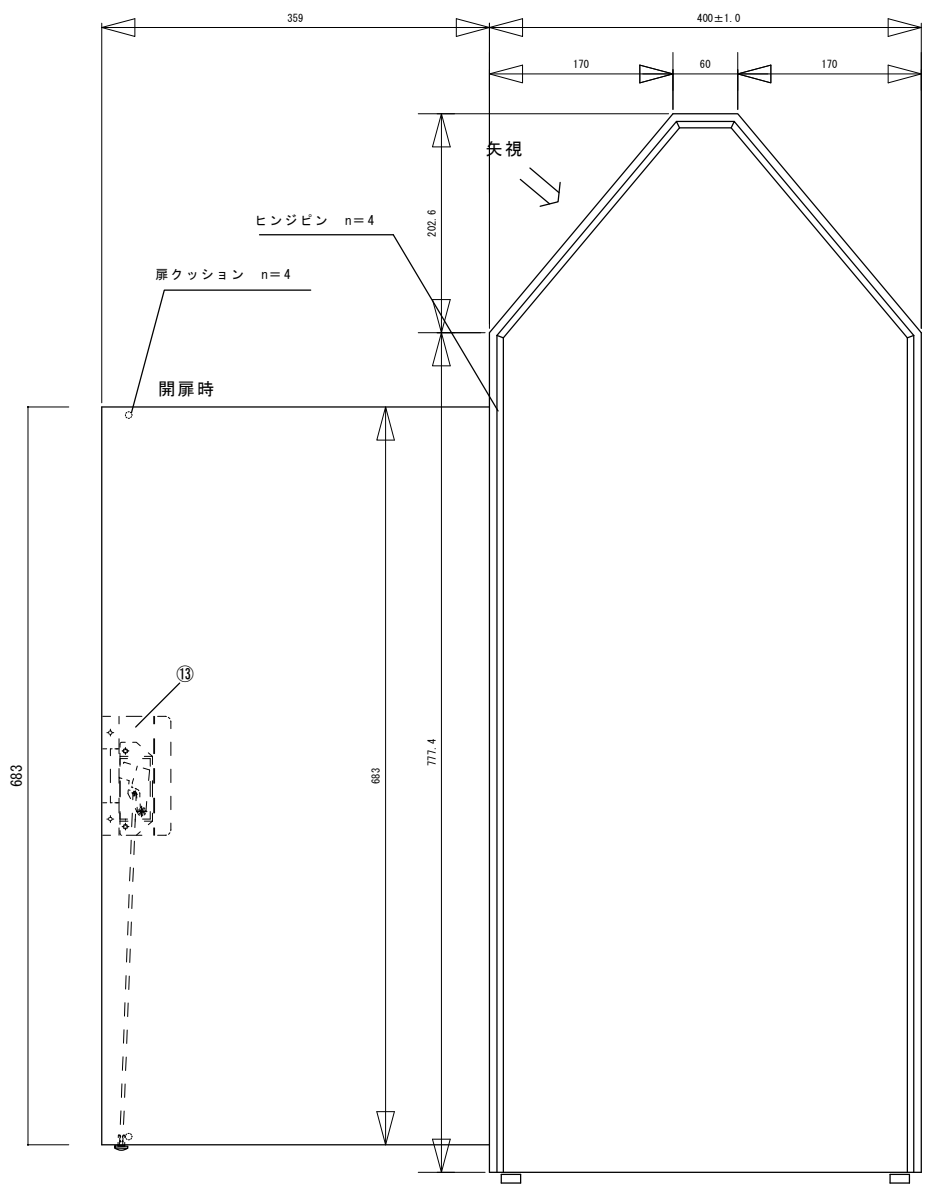
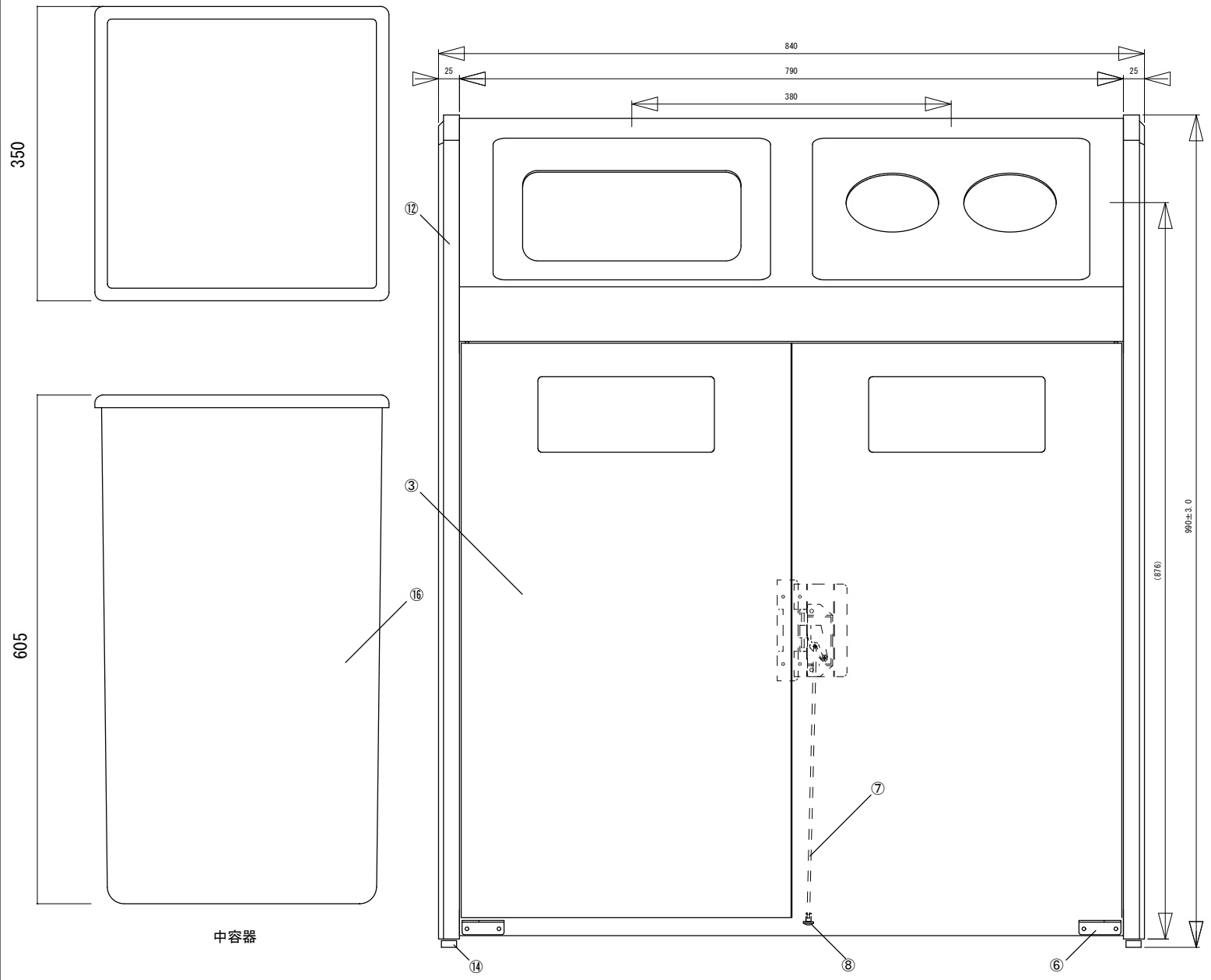

寸法範囲	公差
0以上~5未満	±0.2以下
5以上~30未満	±0.3以下
30以上~100未満	±0.5以下
100以上~500未満	±0.7以下
500以上	±1.0以下

※指示ナキ公差ハ、上記公差ニ準ズル

製品名 Bunbetu ダストハウス WS 2			
図面名 外形寸法図			
縮尺 1/7	検図	設計	設計日
材質	作図	作図日	2019.12.26

