

部品名	数	規格 材質	備考
本体	1	EVA	

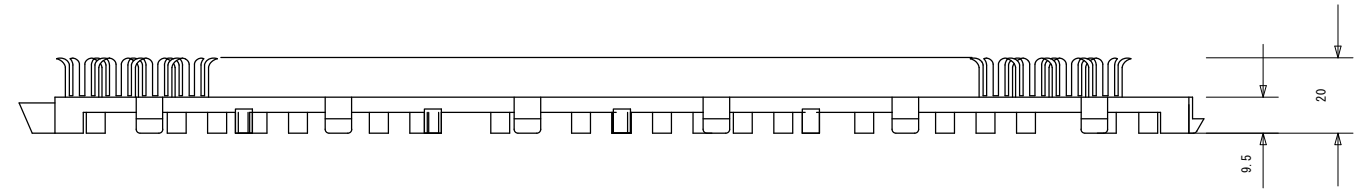

製品名 ジョイント人工芝 ホームタイプ			御承認印 年月日
図面名 外形寸法図			
縮尺 1/2	検図	担当	作成日 00.3.7

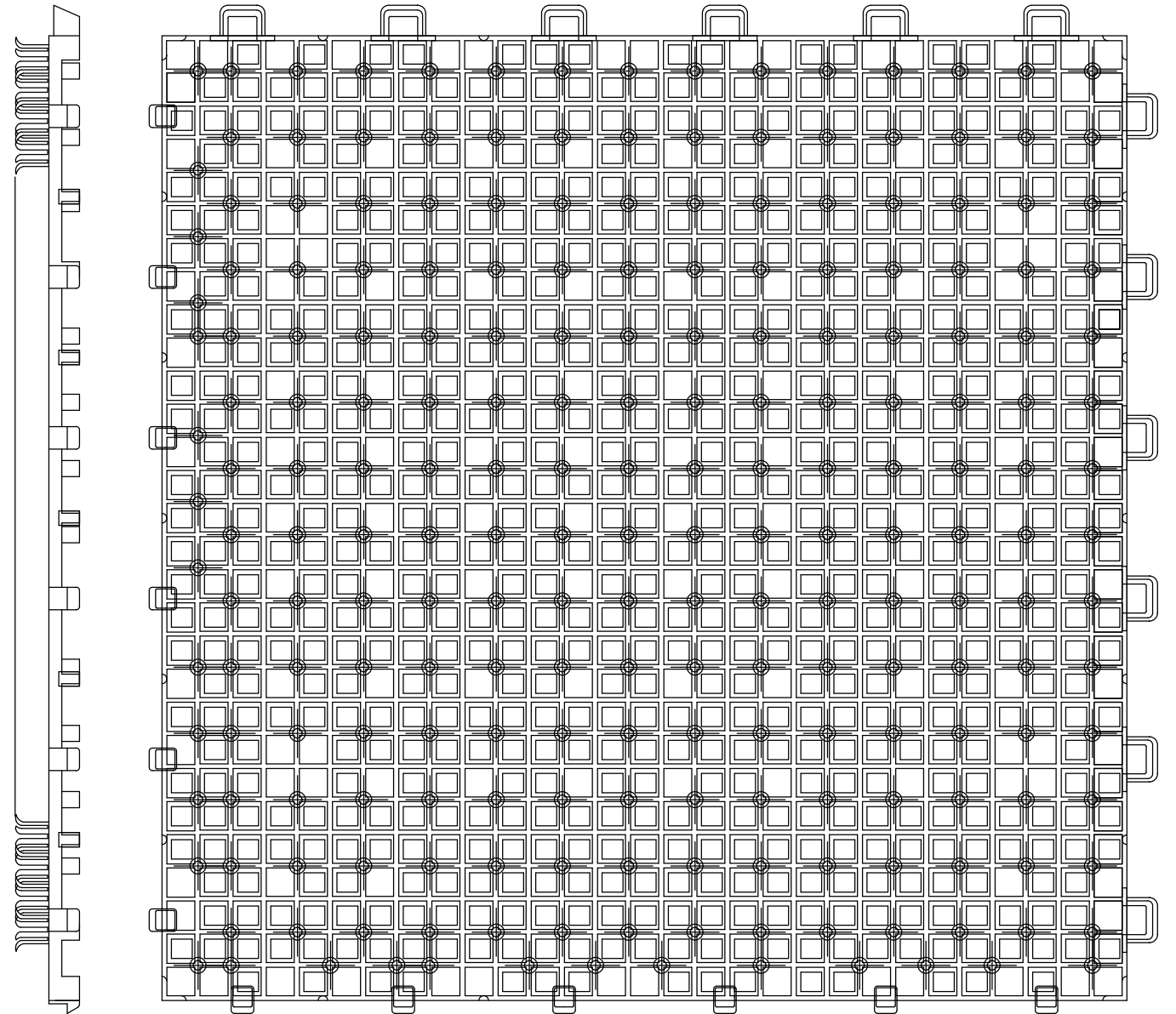
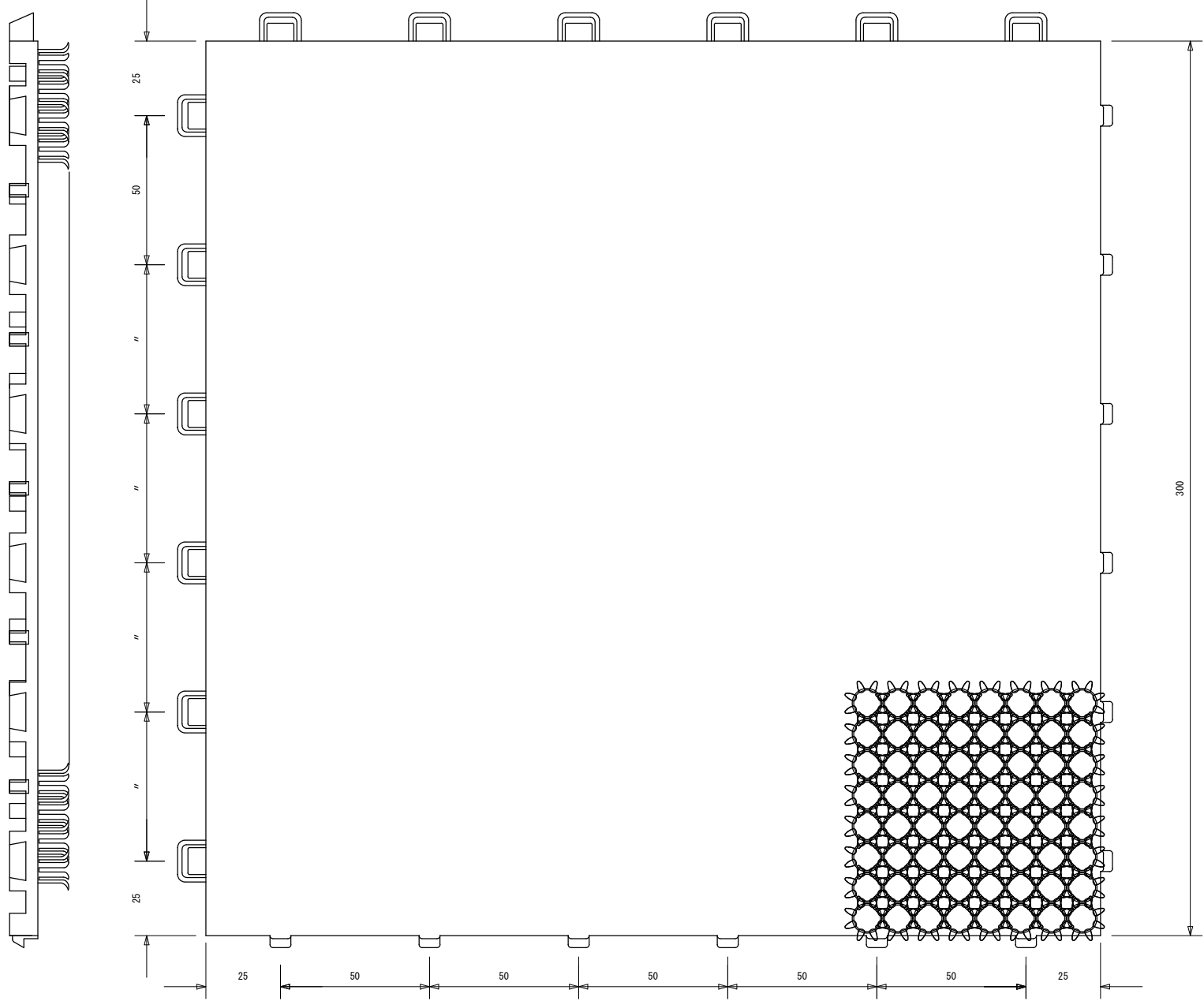
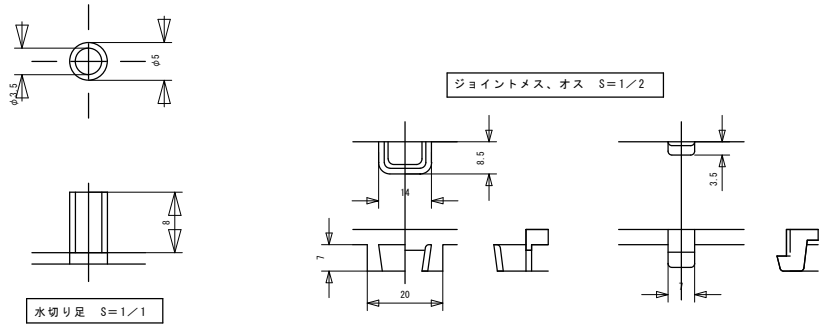
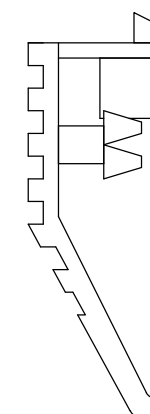
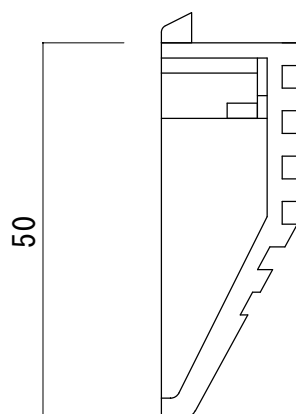
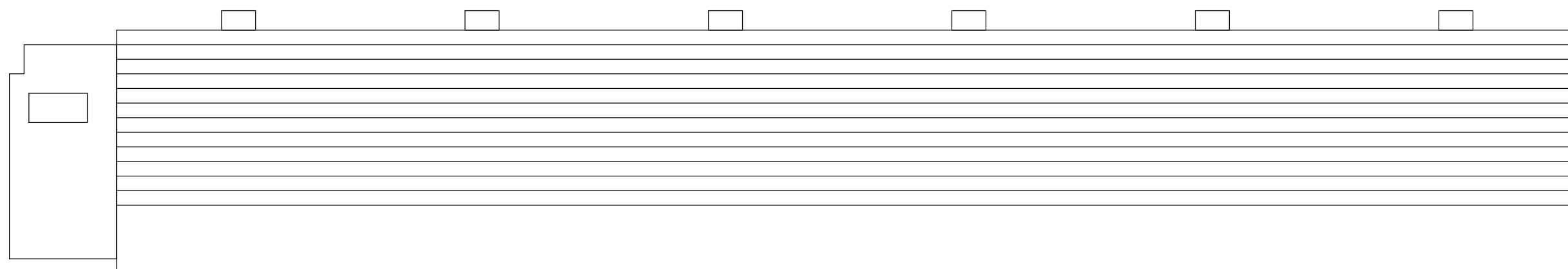
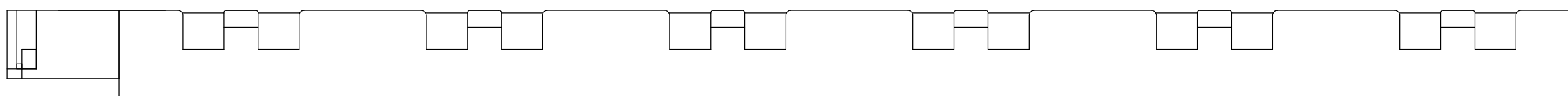
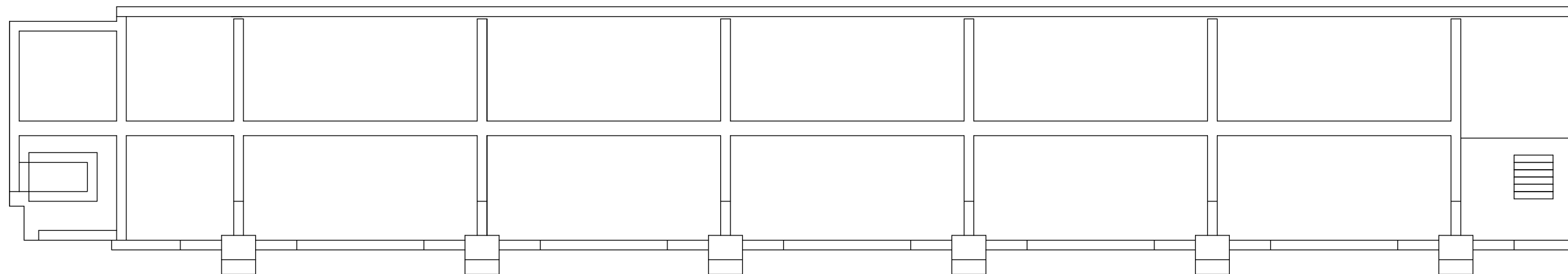

50

18

22

300

322

製品名 ジョイント人工芝生ホームタイプ フラシマットL ファインフローア 中フチ+			御承認印
図面名 寸法計上図（エチレン酢酸ビニール製）			年月日
縮尺 1/1	検図	担当	作成日 2007.10.29
 ミツバシパ工業株式会社			

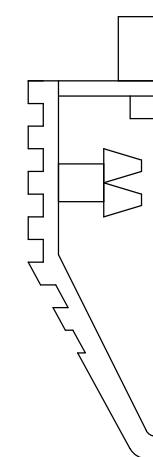
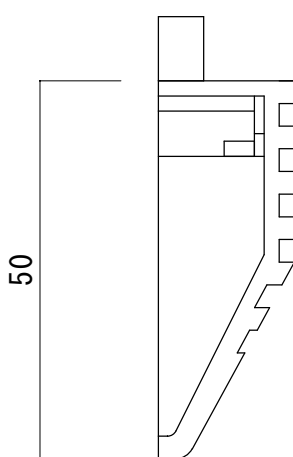
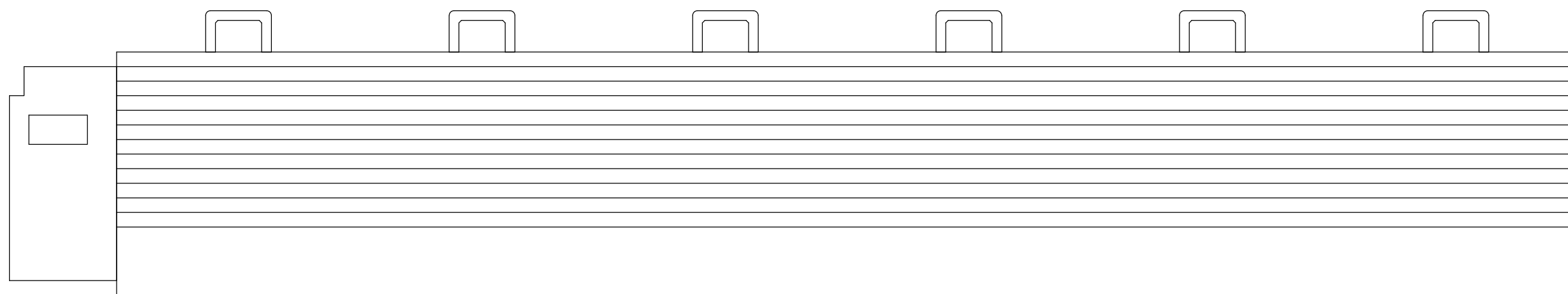
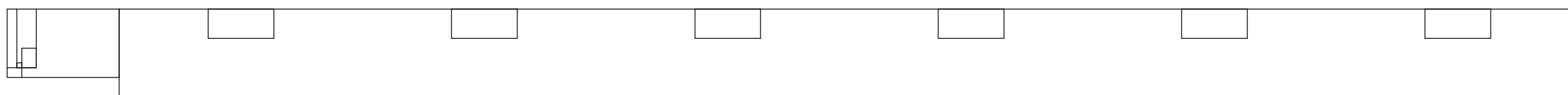
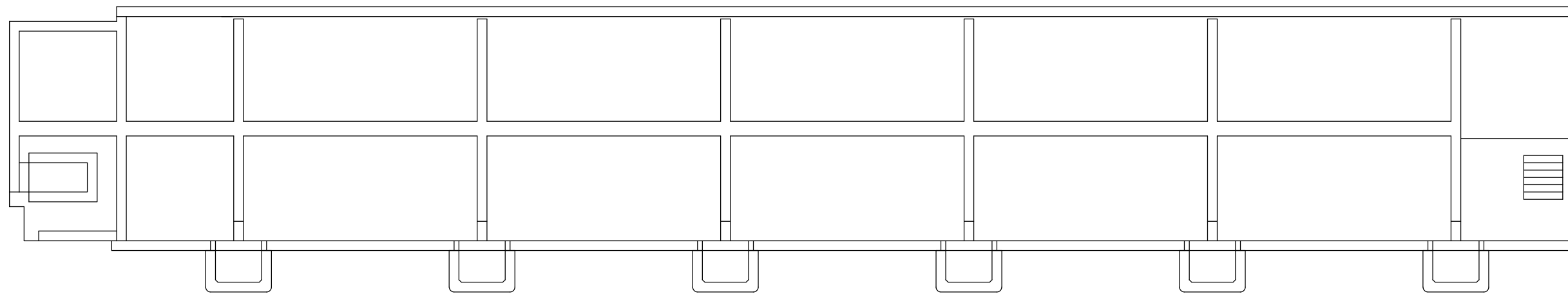

50

18

22

300

322

製品名 ジョイント人工芝生ホームタイプ フラシマットL ファインフロー 中フチー			御 承 認 印
図面名 寸法形状図 (エチレン酢酸ビニール製)			年 月 日
縮尺 1/1	検図	担当	作成日 2007. 10. 29
 ミツバシ工業株式会社			

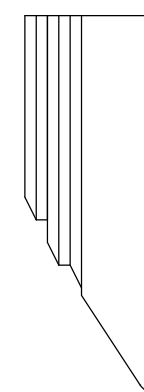
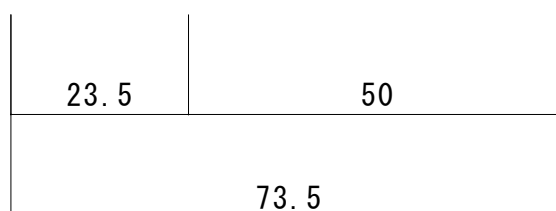
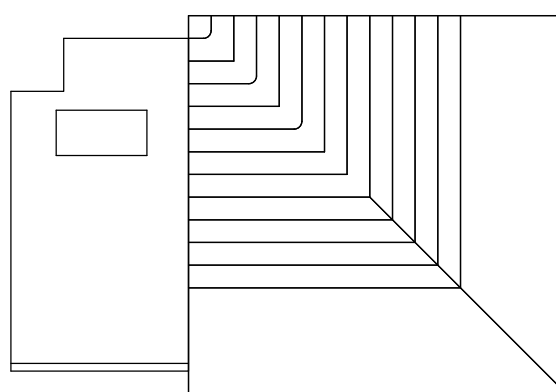
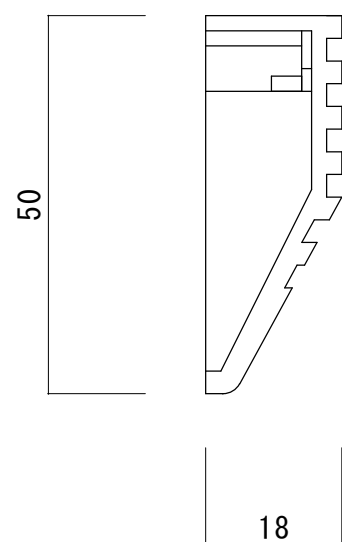
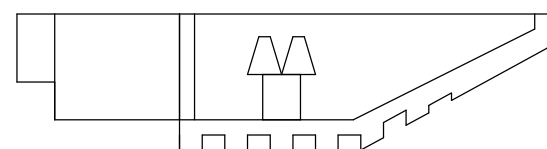
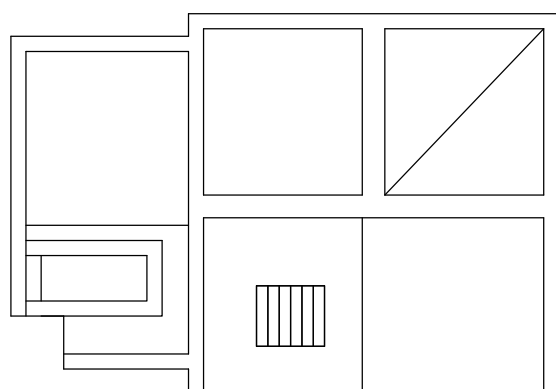

製品名 ジョイント人工芝生ホームタイプ フラシマットL ファインフローア コーナー			御 承 認 印
図面名 寸法形状図 (エチレン酢酸ビニール製)			年 月 日
縮尺 1/1	検図	担当	作成日 2007. 10. 29