

寸法範囲	公差
0以上~5未満	±0.2以下
5以上~30未満	±0.3以下
30以上~100未満	±0.5以下
100以上~500未満	±0.7以下
500以上	±1.0以下

※指示ナキ公差ハ、上記公差ニ準ズル

	部品名	数	規格 材質	備考
①	口枠	1	SUS304 HL t=1.0	HL仕上げ
②	本体	1	SPCC t=0.8	メッキ焼付塗装
③	底板	1	SPCC t=1.2	"
④	ベース	1	SPCC t=1.6	"
⑤	中容器	1	SPCC t=0.5	" 容量55ℓ

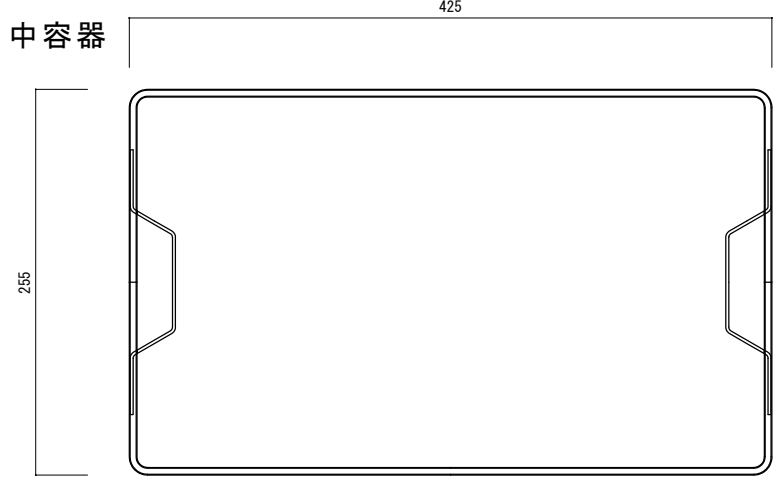
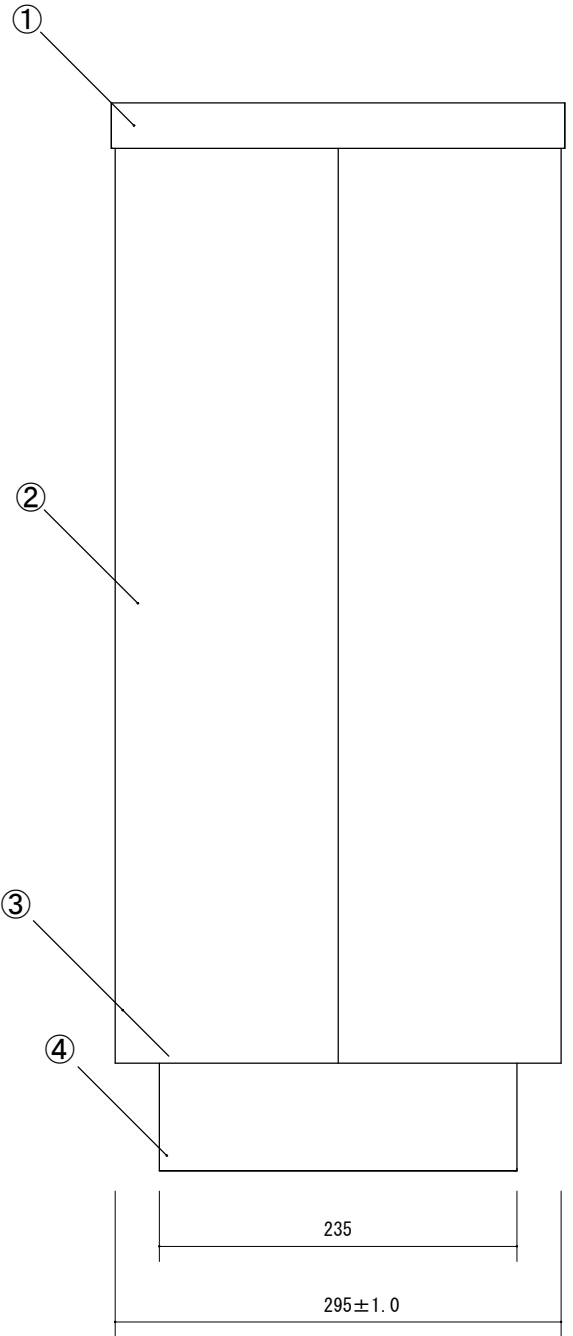
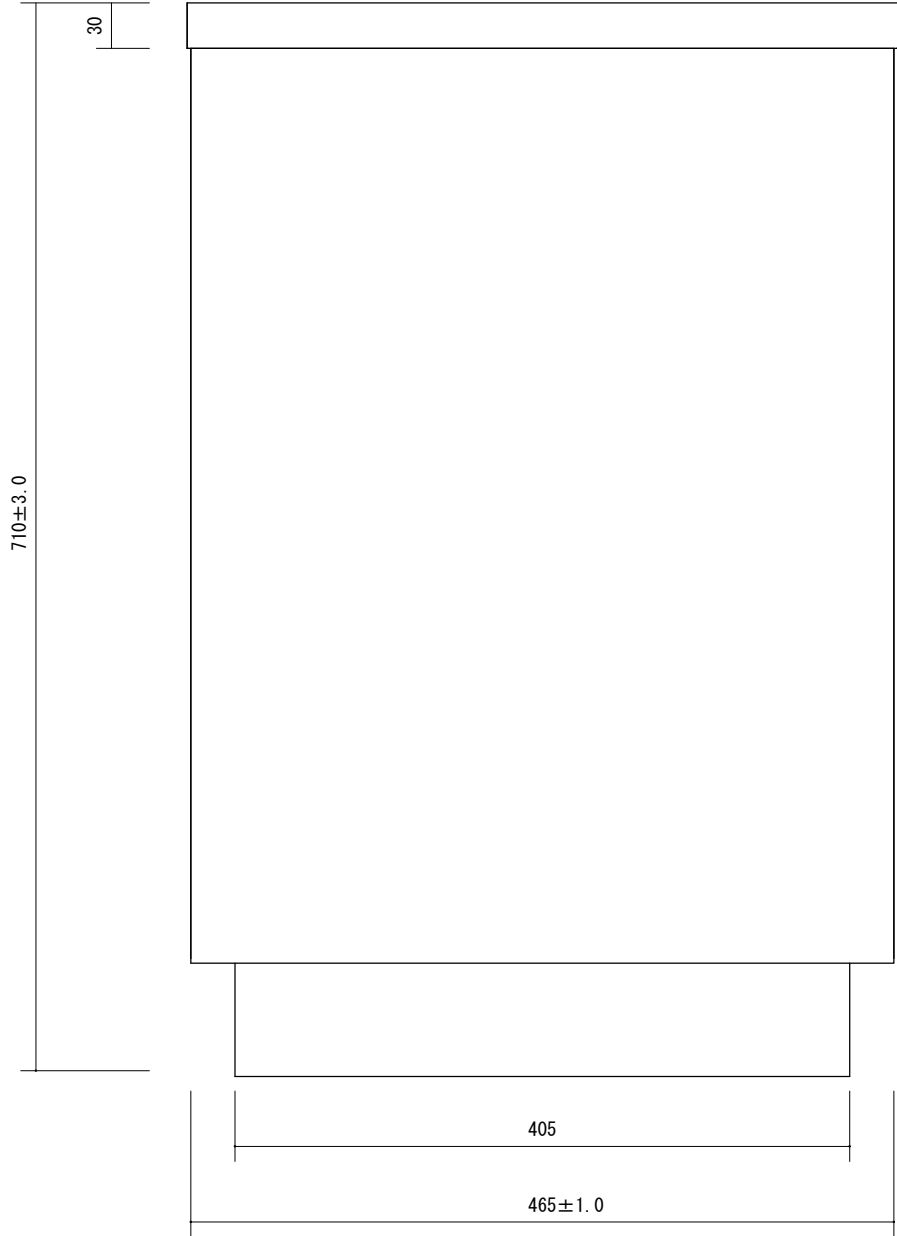
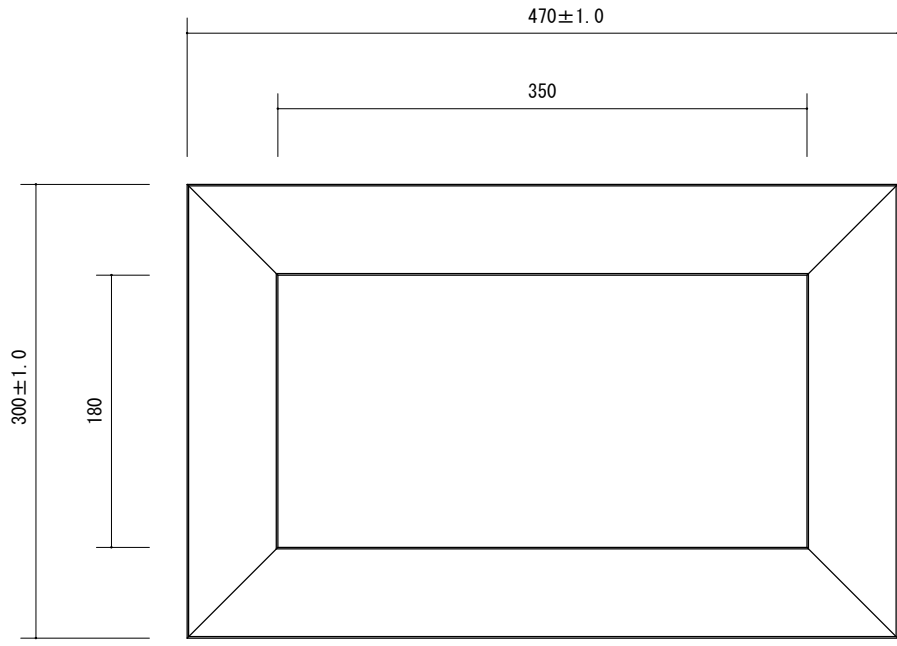

製品名 クリンダスト#30			御承認印 年月日
図面名 外形寸法図			
縮尺 1/5	検図	担当	作成日 2008.10.9

寸法範囲	公差
0以上~5未満	±0.2以下
5以上~30未満	±0.3以下
30以上~100未満	±0.5以下
100以上~500未満	±0.7以下
500以上	±1.0以下

※指示ナキ公差ハ、上記公差ニ準ズル

部品名	数	規格 材質	備考
① 口枠	1	SUS430 2B t=1.0	
② 本体	1	SPCC t=0.8	メラミン焼付塗装
③ 底板	1	SPCC t=1.2	"
④ ベース	1	SPCC t=1.6	"
⑤ 回転蓋	1	SUS430 2B t=1.0	
⑥ バランサー	1	SUS304 t=3.0	
⑦ 中容器	1	SPCC t=0.5	" 容量55%

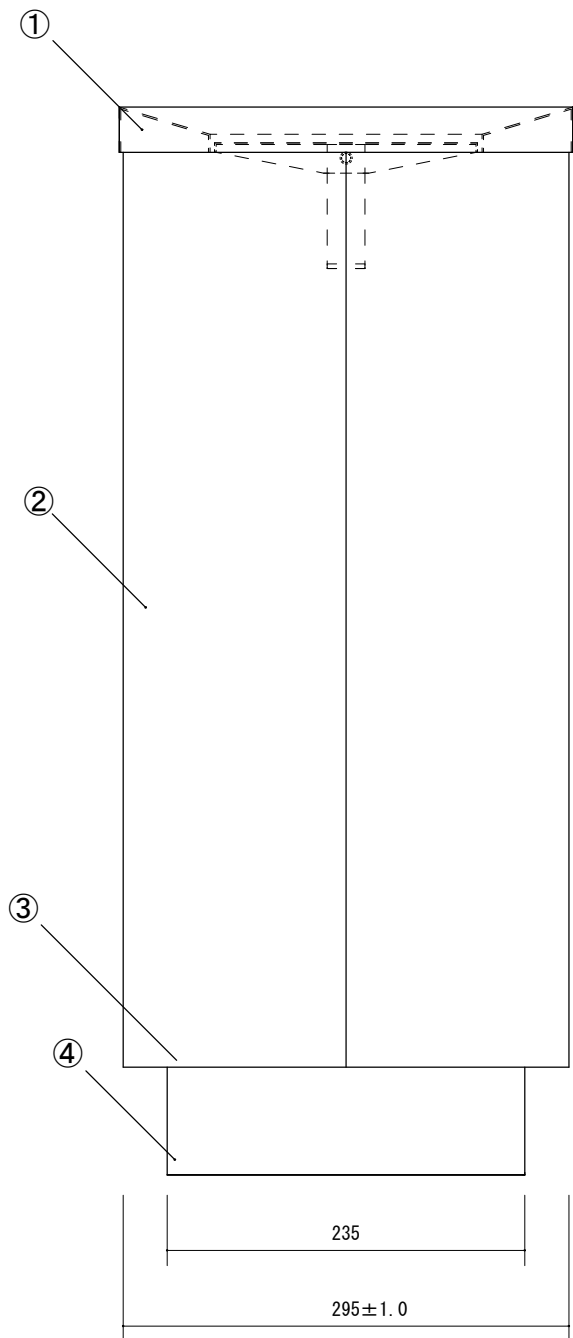
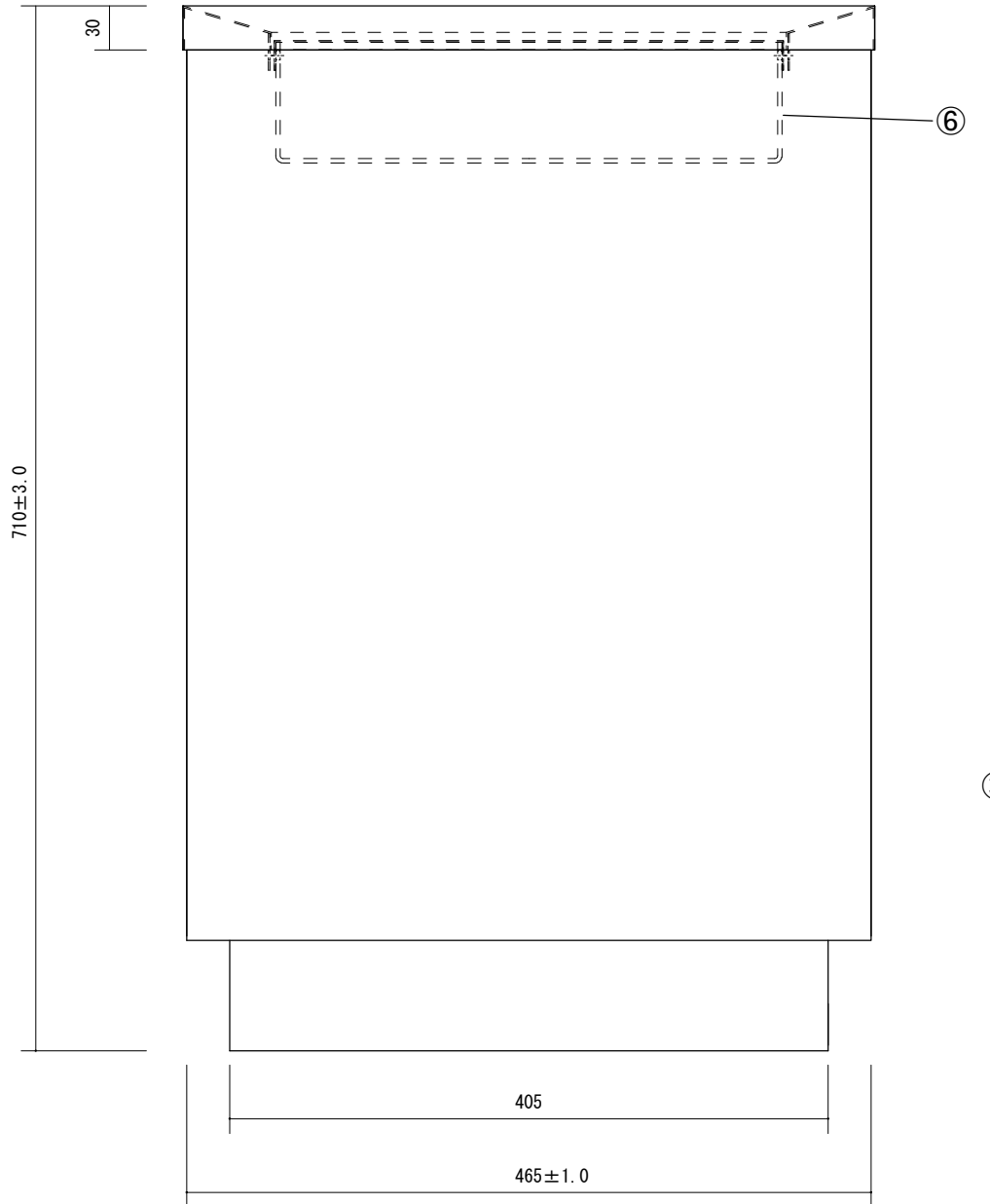
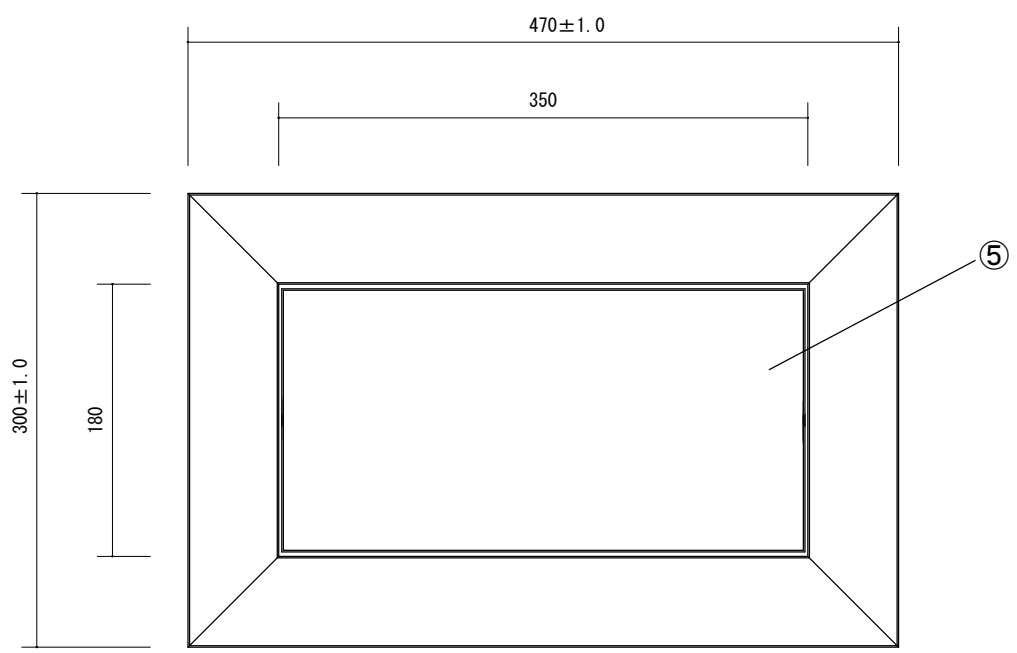

中容器

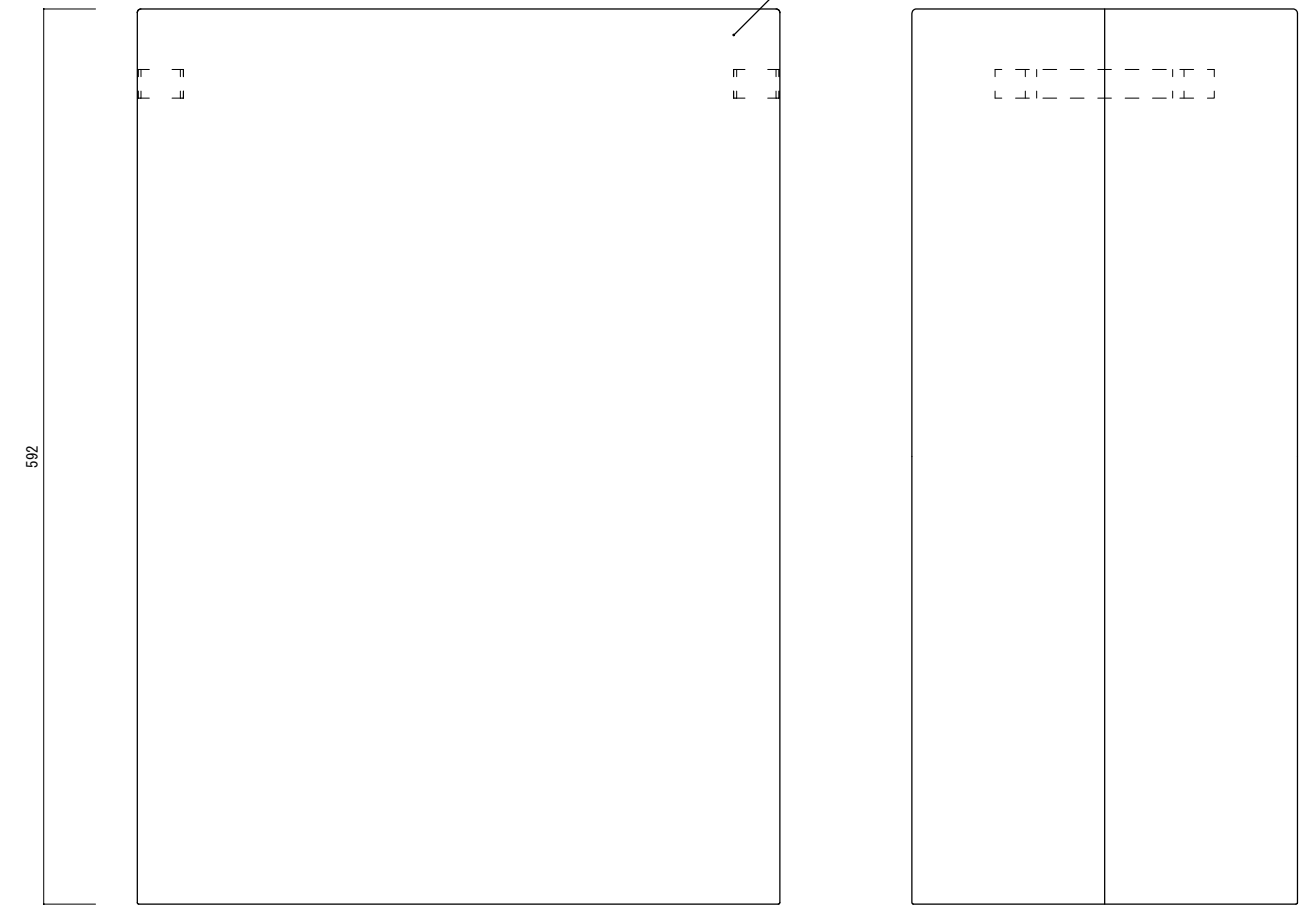
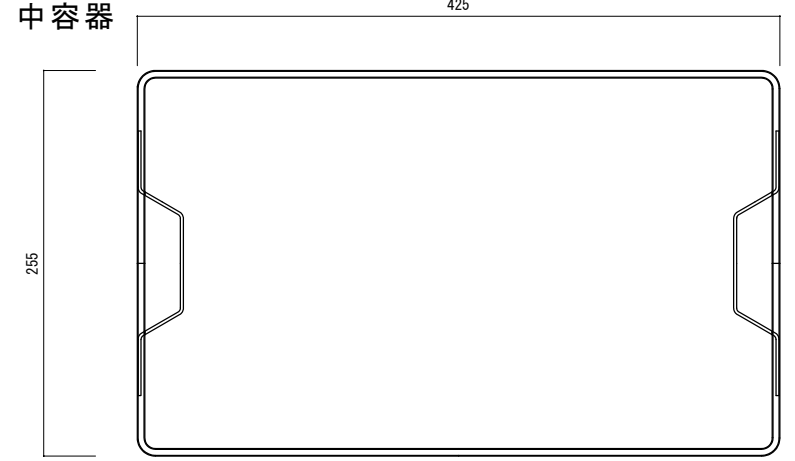

製品名 クリンダスト#301 (回転蓋付)		御承認印	
図面名 外形寸法図		年月日	
縮尺 1/5	検図	担当	作成日 2008.10.9

寸法範囲	公差
0以上~5未満	±0.2以下
5以上~30未満	±0.3以下
30以上~100未満	±0.5以下
100以上~500未満	±0.7以下
500以上	±1.0以下

※指示ナキ公差ハ、上記公差ニ準ズル

	部品名	数	規格 材質	備考
①	口枠	1	SUS304 HL t=1.0	HL仕上げ
②	本体	1	SPCC t=0.8	メッキ焼付塗装
③	底板	1	SPCC t=1.2	〃
④	ベース	1	SPCC t=1.6	〃
⑤	中容器	1	SPCC t=0.5	〃 容量100%

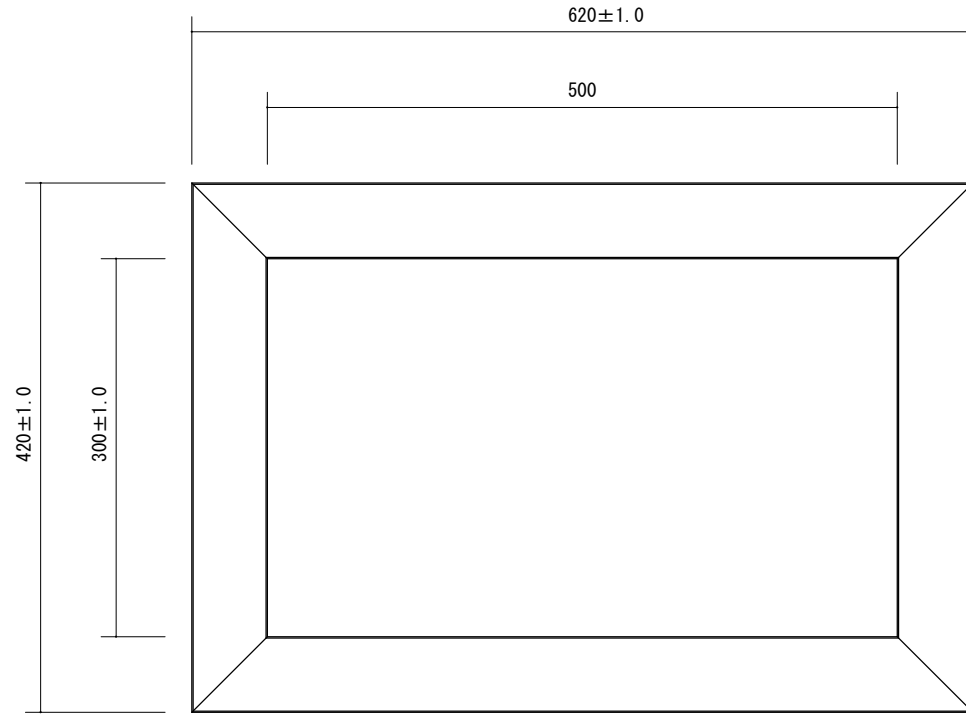

中容器

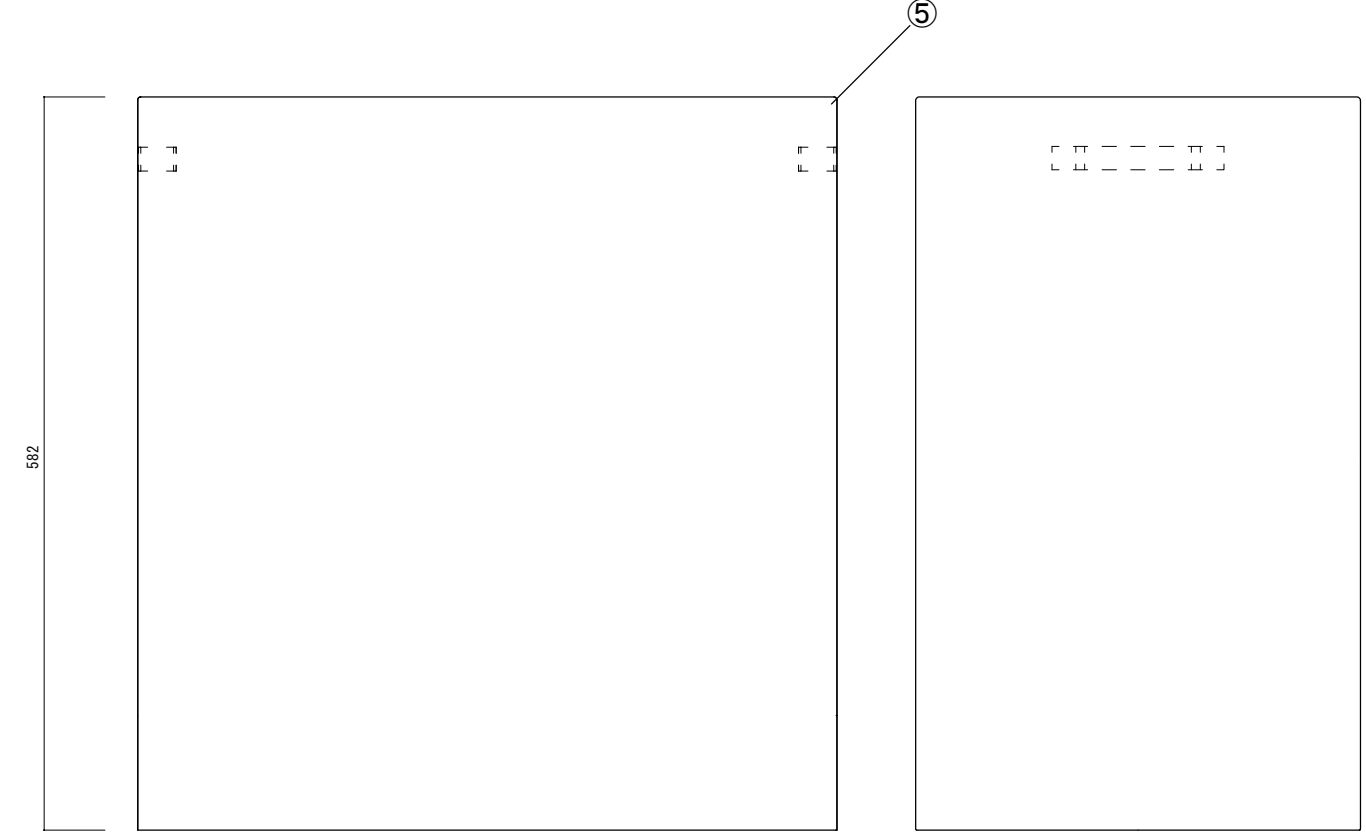
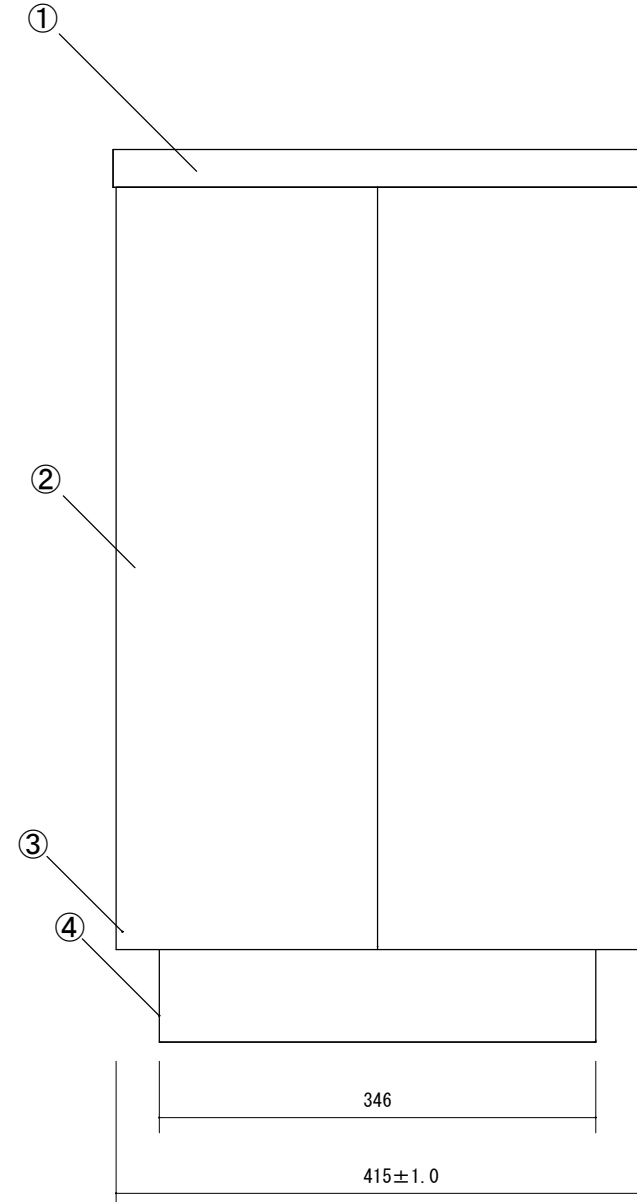
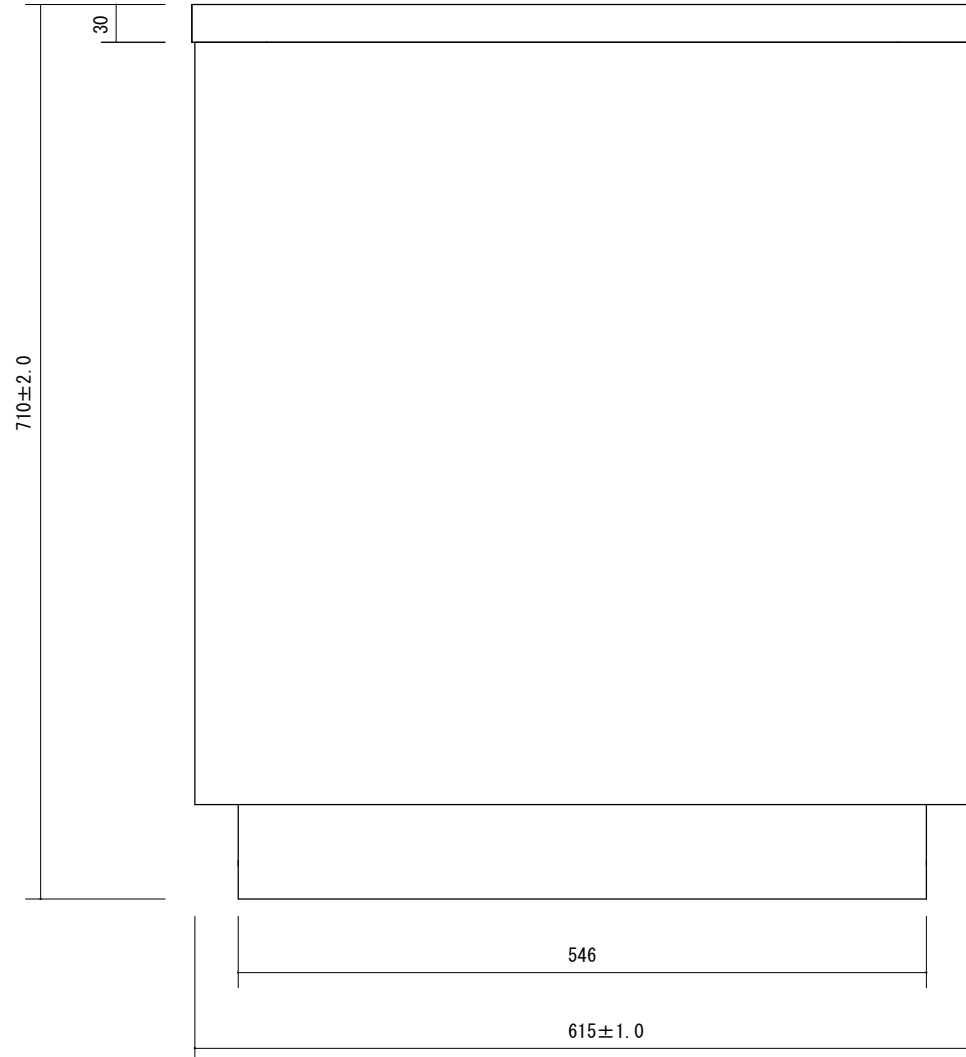
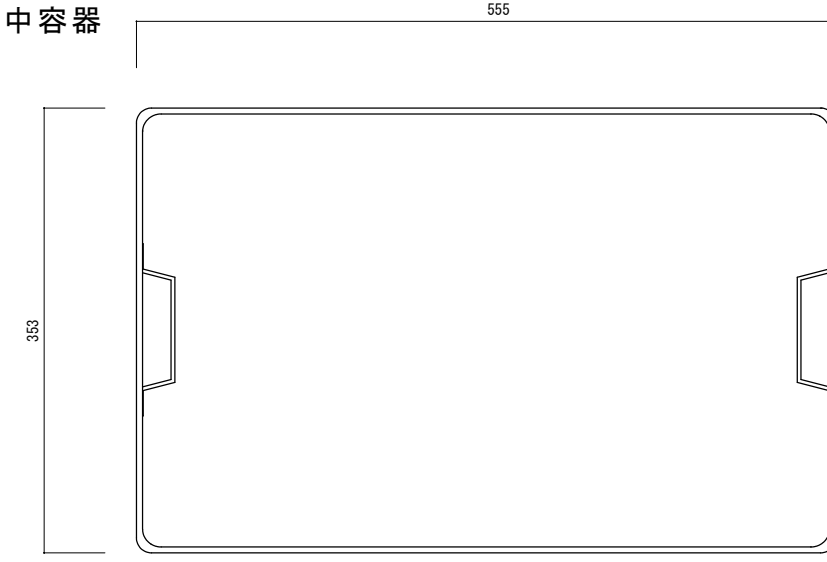

製品名 クリンダスト#45			御承認印 年月日
図面名 外形寸法図			
縮尺 1/6	検図	担当	作成日 2008.10.9