

寸法範囲	公差
0以上~5未満	±0.2以下
5以上~30未満	±0.3以下
30以上~100未満	±0.5以下
100以上~500未満	±0.7以下
500以上	±1.0以下

※指示ナキ公差ハ、上記公差ニ準ズル

	部品名	数	規格 材質	備考
①	蓋	1	ABS樹脂 t=2.0	
②	口枠	1	ABS樹脂 t=3.0	
③	本体	1	SPCC t=0.6	メラミン焼付塗装
④	上扉	1	ABS樹脂 t=2.0	
⑤	下扉	1	ABS樹脂 t=2.0	
⑥	フラップ	1	ABS樹脂 t=2.0	
⑦	ステップ	1	ABS樹脂 t=3.0	
⑧	前輪	2	ABS樹脂	
⑨	後輪	2	ABS樹脂	
⑩	脱臭剤ケース	1	ABS樹脂 t=2.0	
⑪	中容器	2	ポリプロピレン 15ℓ	

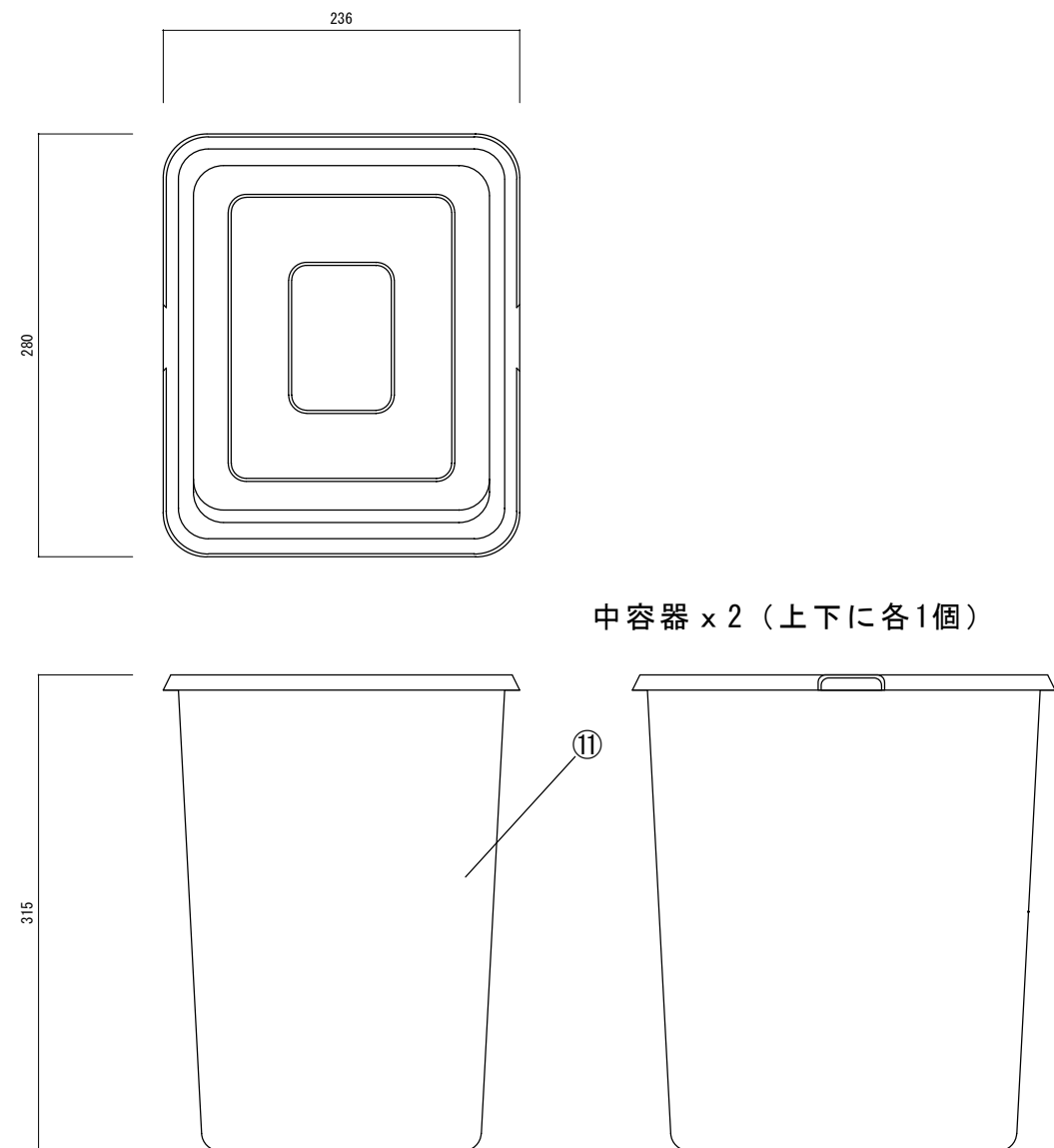
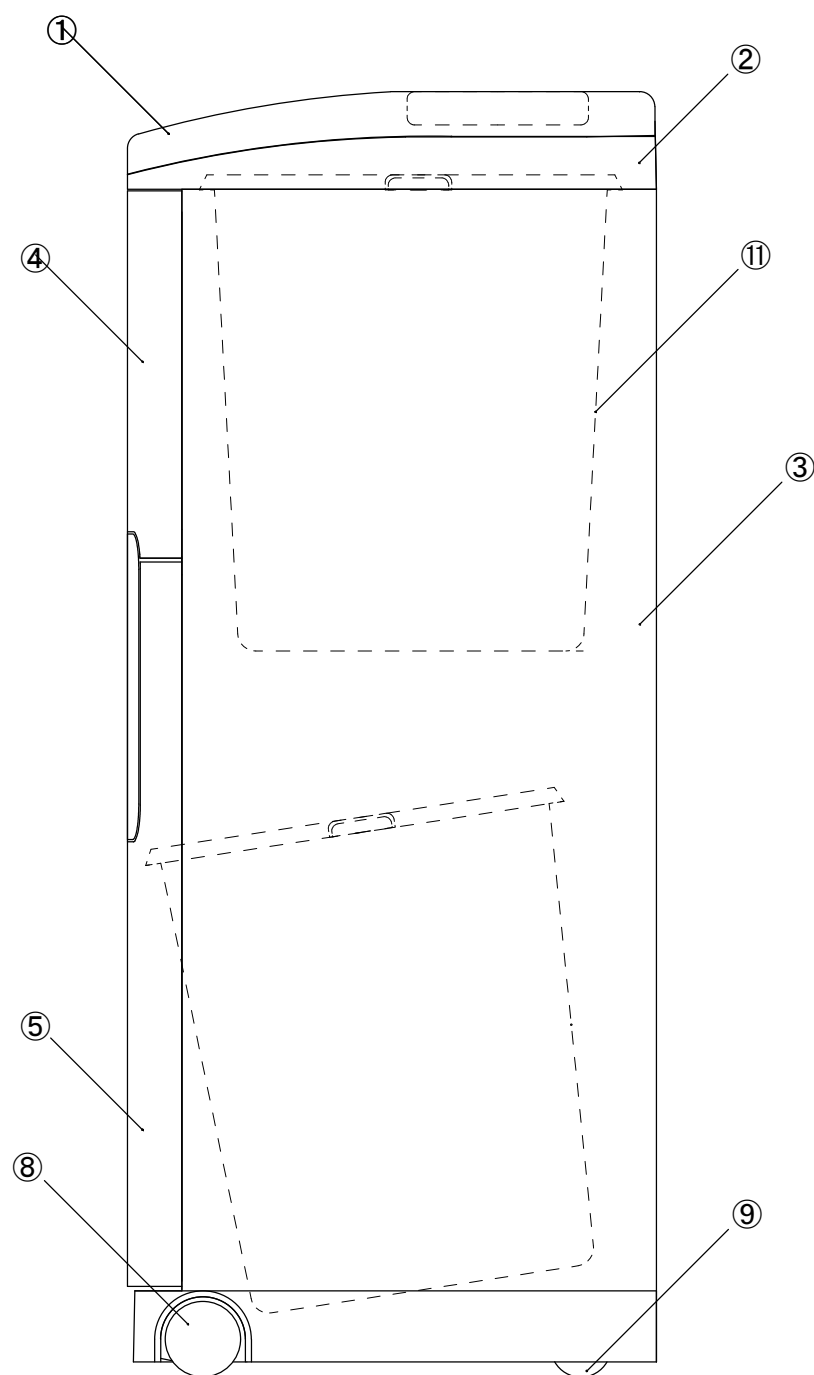
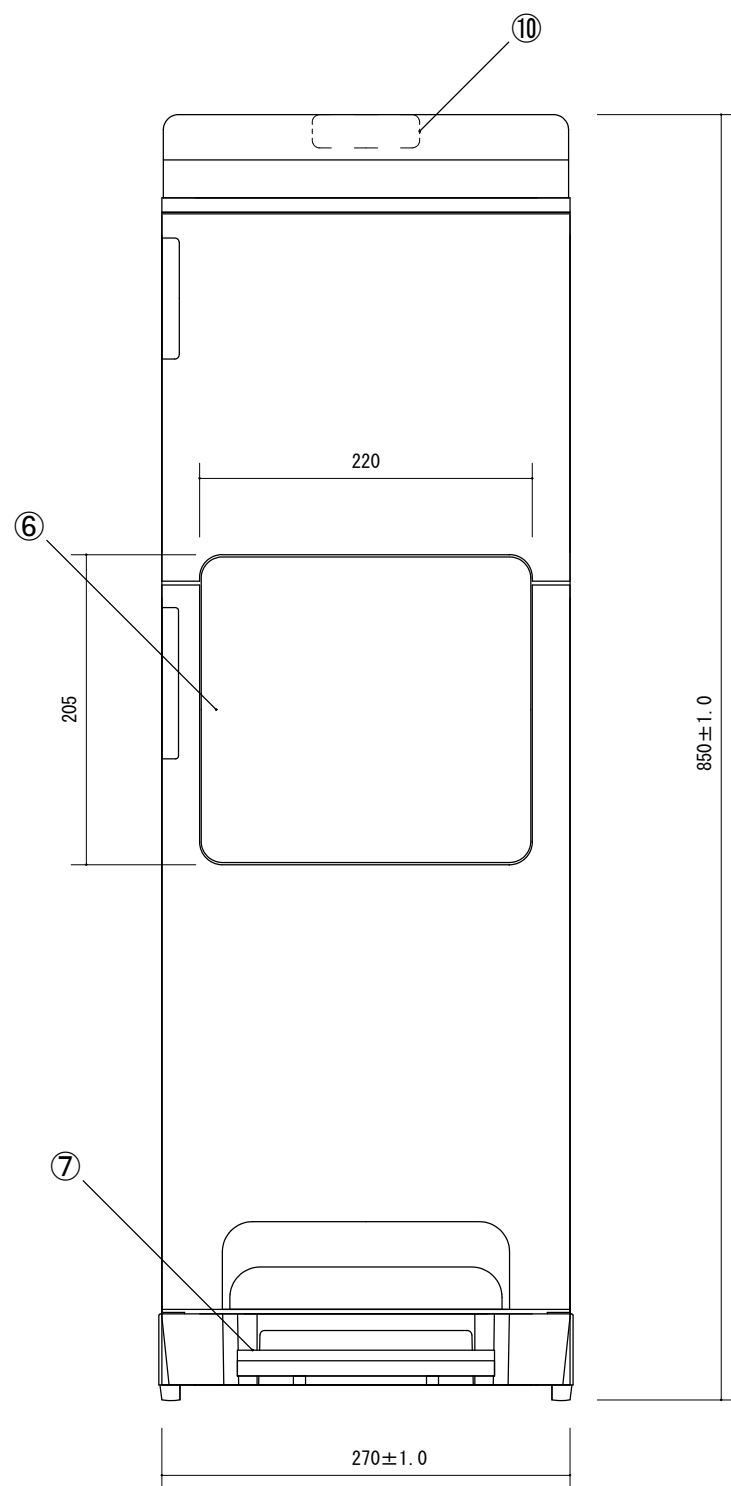

製品名				ニューペアパック			
部品名				外形寸法図			
縮尺	1/5	検図	設計	設計日			
材質				作図	作図日	2008.10.8	
 ミツバシヤ工業株式会社							