

プレート形状

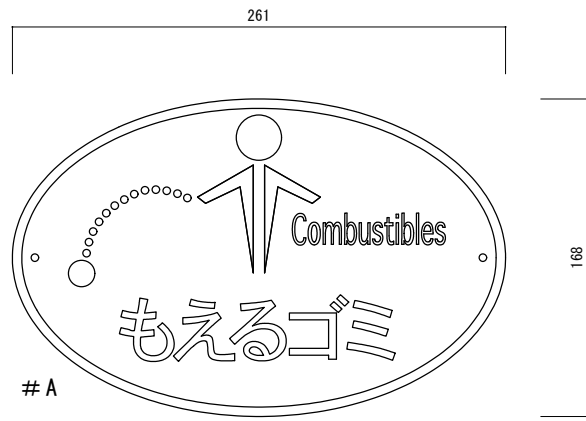

#A

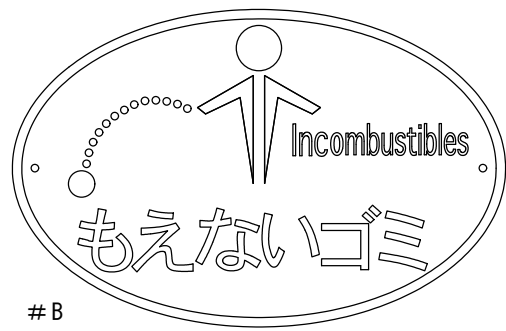

#B

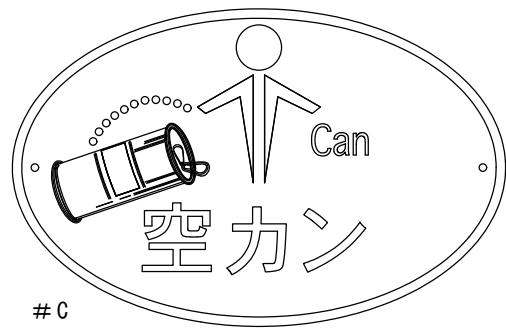

#C

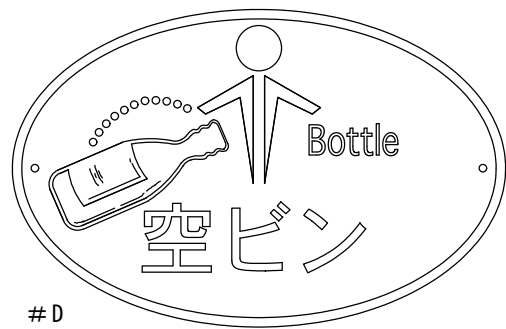

#D

寸法範囲	公差
0以上~5未満	±0.2以下
5以上~30未満	±0.3以下
30以上~100未満	±0.5以下
100以上~500未満	±0.7以下
500以上	±1.0以下

※指示ナキ公差ハ、上記公差ニ準ズル

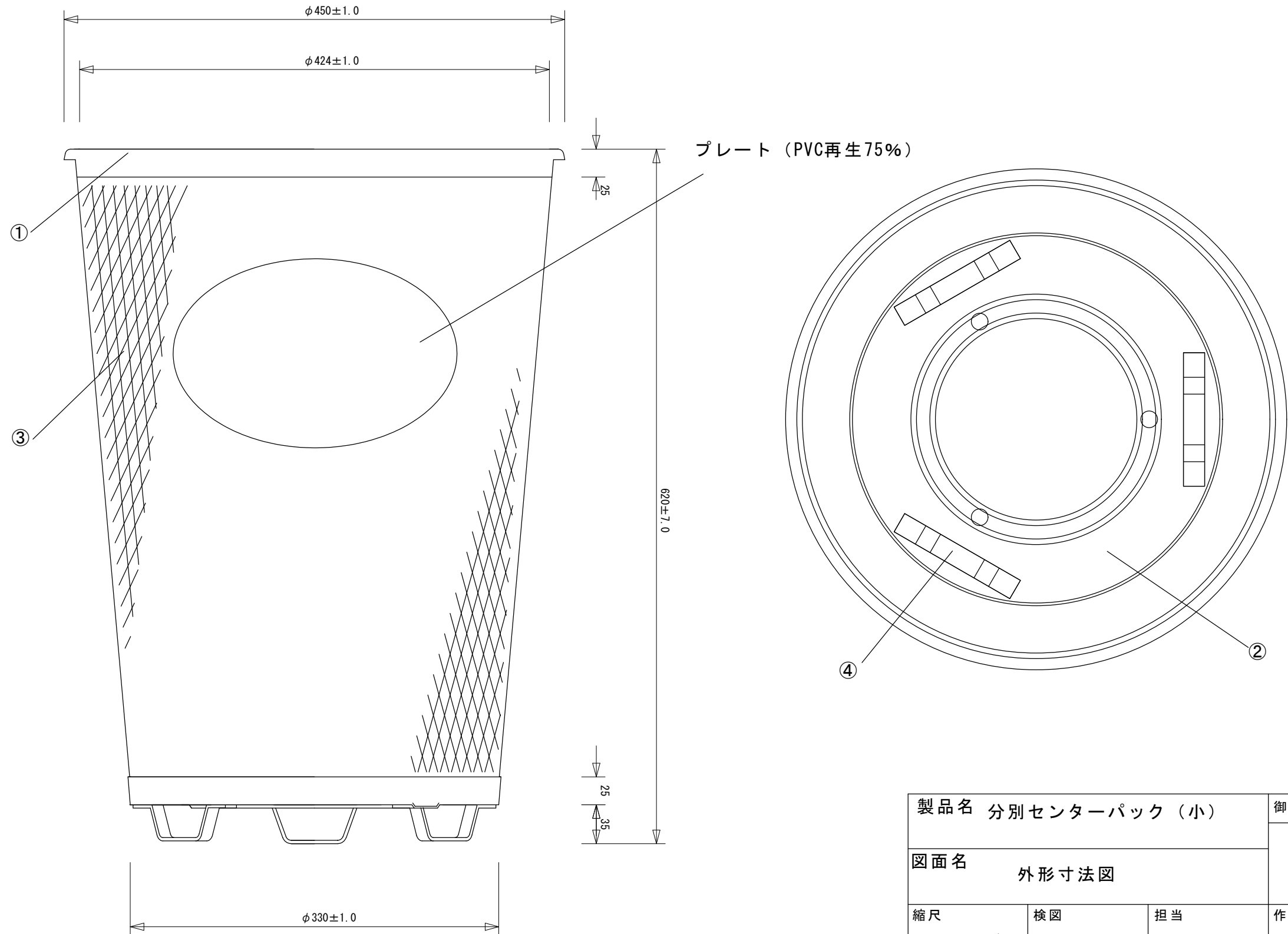

プレート (PVC再生75%)

	部品名	数	規格 材質	備考
①	口枠	1	SPCC t=1.6	粉体塗装 カラー:白
②	底板	1	SPCC t=1.6	粉体塗装 カラー:白
③	本体	1	エクスパンドメタル t=1.6	粉体塗装 カラー:白
④	脚	3	SS400HOT フラットバー19×t3	粉体塗装 カラー:白

製品名 分別センターパック (小)			御承認印
図面名 外形寸法図			年月日
縮尺 1/4	検図	担当	作成日 2008.9.29

プレート形状

261

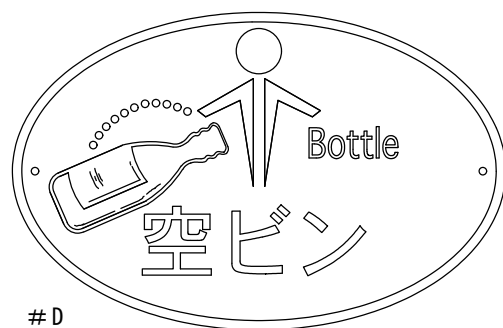
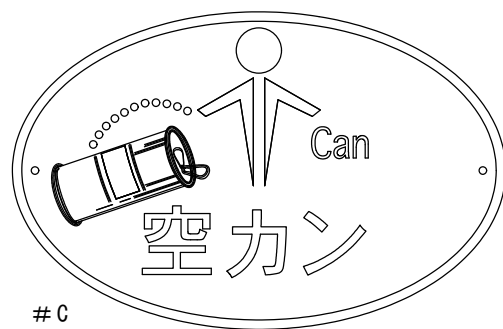
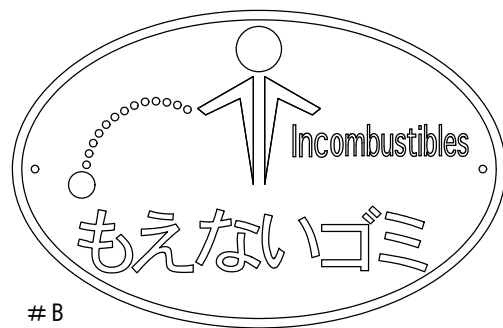
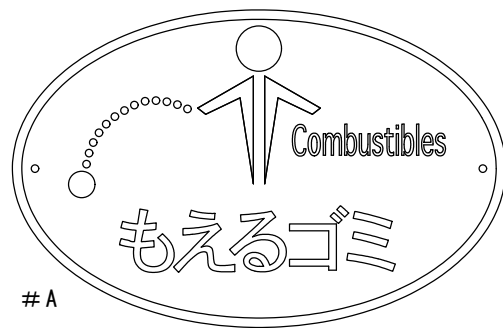

寸法範囲	公差
0以上~5未満	±0.2以下
5以上~30未満	±0.3以下
30以上~100未満	±0.5以下
100以上~500未満	±0.7以下
500以上	±1.0以下

※指示ナキ公差ハ、上記公差ニ準ズル

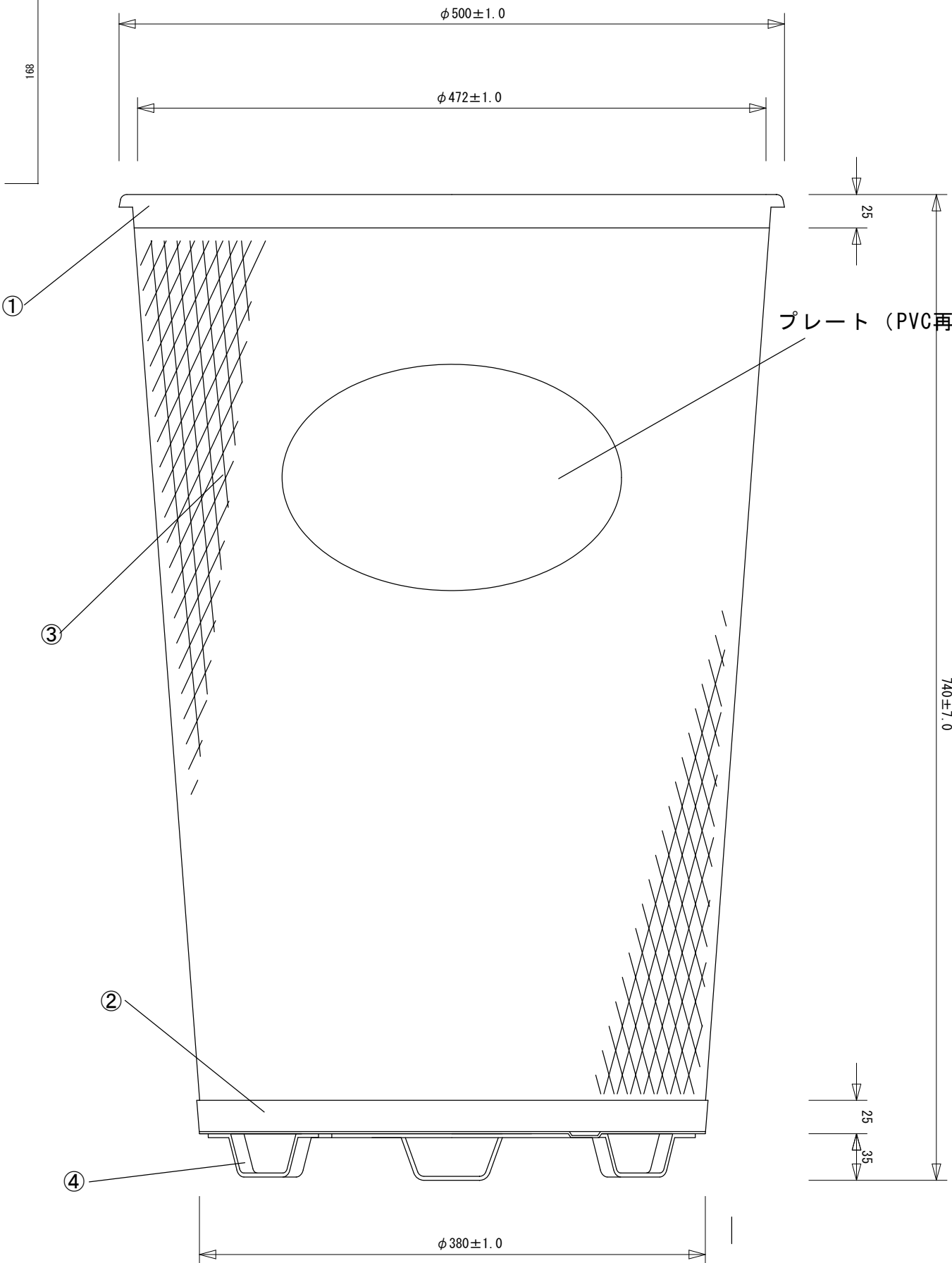

部品名	数	規格 材質	備考
① 口枠	1	SPCC t=1.6	粉体塗装 カラー:白
② 底板	1	SPCC t=1.6	粉体塗装 カラー:白
③ 本体	1	エキスパンドメタル t=1.6	粉体塗装 カラー:白
④ 脚	3	SS400HOT フラットバー19×t3	粉体塗装 カラー:白

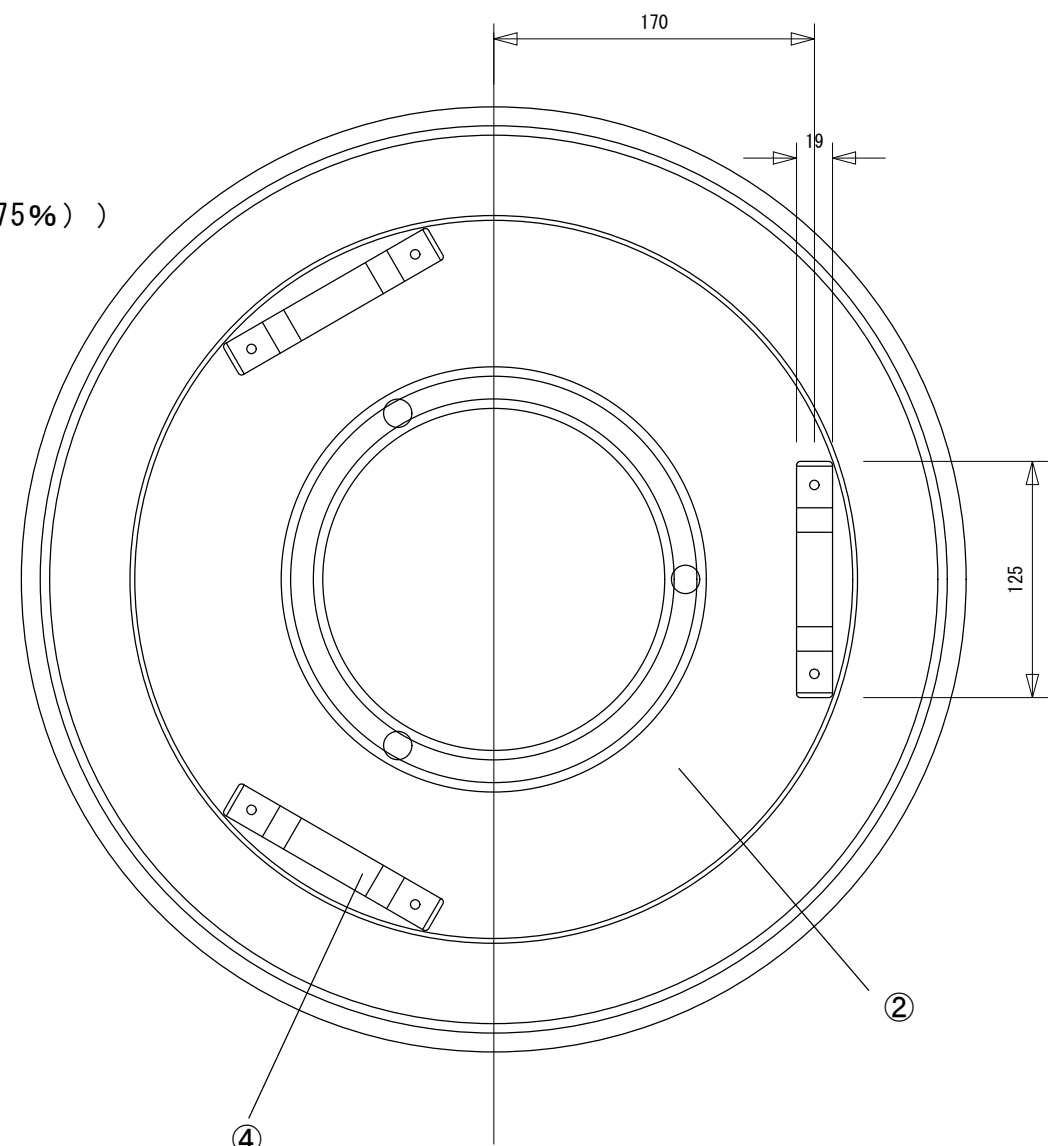

製品名 分別センターパック (大)			御承認印
図面名 外形寸法図			年月日
縮尺 1/4	検図	担当	作成日 2008.9.29