

■オープン（フタ）
 プッシュ（フタ）
 開口部 170×150

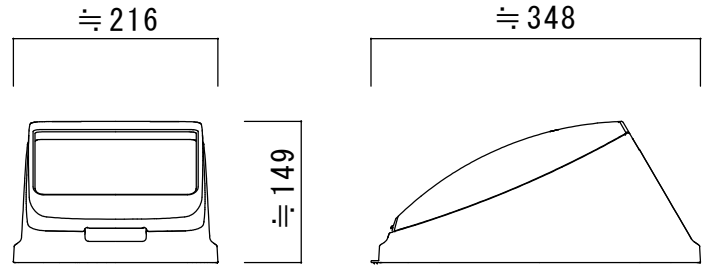

■本体（CN30）

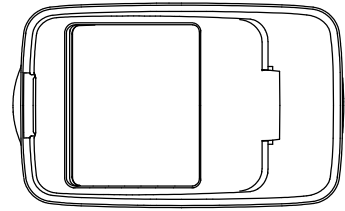
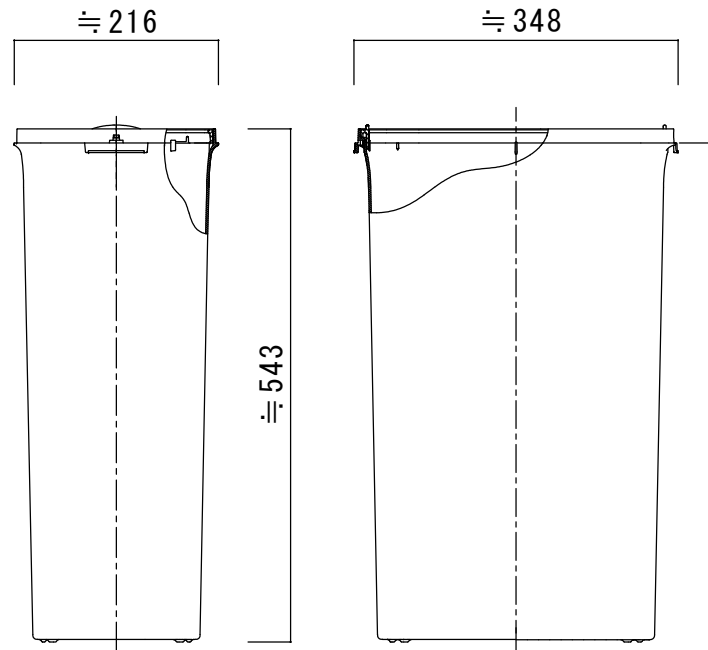
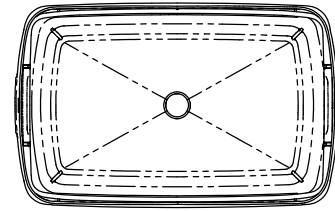

■丸穴プッシュ（フタ）
 開口部 φ100

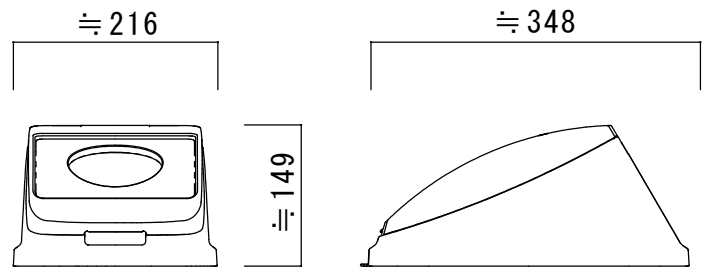
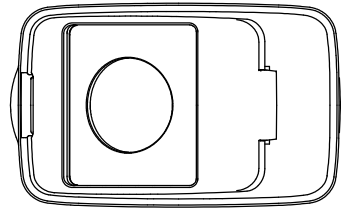

■本体+フタ組合せ時
 本体（CN30）

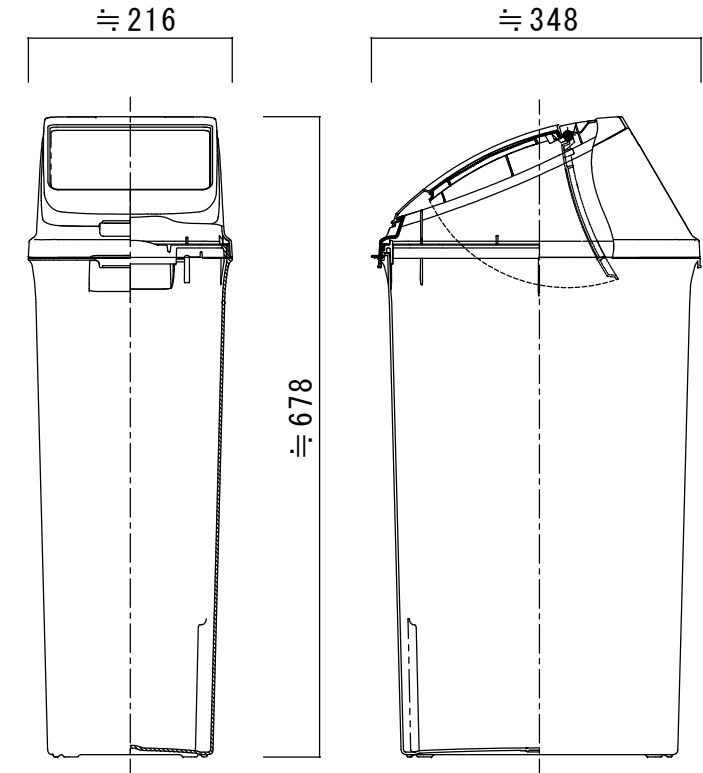
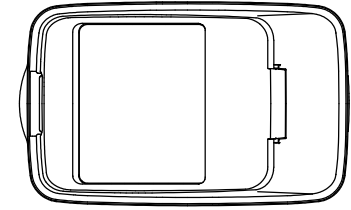

製品名 分別ペールCN30（ポリプロピレン製）			御承認印 年月日
図面名 外形寸法図			
縮尺 1/8	検図	担当	作成日 2020.2.17



ミヅシマ工業株式会社