

	部品名	数	材質	規格	備考
①	脚フレーム	2	SUS304	t=1.2×□22×22	ヘアライン仕上
			SUS304	t=1.2×□24×14	
			SUS304	φ5	
②	傘枠(上)	1	SUS304	t=1.2×φ15.9 φ6	#400研磨仕上
③	貫	2	STKM-11A	t=1.6×φ10	MFCr
④	中柱キャップ	4	PE		黒
⑤	アジャスターセット	4	PE		"
⑥	十字穴付トラス小ネジ	4	SUS304	M6×34	
⑦	十字穴付トラス小ネジ	4	SUS304	M8×30	
⑧	受皿	1	ABS	219×290×30	黒

製品名			レインスタンド 9S	御承認印	
図面名			外形寸法図		年月日
縮尺	検図	担当	作成日		
1/5			2011.3.29		

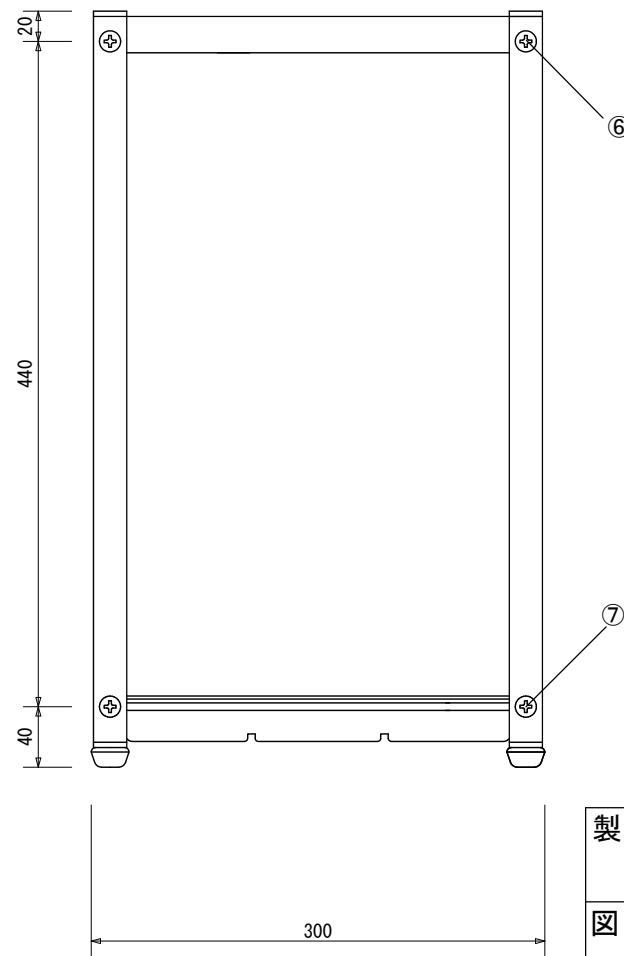
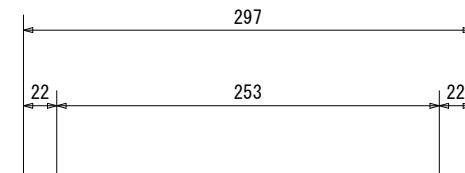
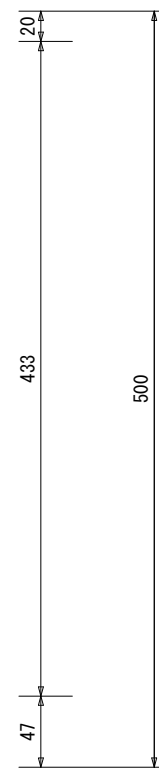
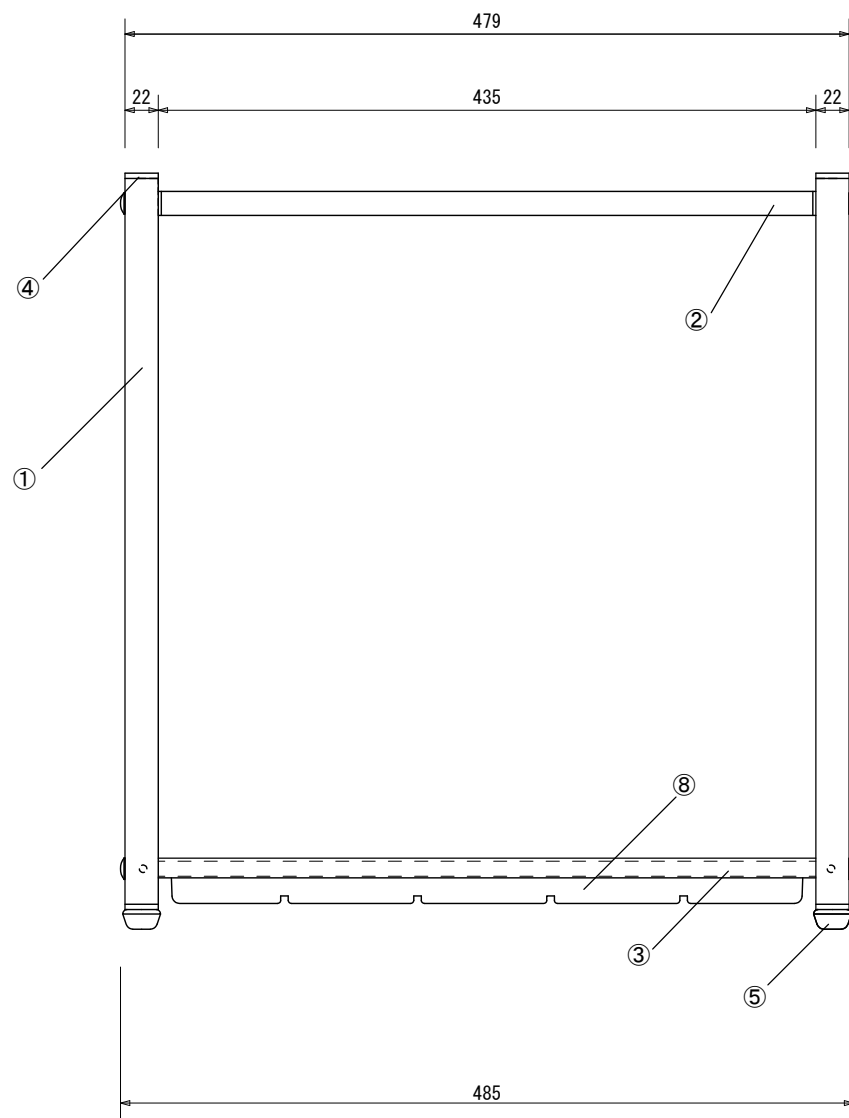
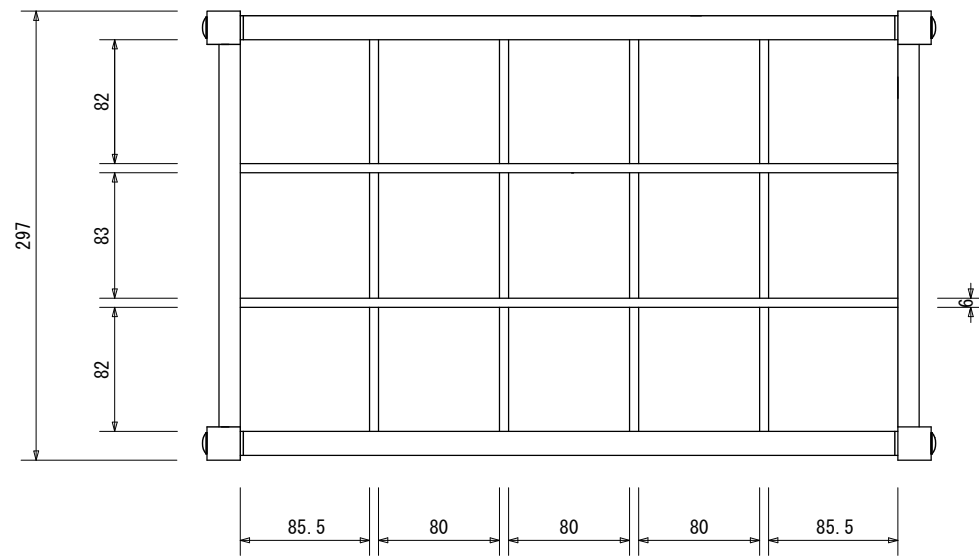

	部品名	数	材質	規格	備考
①	脚フレーム	2	SUS304	t=1.2×□22×22	ヘアライン仕上
			SUS304	t=1.2× 24×14	
			SUS304	φ5	
②	傘枠	1	SUS304	t=1.2×φ15.9 φ6	#400研磨仕上
③	貫	2	STKM-11A	t=1.6×φ10	MFCr
④	中柱キャップ	4	PE		黒
⑤	アジャスターセット	4	PE		〃
⑥	十字穴付トラス小ネジ	4	SUS304	M6×34	
⑦	十字穴付トラス小ネジ	4	SUS304	M8×30	
⑧	受皿	1	ABS	434×290×30	黒

製品名			レインスタンド 15S	御承認印
図面名			外形寸法図	
縮尺			1/5	作成日
検図				
担当				年月日
				2011.3.29

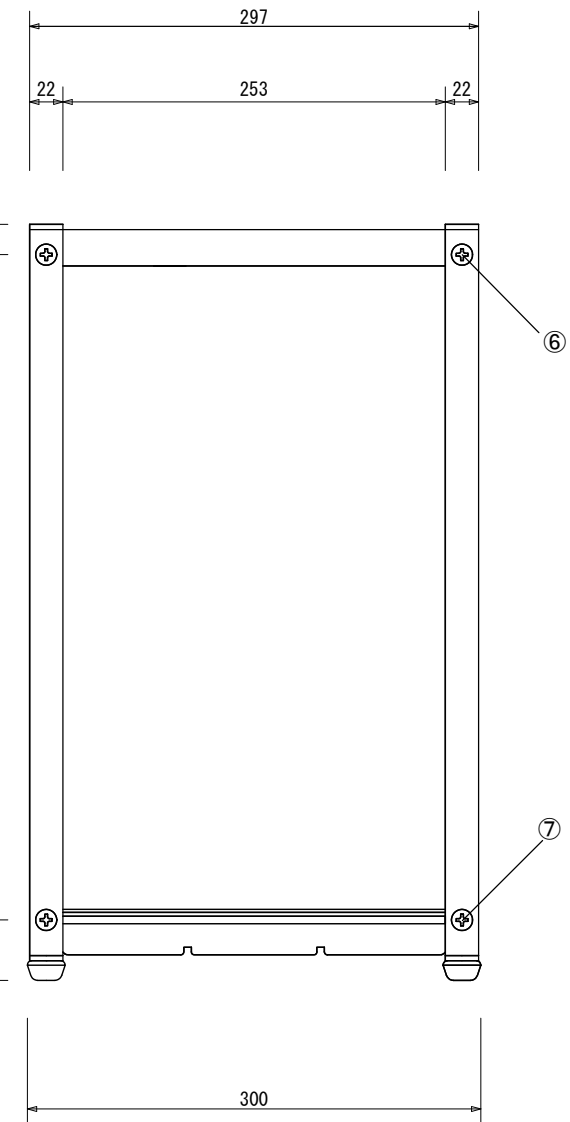
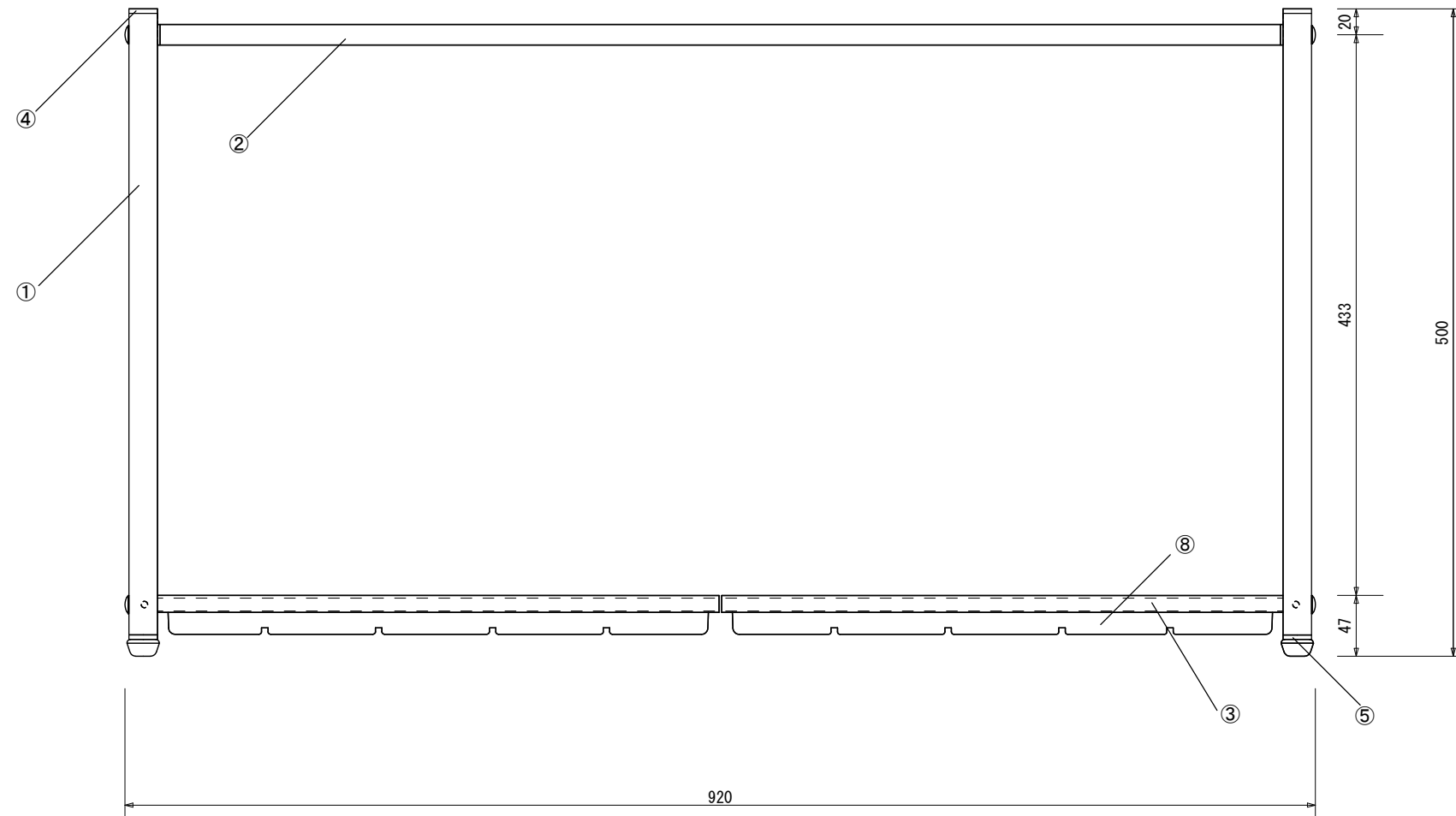
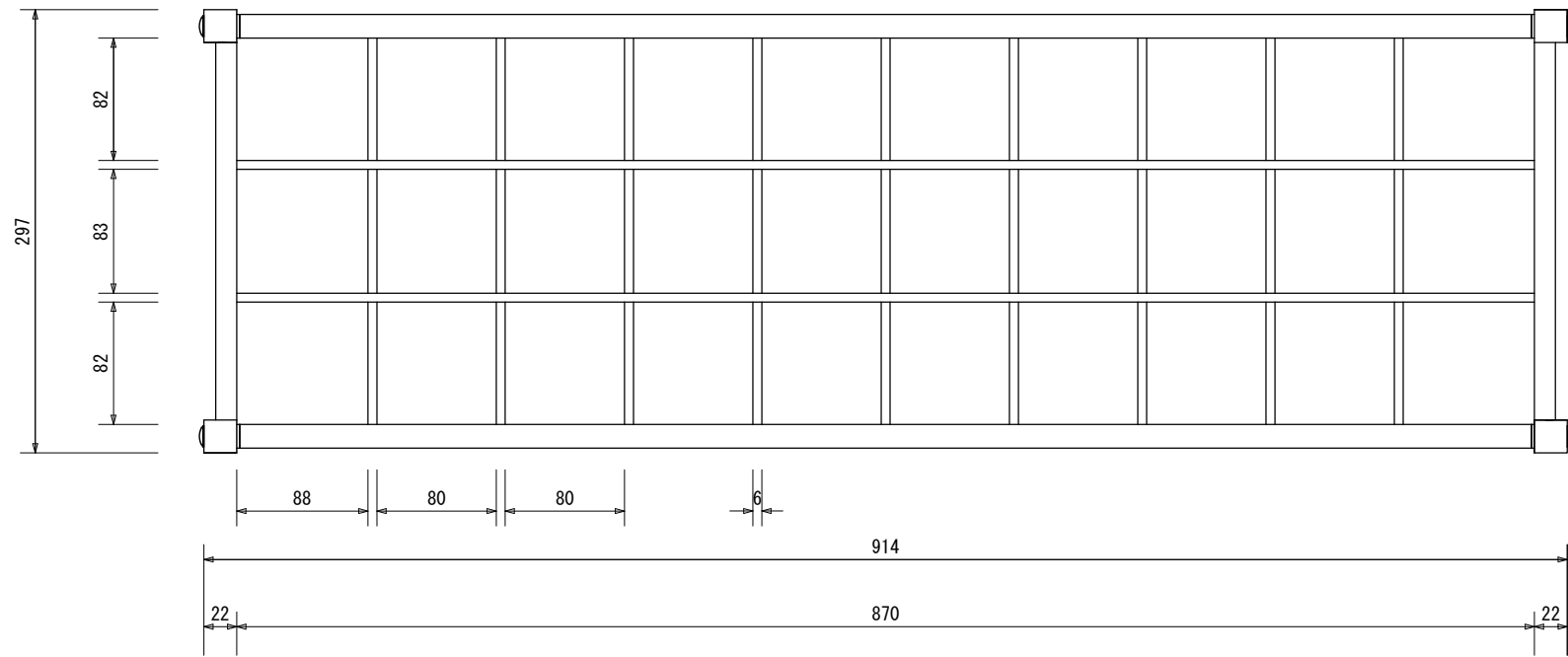

	部品名	数	材質	規格	備考
①	脚フレーム	2	SUS304	t=1.2×□22×22	ヘアライン仕上
			SUS304	t=1.2×□24×14	
			SUS304	φ5	
②	傘枠(上)	1	SUS304	t=1.2×φ15.9 φ6	#400研磨仕上
③	貫	2	STKM-11A	t=1.6×φ10	MFCr
④	中栓キャップ	4	PE		黒
⑤	アジャスターセット	4	PE		〃
⑥	十字穴付トラス小ネジ	4	SUS304	M6×34	
⑦	十字穴付トラス小ネジ	4	SUS304	M8×30	
⑧	受皿	2	ABS		黒

製品名			レインスタンド 30S	御承認印
図面名			外形寸法図	年月日
縮尺	検図	担当	作成日	
1/5			2011.3.29	

	部品名	数	材質	規格	備考
①	脚フレーム	2	SUS304	t=1.2×□22×22	ヘアライン仕上
			SUS304	t=1.2×□24×14	
②	傘枠(上)	1	SUS304	t=1.2×φ15.9	#400研磨仕上
③	貫	2	STKM-11A	t=1.6×φ10	MFCr
④	中柱キャップ	4	PE	□22×22	黒
⑤	プッシュ(ナット入り)	4	PE	□22×22	〃
⑥	アジャスター	4	φ24.5×t9.5	W5/16×20	黒/クロメート
⑦	十字穴付トラス小ネジ	4	SUS304	M6×34	
⑧	十字穴付トラス小ネジ	4	SUS304	M8×30	
⑨	受皿	2	ABS		黒

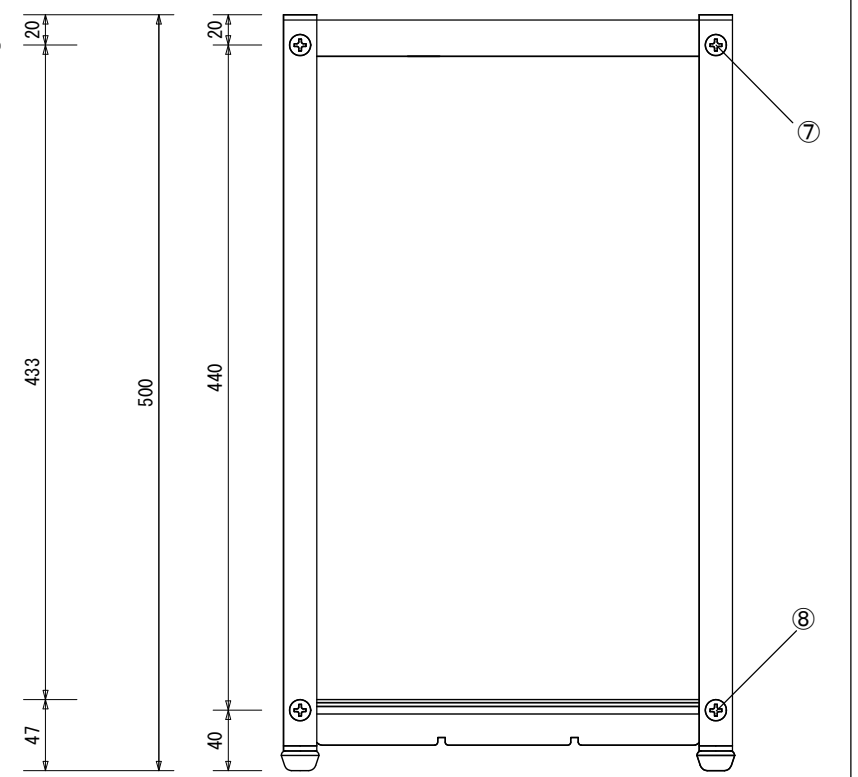
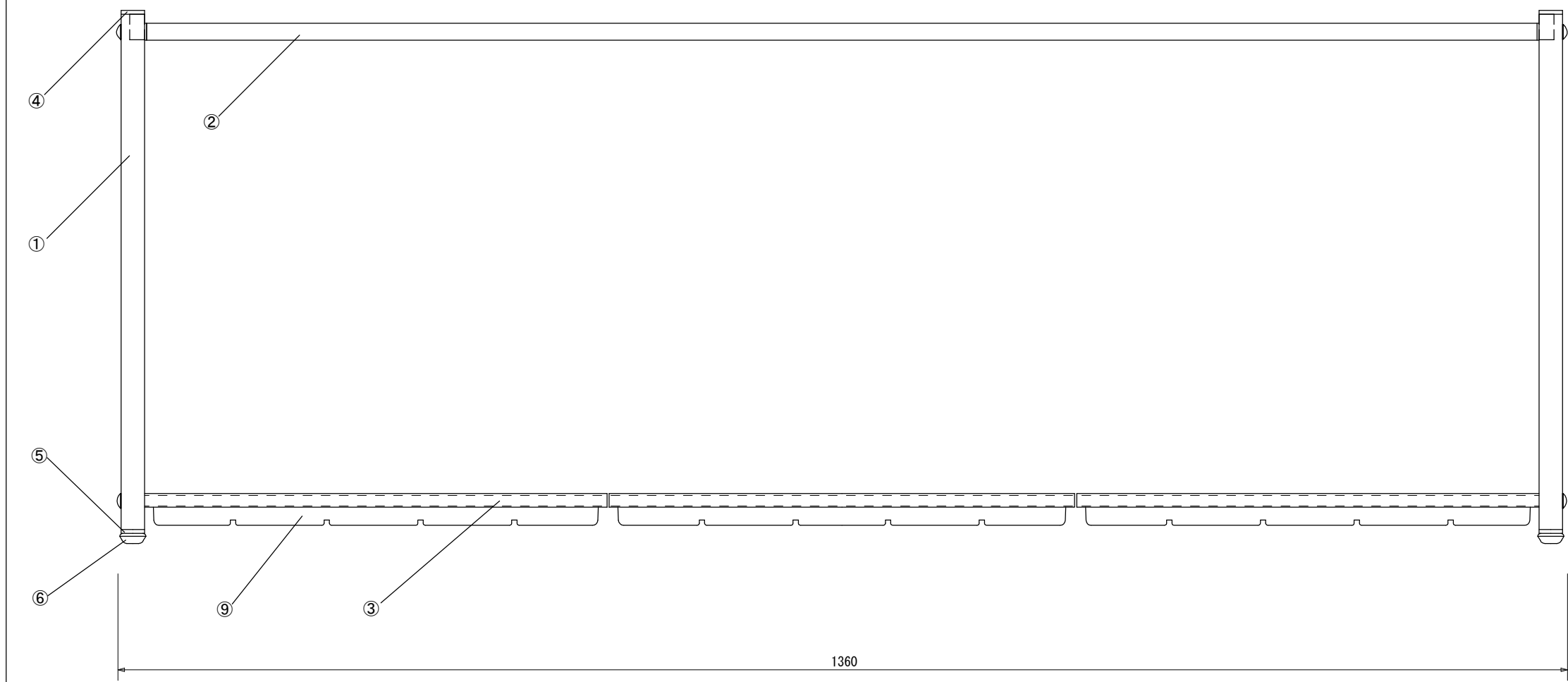
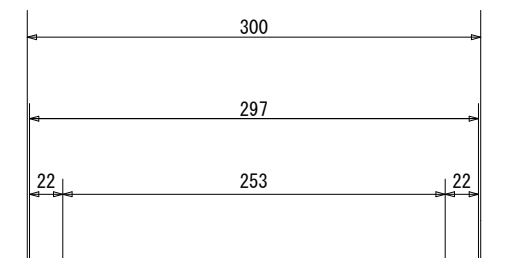
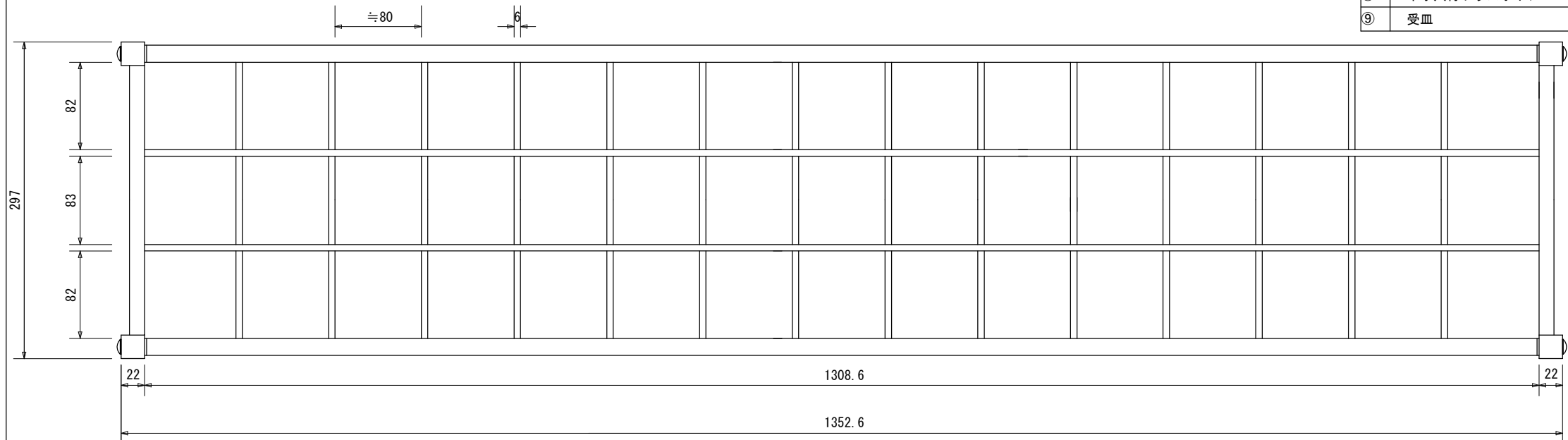

製品名		レインスタンド 45S		御承認印
図面名		外形寸法図		年月日
縮尺	検図	担当	作成日	
1/5			2016.7.16	