

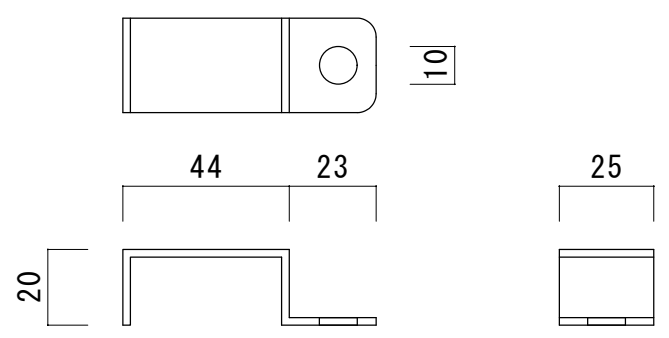

| | 部品名 | 数 | 規格 材質 | 備考 |
|---|-------------------|----|-------------------------------|---------------|
| ① | フレーム脚 | 2 | 鉄鋳物 | 左右有り 粉体塗装 |
| ② | 補強 丸パイプ-下 | 1 | φ25.4×1460L t1.6 | パイプナット溶接 粉体塗装 |
| ③ | 補強 丸パイプ-上 | 1 | φ25.4×1455L t1.6 | パイプナット溶接 粉体塗装 |
| ④ | 補強 丸パイプ-前 | 1 | φ25.4×1455L t1.6 | パイプナット溶接 粉体塗装 |
| ⑤ | 座板 | 10 | 樹脂 (表皮:SAS内部:ABS再生100%) 1475L | |
| ⑥ | ハリ | 1 | SPCC t5×30 | 粉体塗装 |
| ⑦ | 座板・ハリ補強パイプ取付け用ボルト | 10 | ジャックポイントビス M4×19 | |
| ⑧ | 脚・補強パイプ取付け用ボルト | 6 | M10×45 (六角穴付き) | |
| ⑨ | スプリングワッシャー | 6 | ユニクロ M10用 | |
| ⑩ | ハリ・補強パイプ取付け用ネジ | 1 | ユニクロ トラス小ネジ M6×8 | |
| ⑪ | ハリ・補強パイプ取付け用ネジ | 1 | ユニクロ トラス小ネジ M6×15 | |
| ⑫ | 座板補強角パイプ | 10 | SPCC 40×21 t0.8 1475L | |
| ⑬ | 仕切金具 | 1 | FB t6.0×32 | 粉体塗装 |
| ⑭ | 固定アンカープレート | 4 | SUS304 2B t=2.0 | |

※ アンカー固定は必ず4箇所取り付けてください。
 ※ 脚底面はフラットである事

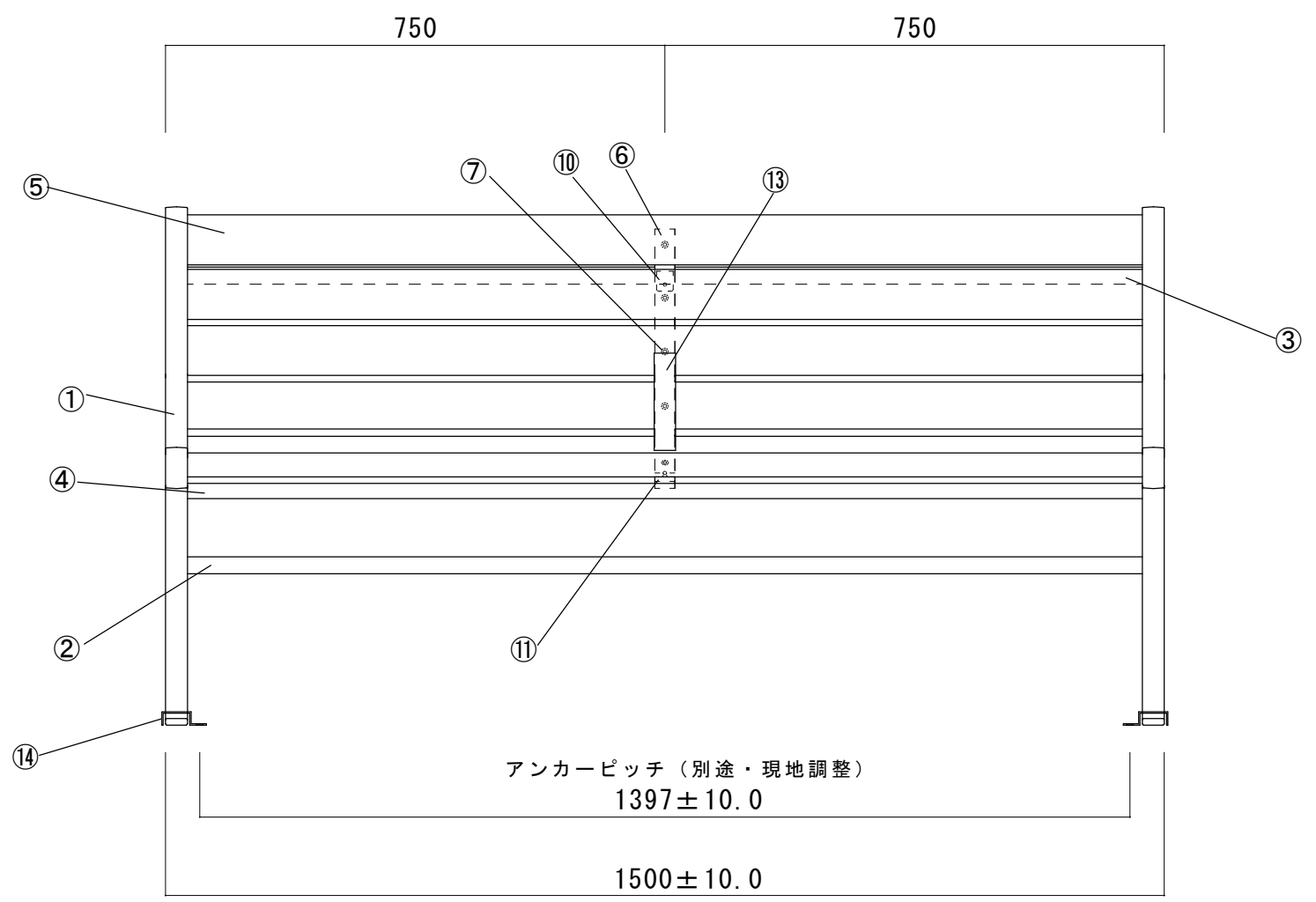
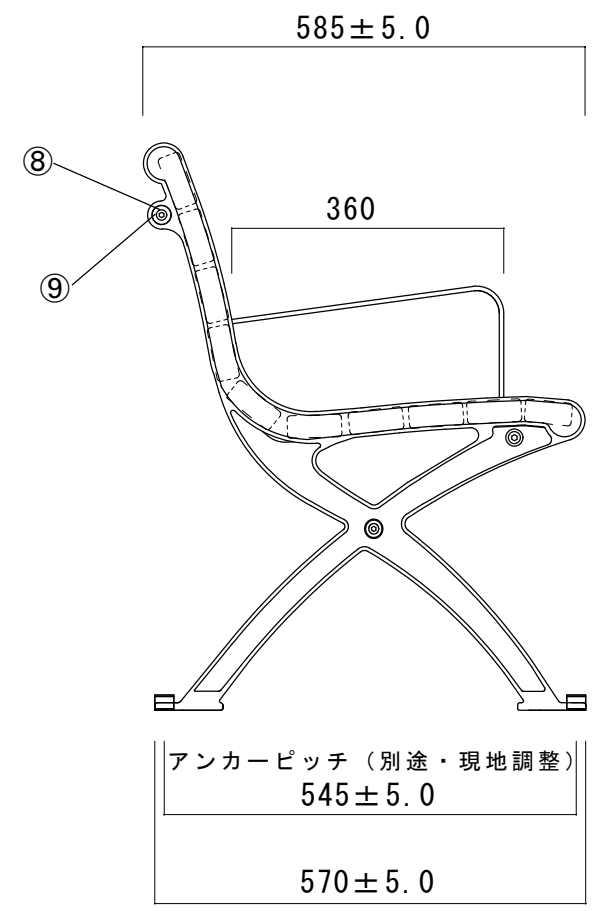
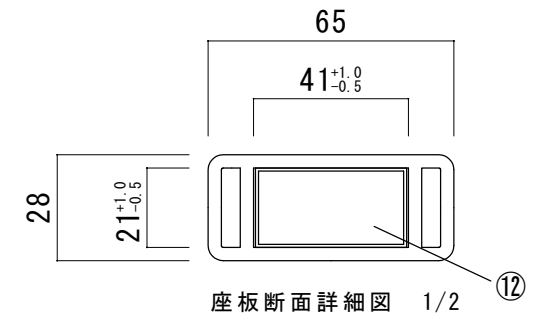

| | | | |
|---|----|----|------------------|
| 製品名 セパレートベンチSB5-SW (仕切付) | | | 御承認印 |
| 図面名 外形寸法図 | | | 年月日 |
| 縮尺 1/10 | 検図 | 担当 | 作成日 2012.5.28 |
|  ミヅシマ工業株式会社 | | | |