

寸法範囲	公差
0以上～5未満	±0.2以下
5以上～30未満	±0.3以下
30以上～100未満	±0.5以下
100以上～500未満	±0.7以下
500以上	±1.0以下

※指示ナキ公差ハ、上記公差ニ準ズル

部品名	数	規格 材質	備考
① 灰切り板	1	SUS304 t=2.0	BA仕上げ
② クッションゴム	4		
③ 中容器	1	アルミニウム t=1.0	
④ 底板	1	SUS304 2B t=1.5	
⑤ 当て板	1	SUS304 2B t=0.8	
⑥ 本体	1	SUS304 t=1.2	BA仕上げ
⑦ ゴム足	4		

製品名 クリンスモーキングK1		御承認印	
図面名 外形寸法図		年月日	
縮尺 1/4	検図	担当	作成日 2008.10.2

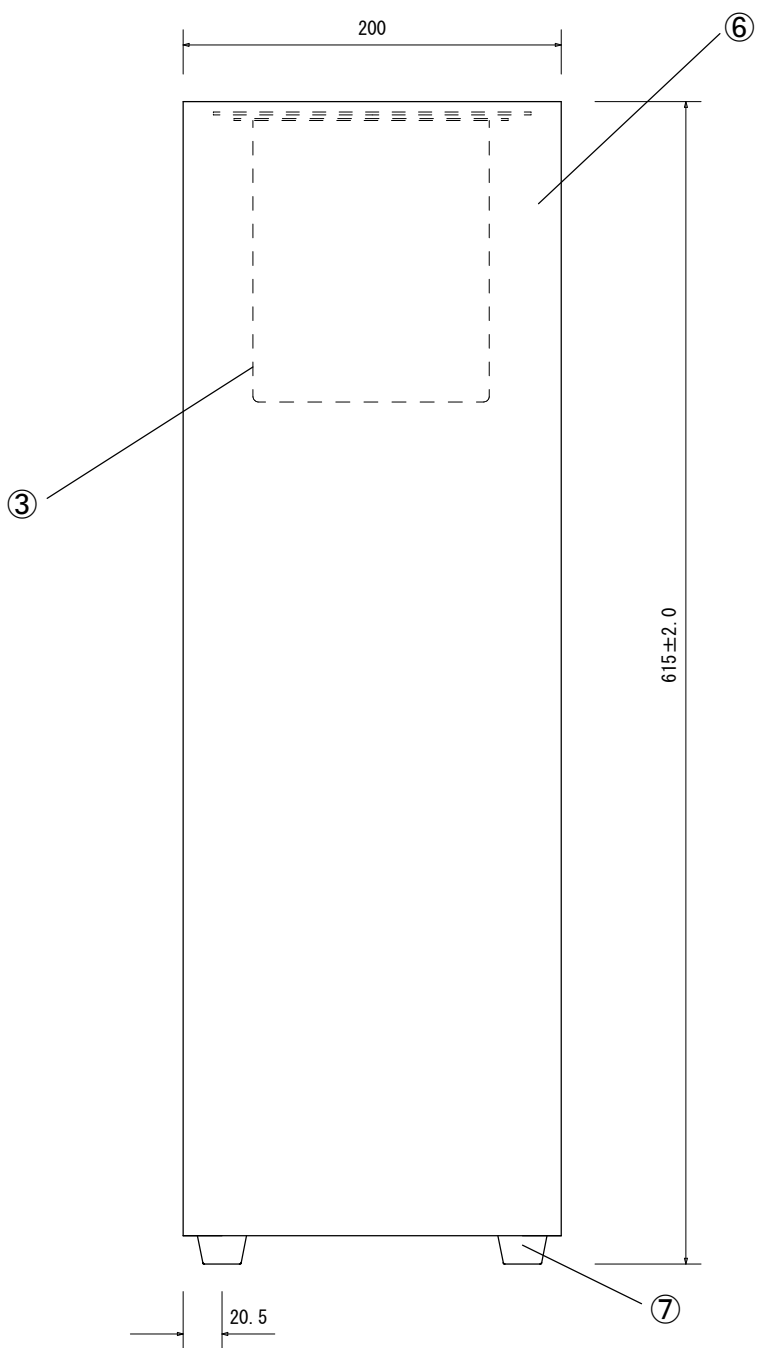
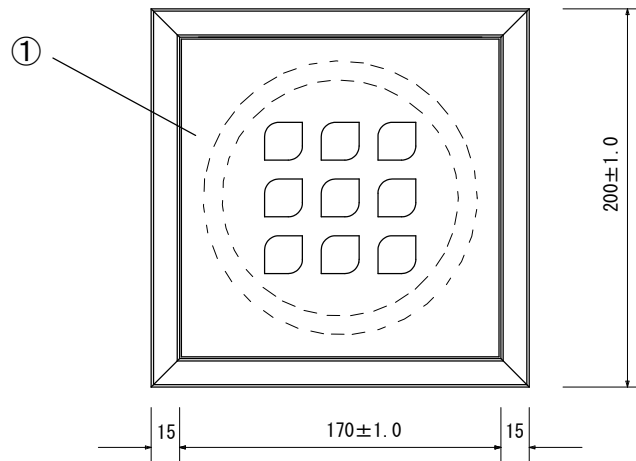

寸法範囲	公差
0以上~5未満	±0.2以下
5以上~30未満	±0.3以下
30以上~100未満	±0.5以下
100以上~500未満	±0.7以下
500以上	±1.0以下

※指示ナキ公差ハ、上記公差ニ準ズル

	部品名	数	規格 材質	備考
①	灰切り板	1	SUS304 t=2.0	BA仕上げ
②	クッションゴム	4		
③	中容器	1	アルミニウム t=1.0	
④	底板	1	SUS304 2B t=1.5	
⑤	当て板	1	SUS304 2B t=0.8	
⑥	本体	1	SUS304 t=1.2	HL仕上げ
⑦	ゴム足	4		

製品名 クリンスモーキングK2			御承認印
図面名 外形寸法図			年月日
縮尺 1/4	検図	担当	作成日 2008.10.2

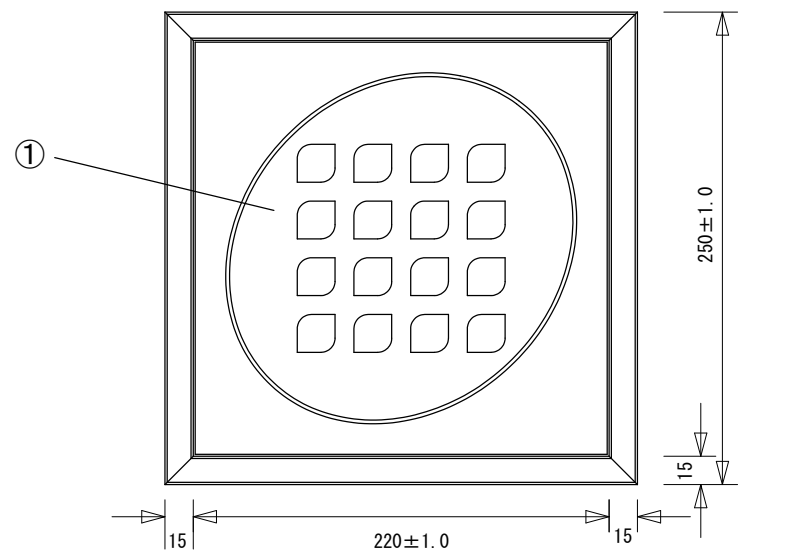

寸法範囲	公差
0以上~5未満	±0.2以下
5以上~30未満	±0.3以下
30以上~100未満	±0.5以下
100以上~500未満	±0.7以下
500以上	±1.0以下

※指示ナキ公差ハ、上記公差ニ準ズル

	部品名	数	規格 材質	備考
①	灰切り板	1	SUS304 t=2.0	BA仕上げ
②	底	1	SUS304 2B t=1.5	
③	本体	1	SUS304 t=1.2	BA仕上げ
④	ゴム足	4		
⑤	当て板	1	SUS304 2B t=0.8	
⑥	中容器	1	SUS304 2B t=1.0	
⑦	クッションゴム	4		

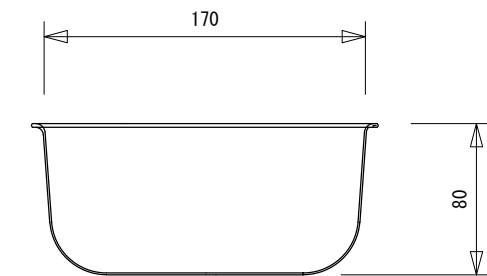
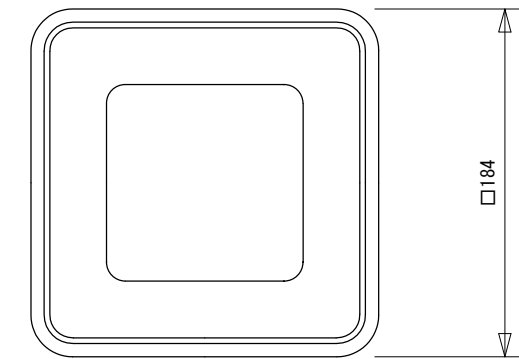
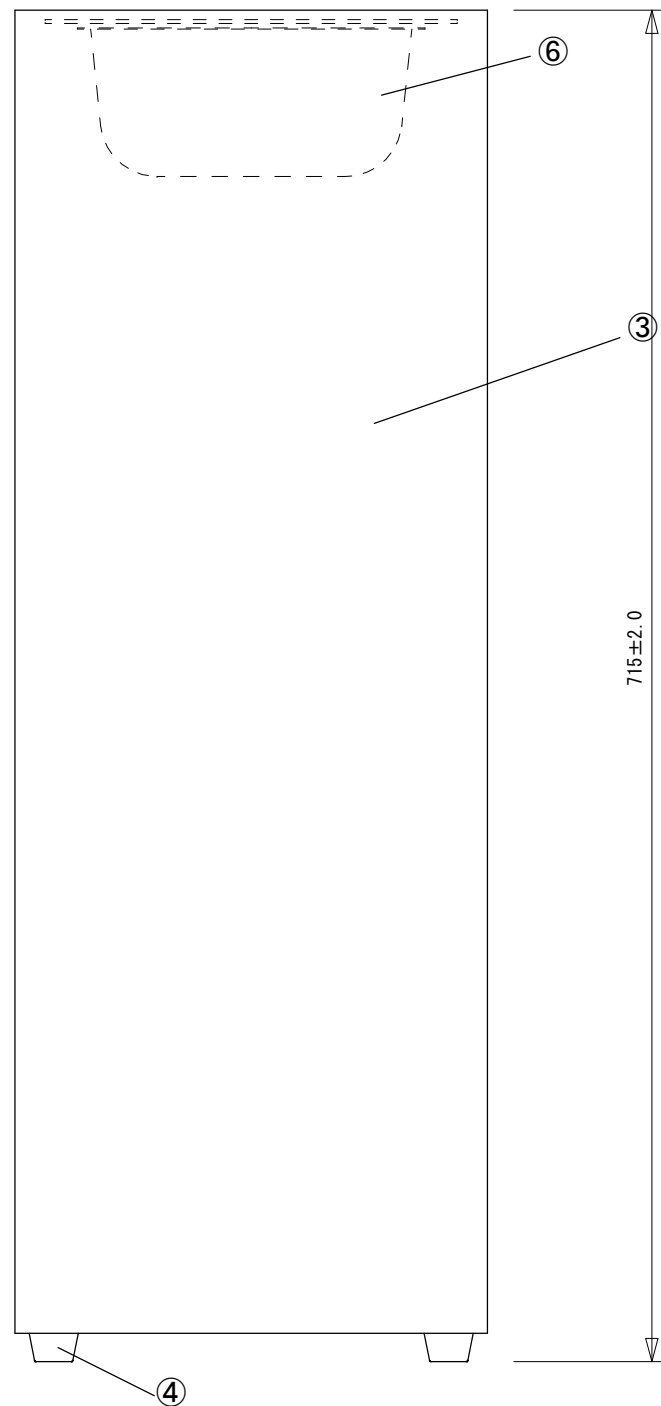

トレー詳細 (S=1/4)

製品名 クリンスモーキングK3			御承認印 年月日
図面名 外形寸法図			
縮尺 1/4	検図	担当	作成日 2008.10.2

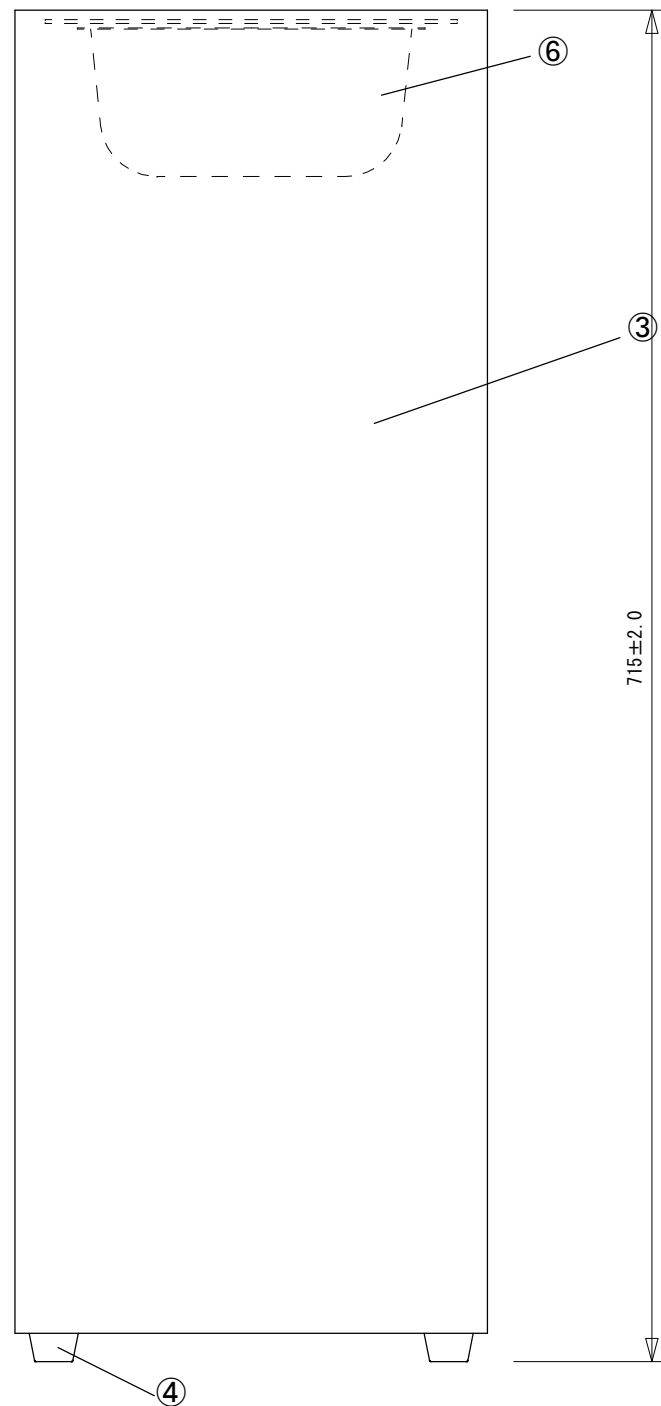
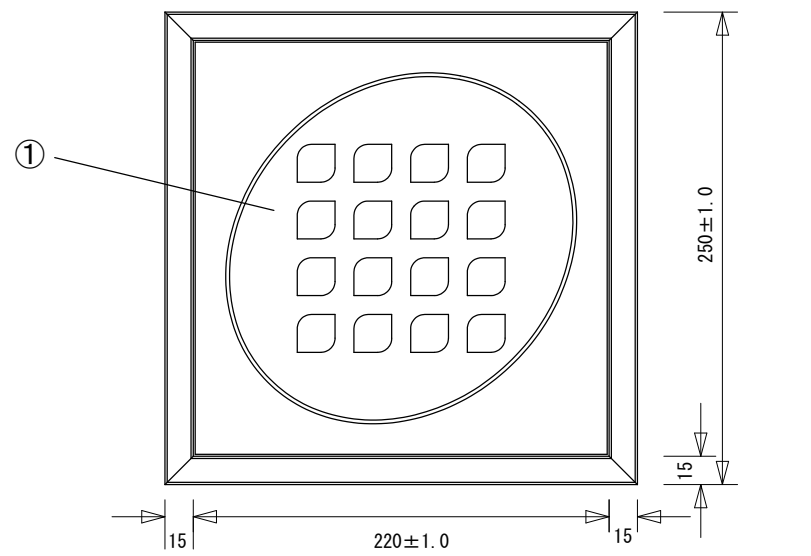

寸法範囲	公差
0以上~5未満	±0.2以下
5以上~30未満	±0.3以下
30以上~100未満	±0.5以下
100以上~500未満	±0.7以下
500以上	±1.0以下

※指示ナキ公差ハ、上記公差ニ準ズル

部品名	数	規格 材質	備考
① 灰切り板	1	SUS304 t=2.0	BA仕上げ
② 底	1	SUS304 2B t=1.5	
③ 本体	1	SUS304 t=1.2	HL仕上げ
④ ゴム足	4		
⑤ 当て板	1	SUS304 2B t=0.8	
⑥ 中容器	1	SUS304 2B t=1.0	
⑦ クッションゴム	4		

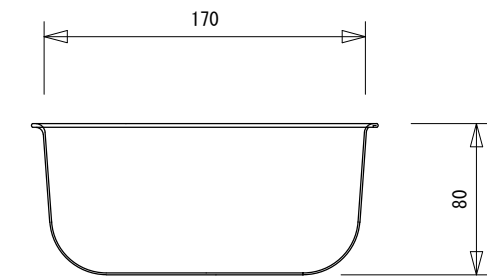
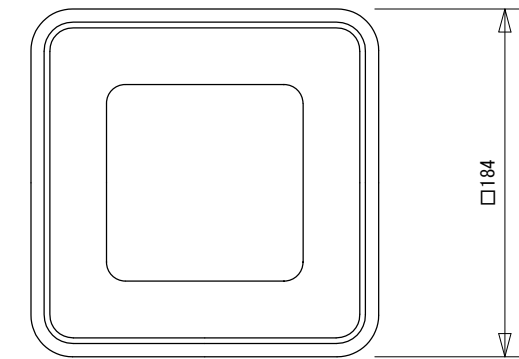

トレー詳細 (S=1/4)

製品名 クリンスモーキングK4		御承認印	
図面名 外形寸法図		年月日	
縮尺 1/4	検図	担当	作成日 2008.10.2

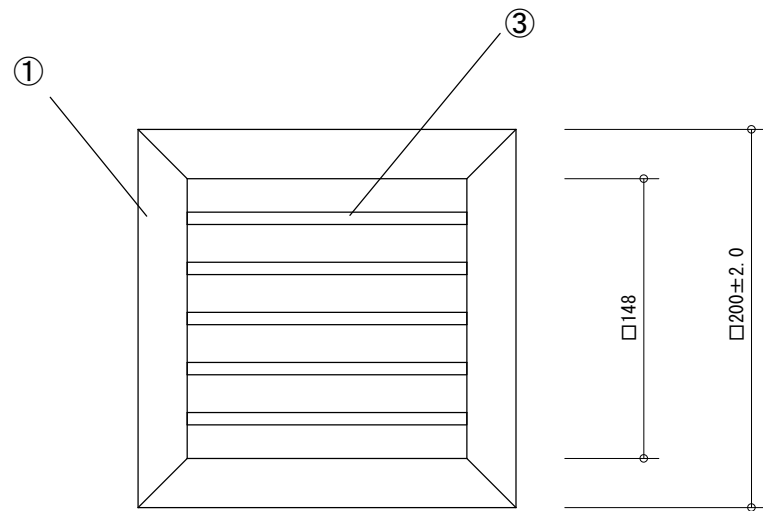

寸法範囲	公差
0以上~5未満	±0.2以下
5以上~30未満	±0.3以下
30以上~100未満	±0.5以下
100以上~500未満	±0.7以下
500以上	±1.0以下

※指示ナキ公差ハ、上記公差ニ準ズル

	部品名	数	規格 材質	備考
①	口枠	1	SUS304 HL t=1.2	
②	本体	1	SUS304 HL t=1.2	当板 SUS304 2B t=0.8
③	丸シャフト	5	SUS304 φ8.0	
④	中容器	1	SUS304 2B t=1.0	
⑤	L金具	4	SUS304 HL t=1.2	
⑥	底板	1	SUS304 2B t=1.5	
⑦	ゴム脚	4		

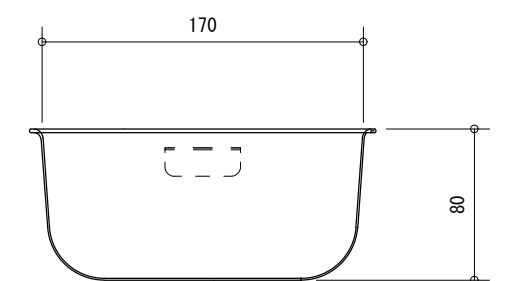
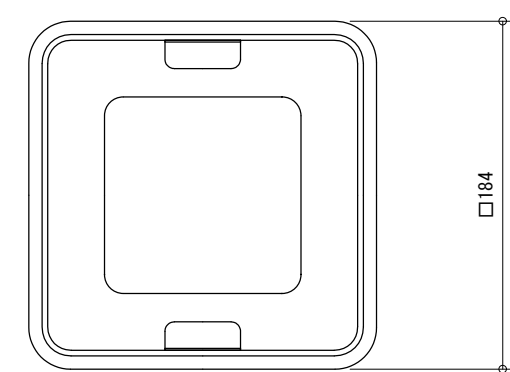
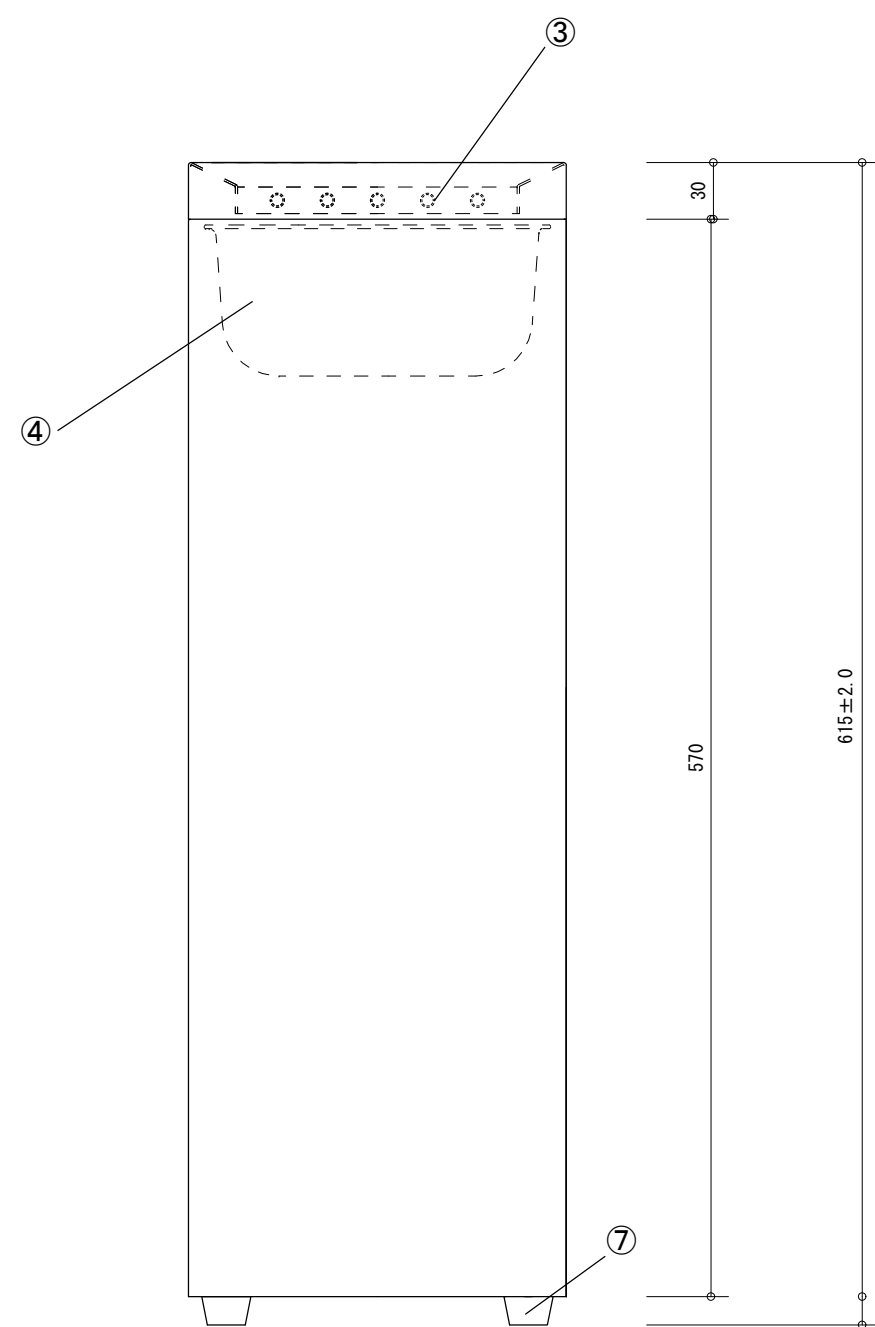
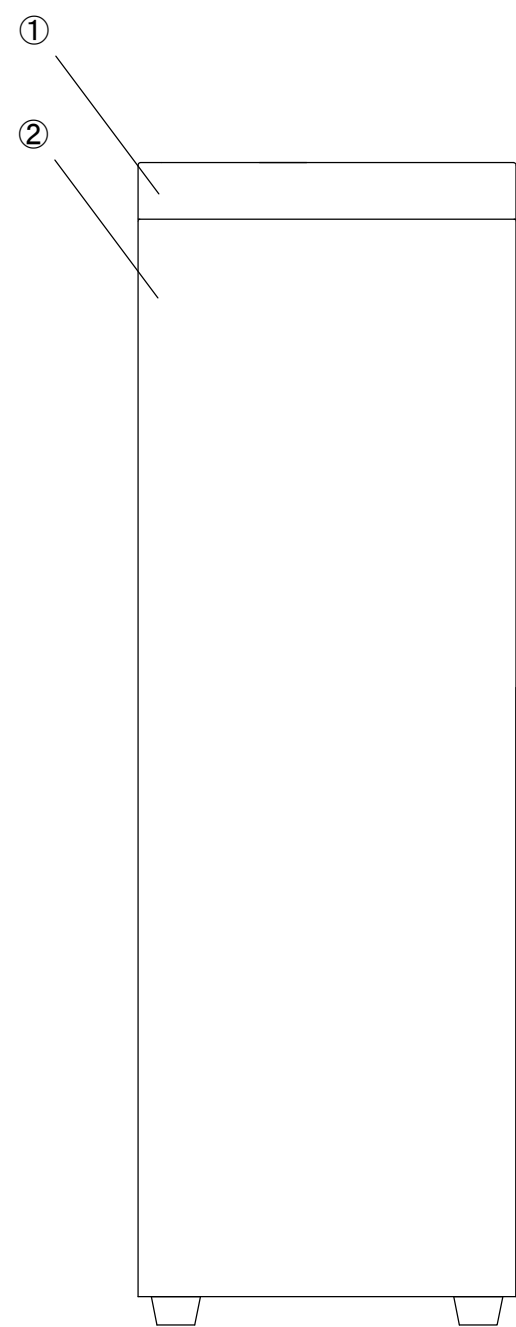

トレー詳細 (S=1/4)

製品名 クリンスモーキング K23			御承認印
図面名 外形寸法図			年月日
縮尺 1/4	検図	担当	作成日 2008.10.2

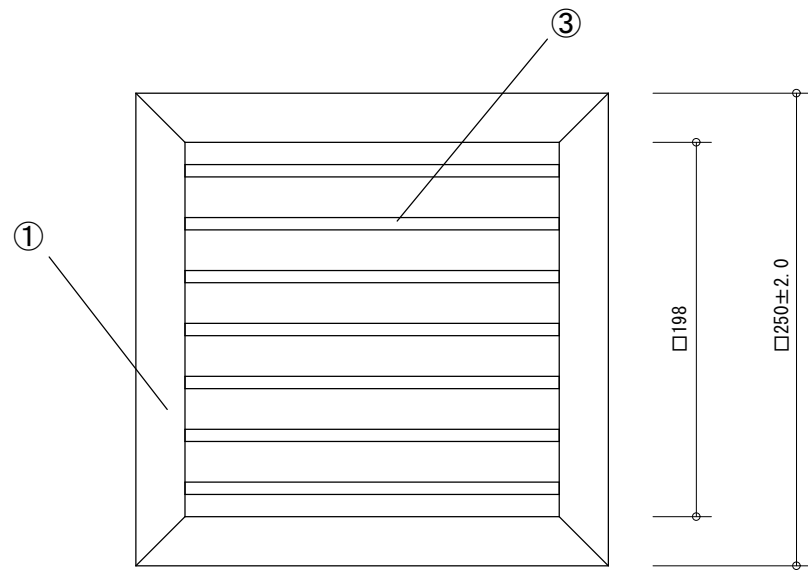

寸法範囲	公差
0以上~5未満	±0.2以下
5以上~30未満	±0.3以下
30以上~100未満	±0.5以下
100以上~500未満	±0.7以下
500以上	±1.0以下

※指示ナキ公差ハ、上記公差ニ準ズル

	部品名	数	規格 材質	備考
①	口枠	1	SUS304 HL t=1.2	
②	本体	1	SUS304 HL t=1.2	当て板SUS304 2B t=0.8
③	丸シャフト	7	SUS304 φ8.0	
④	中容器	1	SUS304 2B t=0.8	
⑤	L金具	4	SUS304 HL t=1.2	
⑥	底板	1	SUS304 2B t=1.5	
⑦	ゴム脚	4		

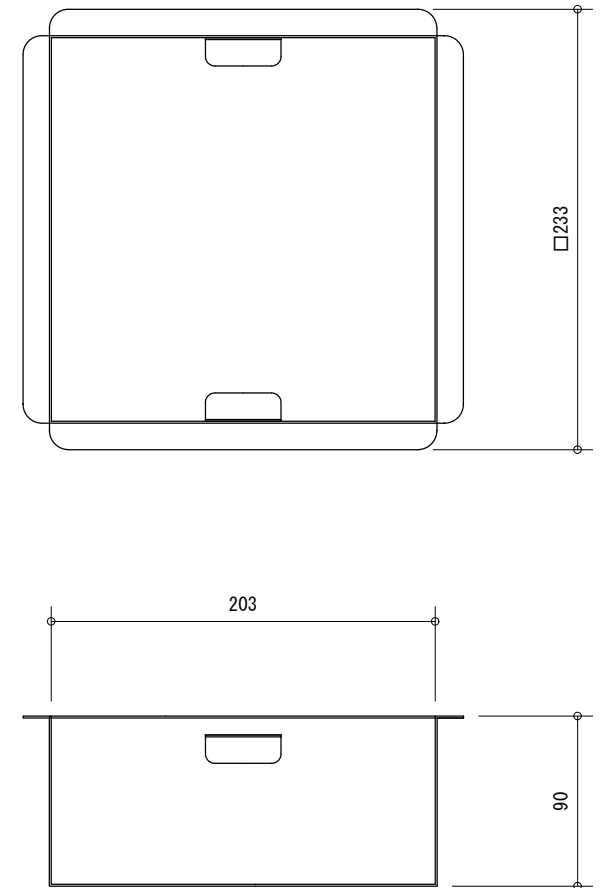
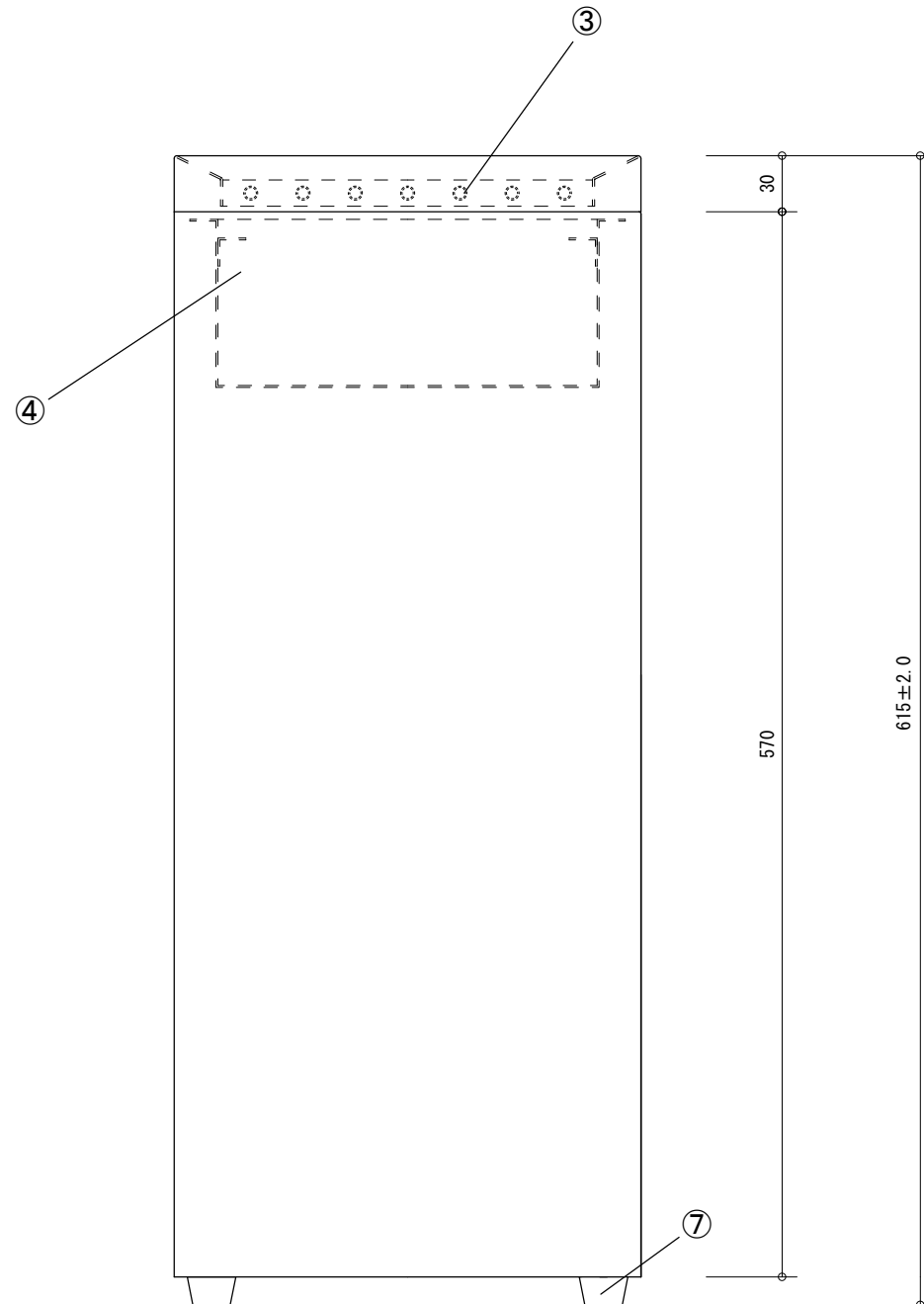
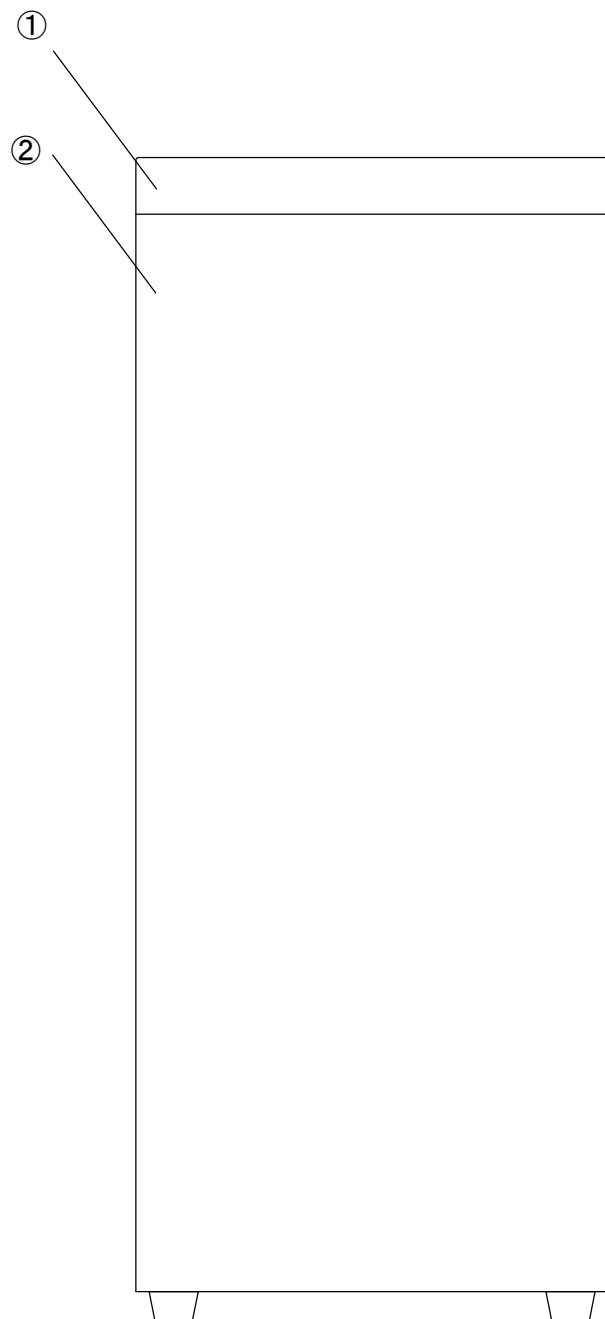

中缶詳細 (S=1/4)

製品名 クリンスモーキング K33			御承認印
図面名 外形寸法図			年月日
縮尺 1/4	検図	担当	作成日 2008.10.2



ミヅシマ工業株式会社