

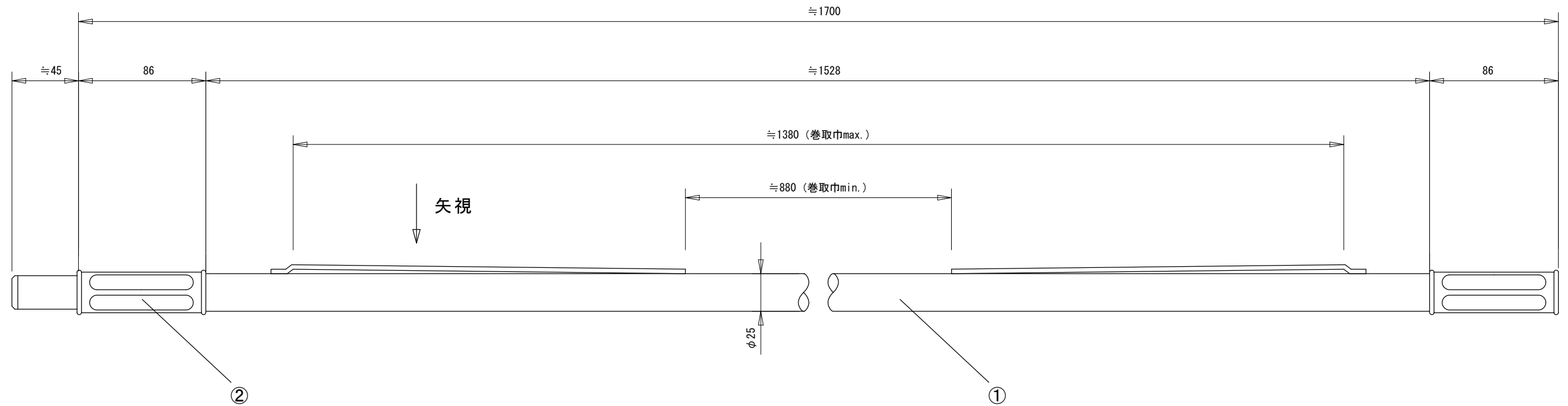

	部品名	数	規格 材質	備考
①	巻取棒	1	丸パイプ φ25	
②	グリップ	2	PVC	

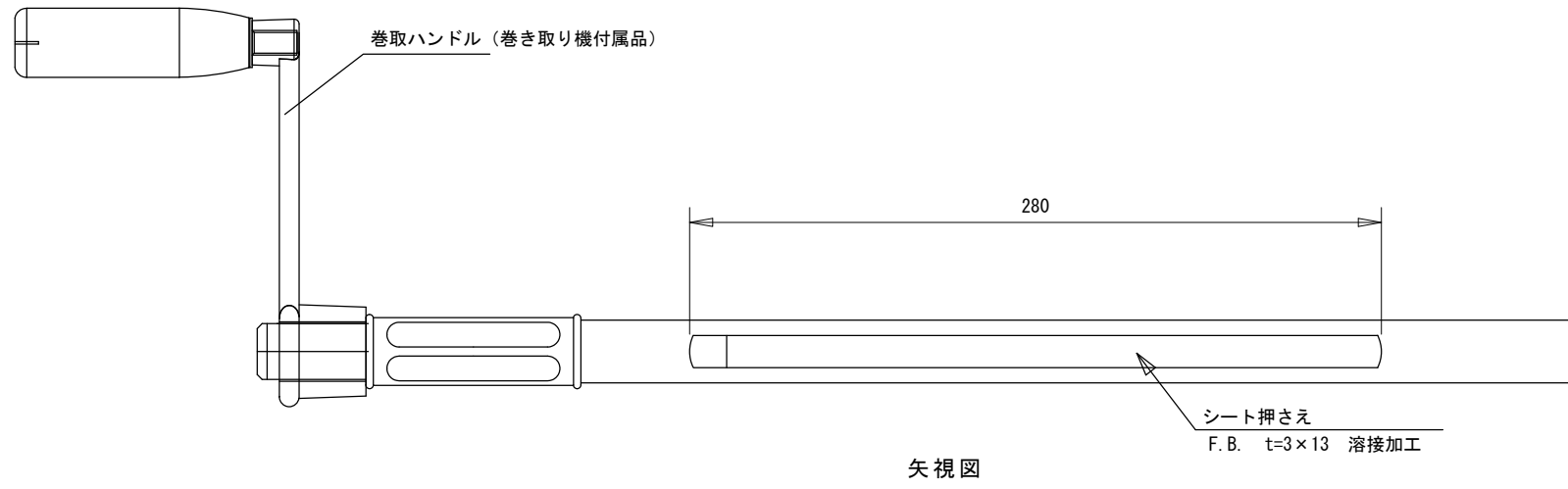

製品名 ターポリンシート巻取り棒			御承認印
部品名 シート巻取棒			年月日
縮尺 1/3	検図	担当	作成日 2012.1.25
 ミヅシマ工業株式会社			