

	部品名	規格 材質	備考
①	回転ヘッドユニット	SUS430	鏡面研磨
②	Φ60.5支柱	SUS430	鏡面研磨
③	スタッキング用ベース	SUS430	ヘアライン
④	スタッキング用ピラマット	PVC	グレー色
⑤	ベルト	再生ポリエステル繊維100%	

現場名			御承認印
図面名 ベルトパーティション (ステンレスタイプ) 寸法形状図			年月日
縮尺 1/5	検図	担当	作成日 2008. 2. 21
 三菱工業株式会社			

パンフレットホルダーA4-三つ折 (1/4)

本体材質：透明アクリル
補強材：ステンレス鋼材

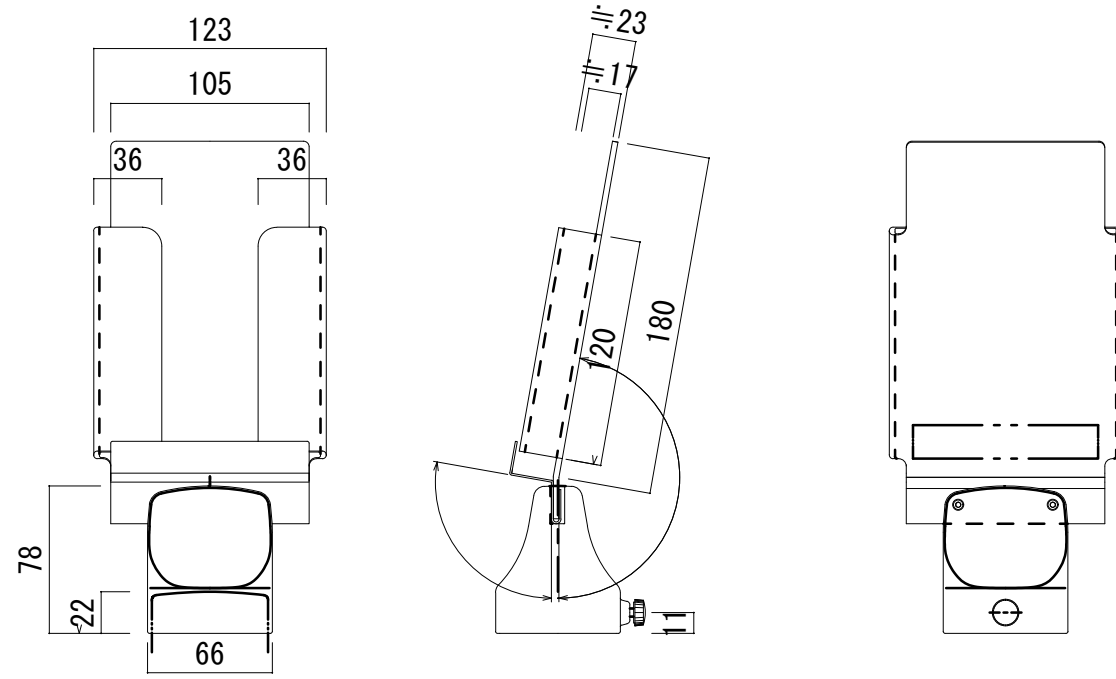

パンフレットホルダーB5 (1/4)

本体材質：透明アクリル

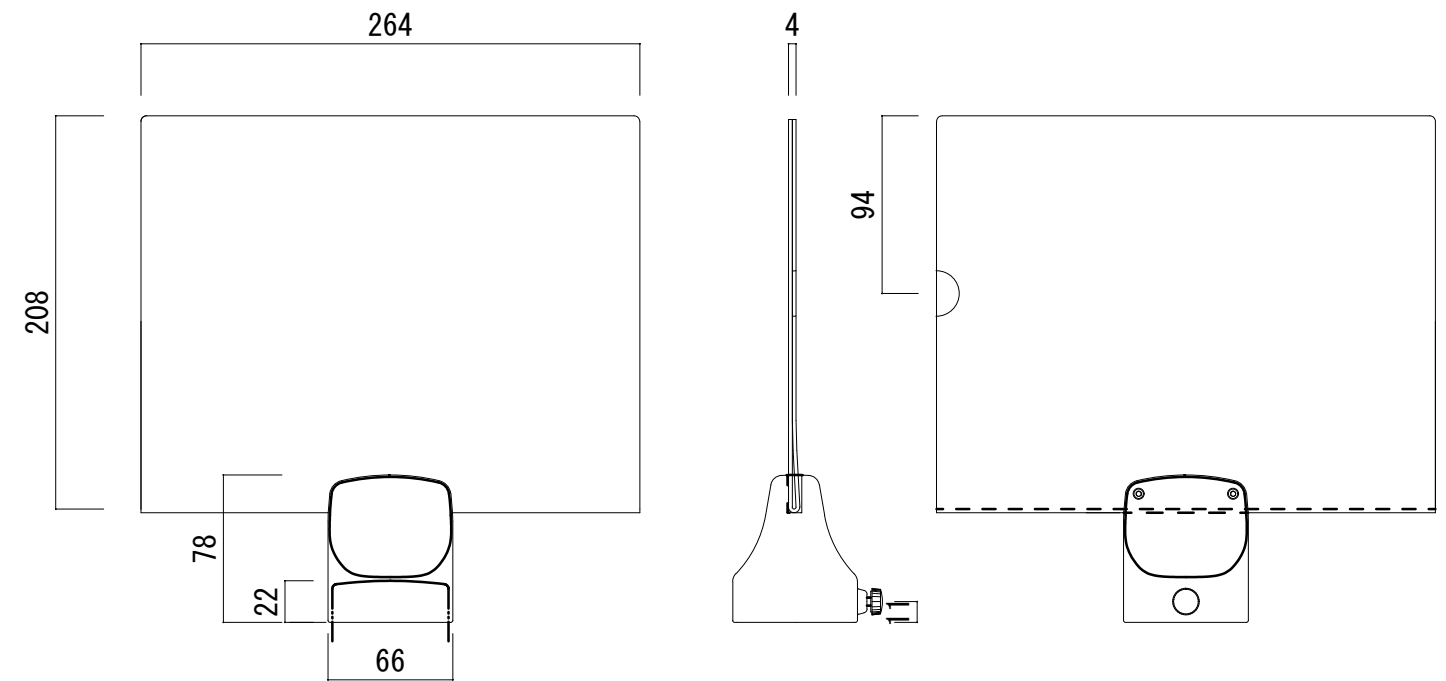

パンフレットホルダーA4 (1/4)

本体材質：透明アクリル
補強材：ステンレス鋼材

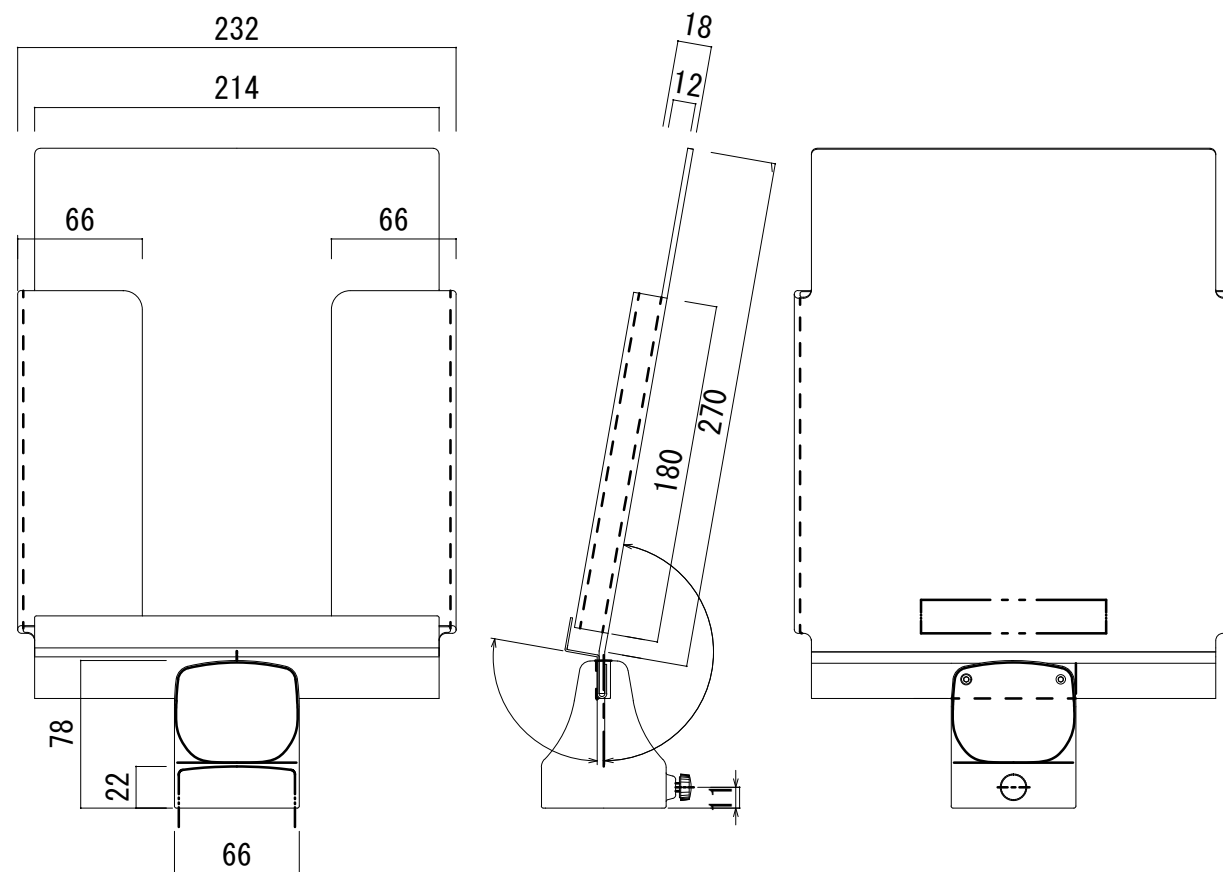

3方向キャッチ (1/4) 本体材質：ポリアミド

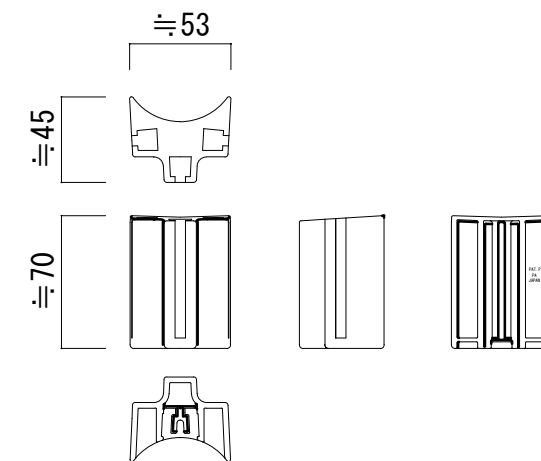

現場名			御承認印
図面名 ベルトパーティション パーツ 寸法形状図			年月日
縮尺 1/4	検図	担当	作成日 2008.2.21



ミヅシマ工業株式会社