

	部品名	数	規格 材質	備考
①	天板	1	SPHC t=1.2	粉体焼付塗装：シルバー
②	胴板	1	SPHC t=1.0	粉体焼付塗装：シルバー
③	アームステー	1	SPHC t=1.2	粉体焼付塗装：シルバー
④	上アーム	1	SPHC t=1.2	粉体焼付塗装：ブラック
⑤	支柱アーム	1	SPHC t=2.0	粉体焼付塗装：ブラック
⑥	受皿	1	SPHC t=1.0	粉体焼付塗装：ブラック
⑦	底板	1	SPHC t=2.0	粉体焼付塗装：シルバー
⑧	脚	1	φ25.4 t=1.6	粉体焼付塗装：シルバー
⑨	ステップステー	1	SPHC t=1.2	粉体焼付塗装：シルバー
⑩	ステップ板	1	SPHC t=1.2	粉体焼付塗装：ブラック
⑪	ステップ	1	SUS304 2B t=1.2	
⑫	脚キャップ	4	EPDM 黒 φ25.4用	

● 対応スプレーボトル  
 幅110mm以内  
 奥行き110mm以内  
 高さ150mm～280mm

寸法範囲	公差
0以上～5未満	±0.2以下
5以上～30未満	±0.3以下
30以上～100未満	±0.5以下
100以上～500未満	±0.7以下
500以上	±1.0以下

※指示ナキ公差ハ、上記公差ニ準ズル

製品名 アルコールフットスタンド ハイタイプ			御承認印
図面名 外形寸法図			年月日
縮尺 1/7	検図	担当	作成日 2021.7.30
 <b>ミヅシマ工業株式会社</b>			

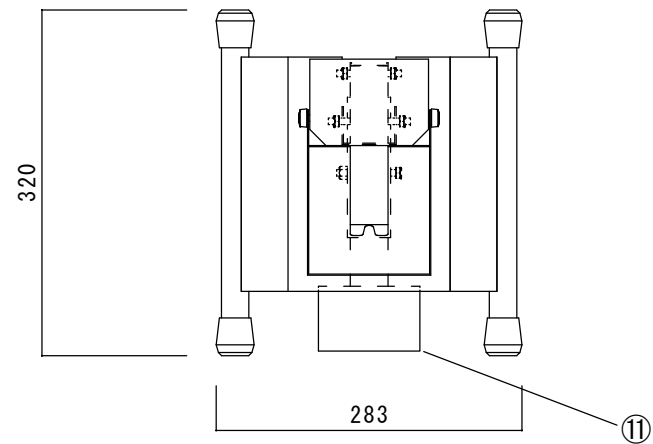

	部品名	数	規格 材質	備考
①	天板	1	SPHC t=1.2	粉体焼付塗装：シルバー
②	胴板	1	SPHC t=1.0	粉体焼付塗装：シルバー
③	アームステー	1	SPHC t=1.2	粉体焼付塗装：シルバー
④	上アーム	1	SPHC t=1.2	粉体焼付塗装：ブラック
⑤	支柱アーム	1	SPHC t=2.0	粉体焼付塗装：ブラック
⑥	受皿	1	SPHC t=1.0	粉体焼付塗装：ブラック
⑦	底板	1	SPHC t=2.0	粉体焼付塗装：シルバー
⑧	脚	1	φ25.4 t=1.6	粉体焼付塗装：シルバー
⑨	ステップステー	1	SPHC t=1.2	粉体焼付塗装：シルバー
⑩	ステップ板	1	SPHC t=1.2	粉体焼付塗装：ブラック
⑪	ステップ	1	SUS304 2B t=1.2	
⑫	脚キャップ	4	EPDM 黒 φ25.4用	

●対応スプレーボトル  
幅110mm以内  
奥行き110mm以内  
高さ150mm～280mm

寸法範囲	公差
0以上～5未満	±0.2以下
5以上～30未満	±0.3以下
30以上～100未満	±0.5以下
100以上～500未満	±0.7以下
500以上	±1.0以下

※指示ナキ公差ハ、上記公差ニ準ズル

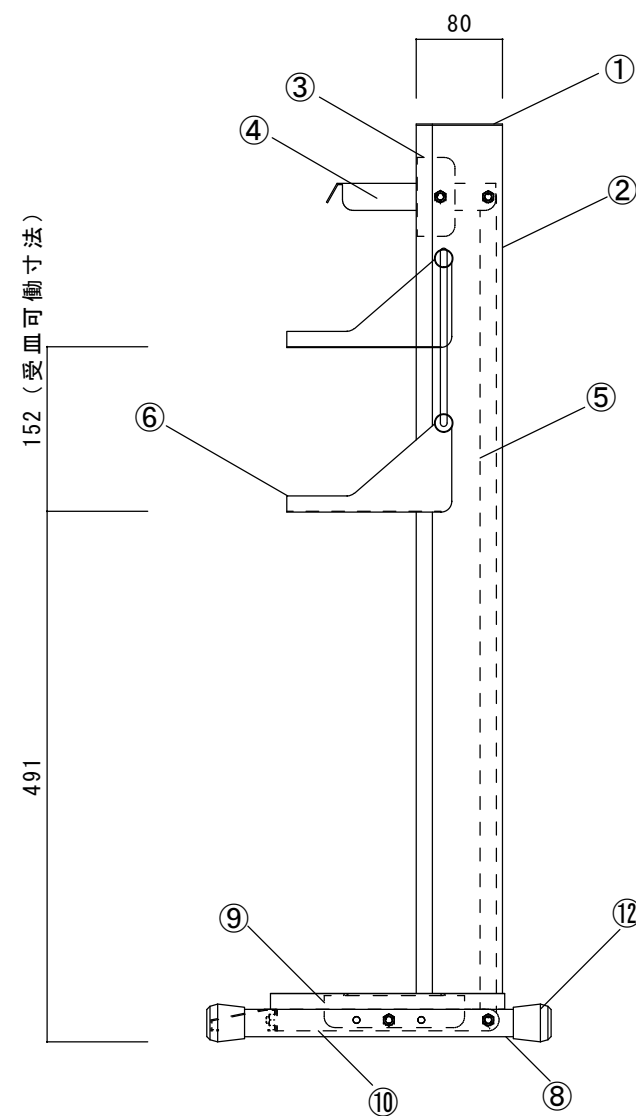
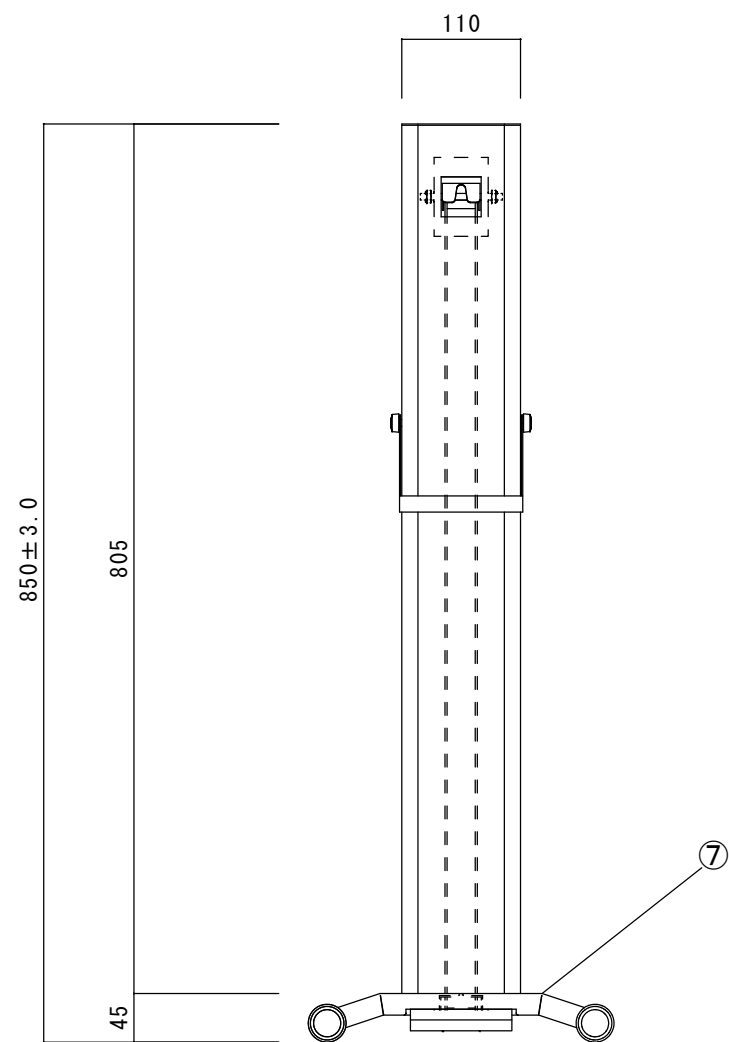

製品名 アルコールフットスタンド ロータイプ			御承認印
図面名 外形寸法図			年月日
縮尺 1/7	検図	担当	作成日 2021.7.30