

現場名			御承認印
図面名			年月日
ストレートラインマット 7mm			
縮尺	検図	担当	作成日
1/10			2023.6.30
 <b>三菱重工業株式会社</b>			

部品名	規格	材質	備考
④ 端駒		PE	
③ 丸駒		PE	
② ポリ線		PE φ4	
① ストレートライン本体		軟質塩ビ	

※ D 600×W 600未満のマットの場合 端駒無し(SS7タイプ)にて作成

(マット枠寸法)

(マット本体寸法)

(マット枠寸法)

(マット本体寸法)

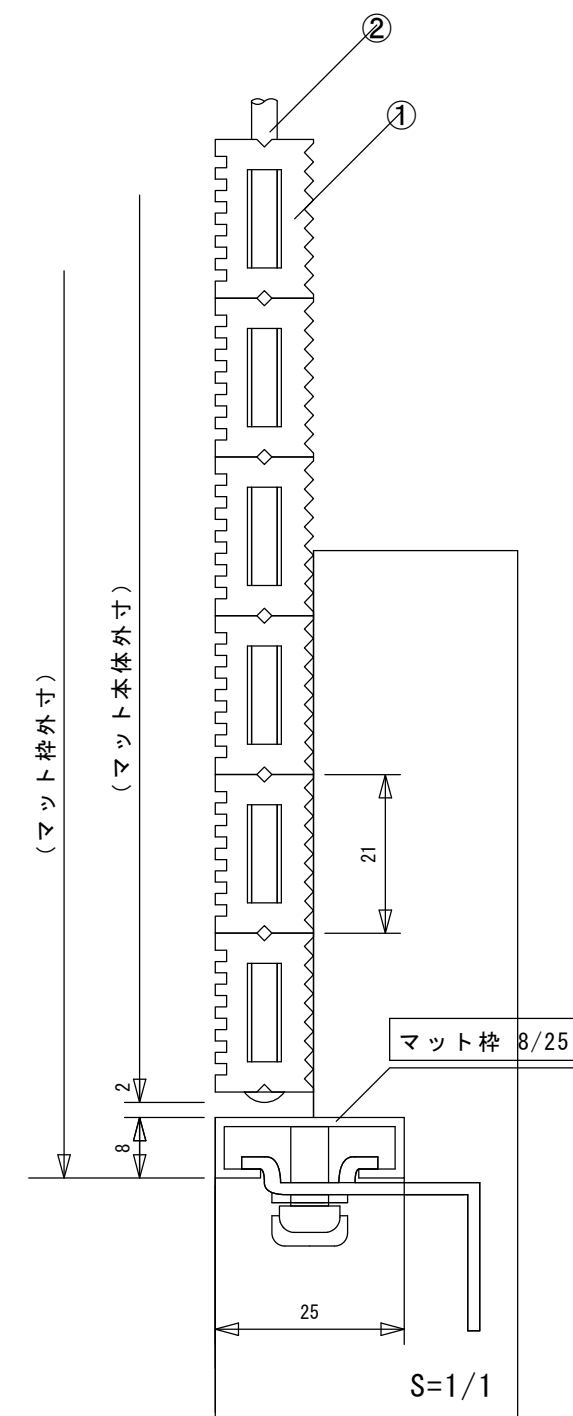
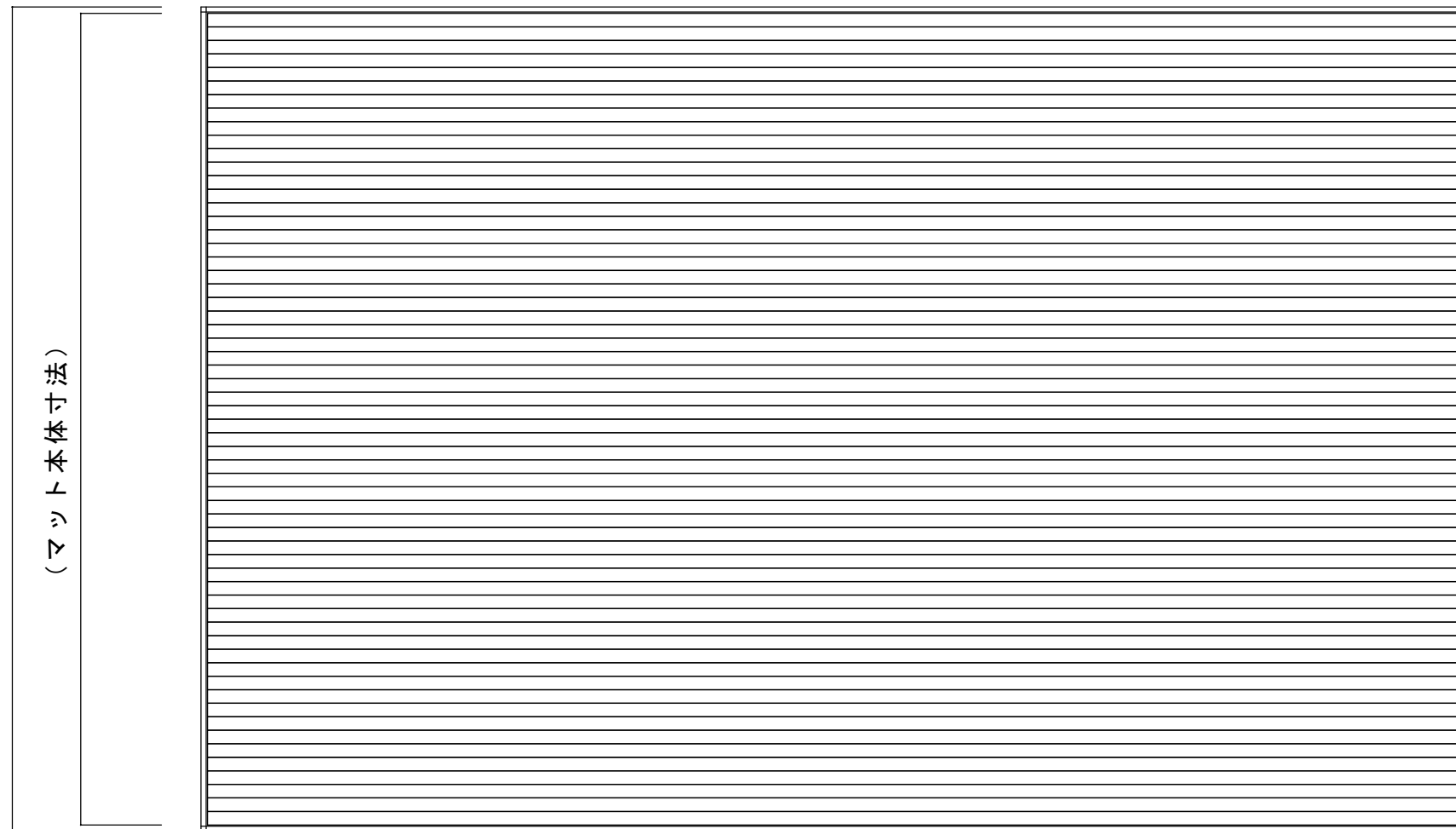

(マット枠外寸)

(マット本体外寸)

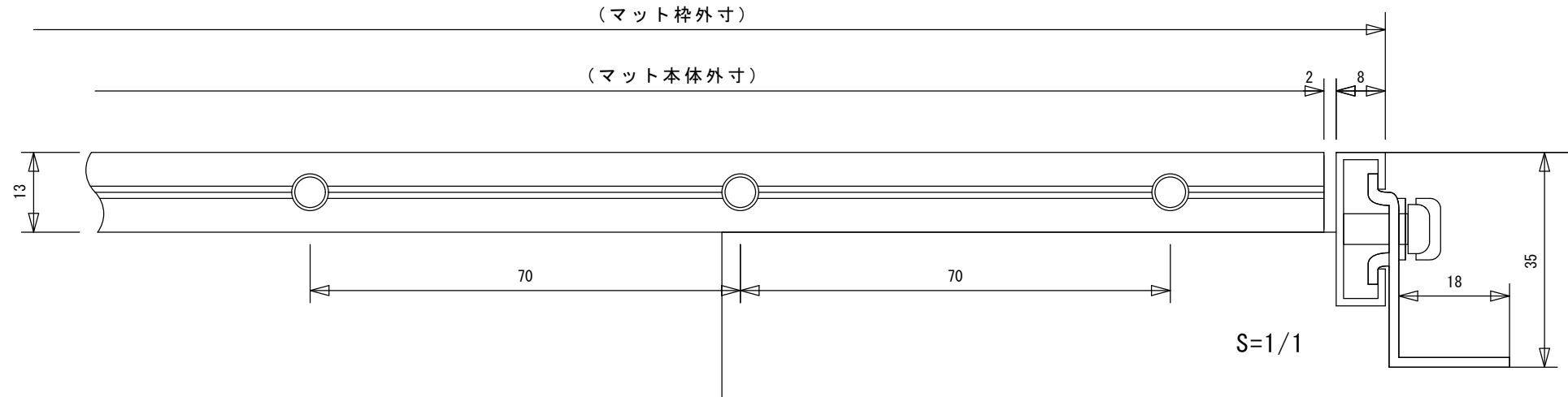

②	ポリ線	PE φ4	
①	ストレートライン本体	軟質塩ビ	
	部品名	規格 材質	備考

現場名			御承認印
図面名 ストレートラインマット ムク			年月日
縮尺 1/10	検図	担当	作成日 2015.4.25
 <b>ミヅシマ工業株式会社</b>			