

	部品名	数	規格 材質	備考
①	本体	1	EVA	
②	ブラシ		ナイロン	

25

150

150

現場名 ブラシマットA			御承認印
図面名 形状寸法図			
縮尺 1/1	検図	担当	年月日 作成日 2006.05.20

部品名	数	規格 材質	備考
・ 中フチ (+)	1	EVA	
・			

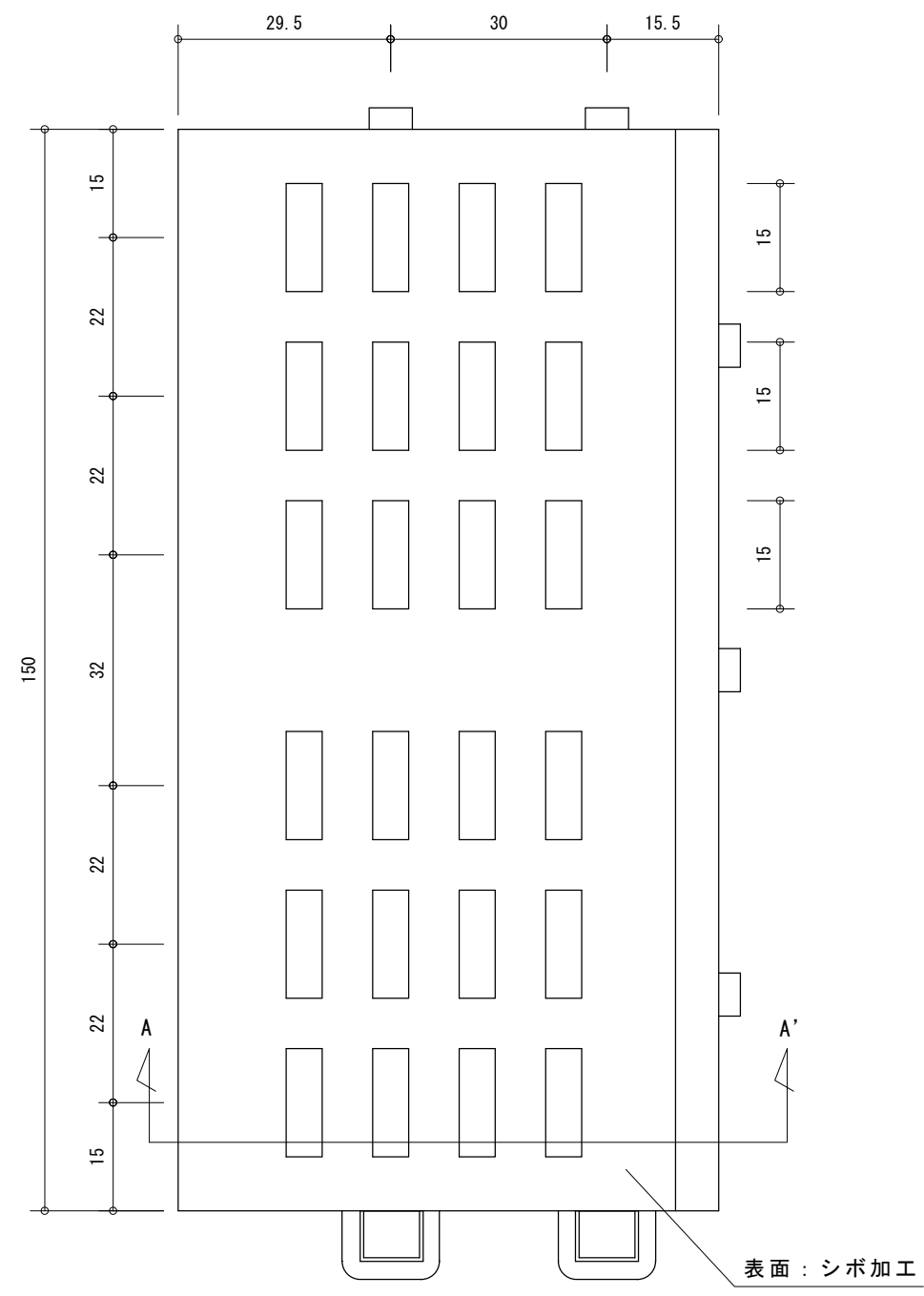

表面：シボ加工

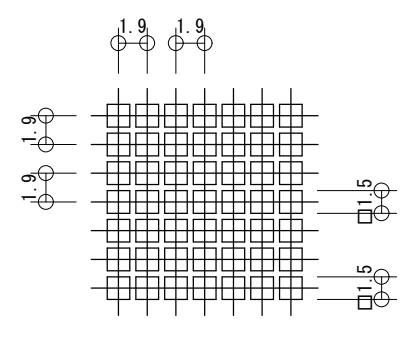
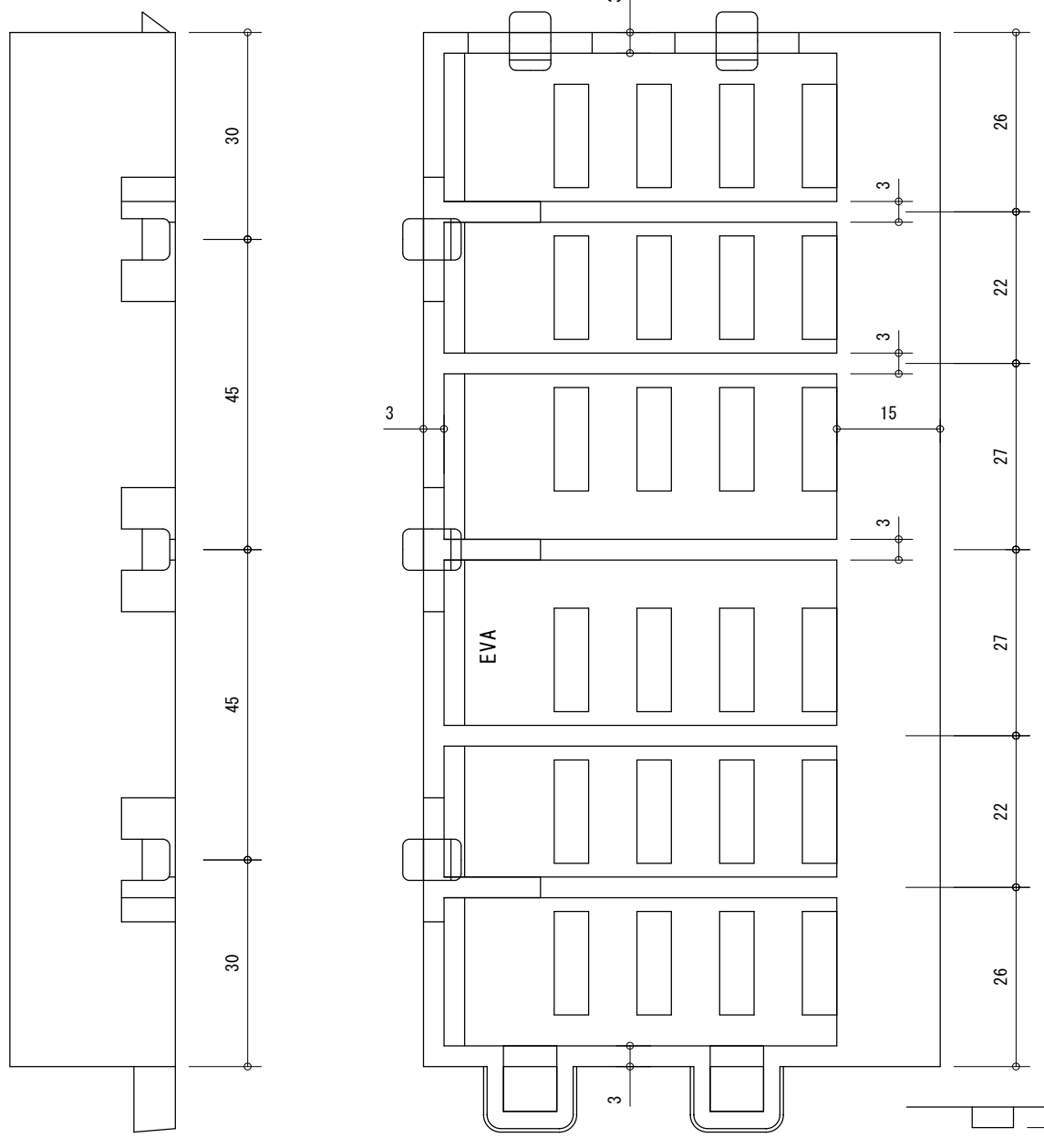

本体表面（シボ加工）詳細 S=2/1

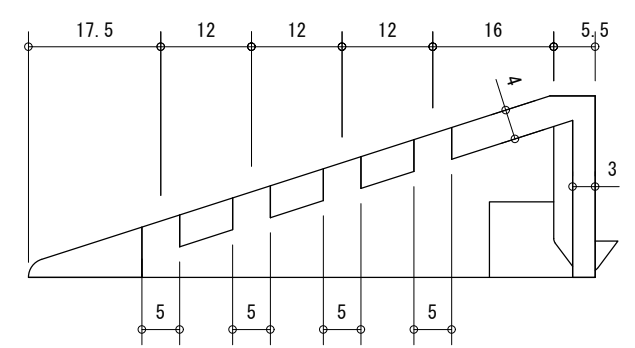
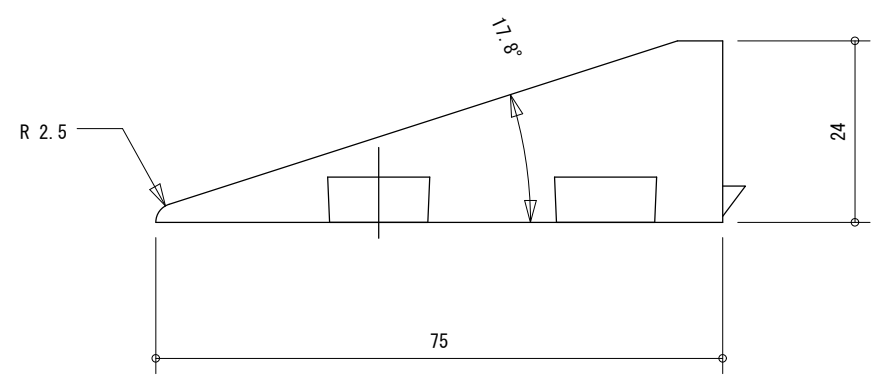

SECT A-A'

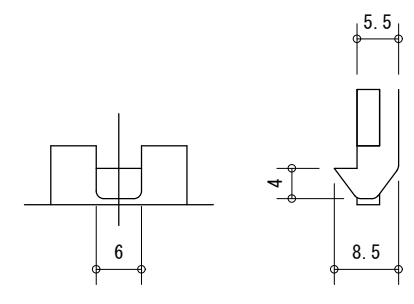

ジョイント (+)

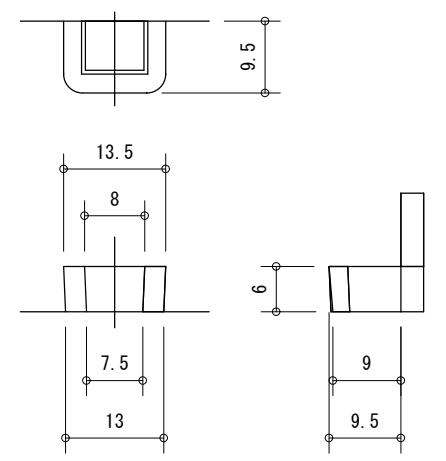

ジョイント (-)

製品名 ブラシマット 中フチ (+)			御 承認 印
図面名 外形寸法図			年 月 日
縮尺 1/1	検図	担当	作成日 00.3.7

部品名	数	規格 材質	備考
・ 中フチ (-)	1	EVA	
・			

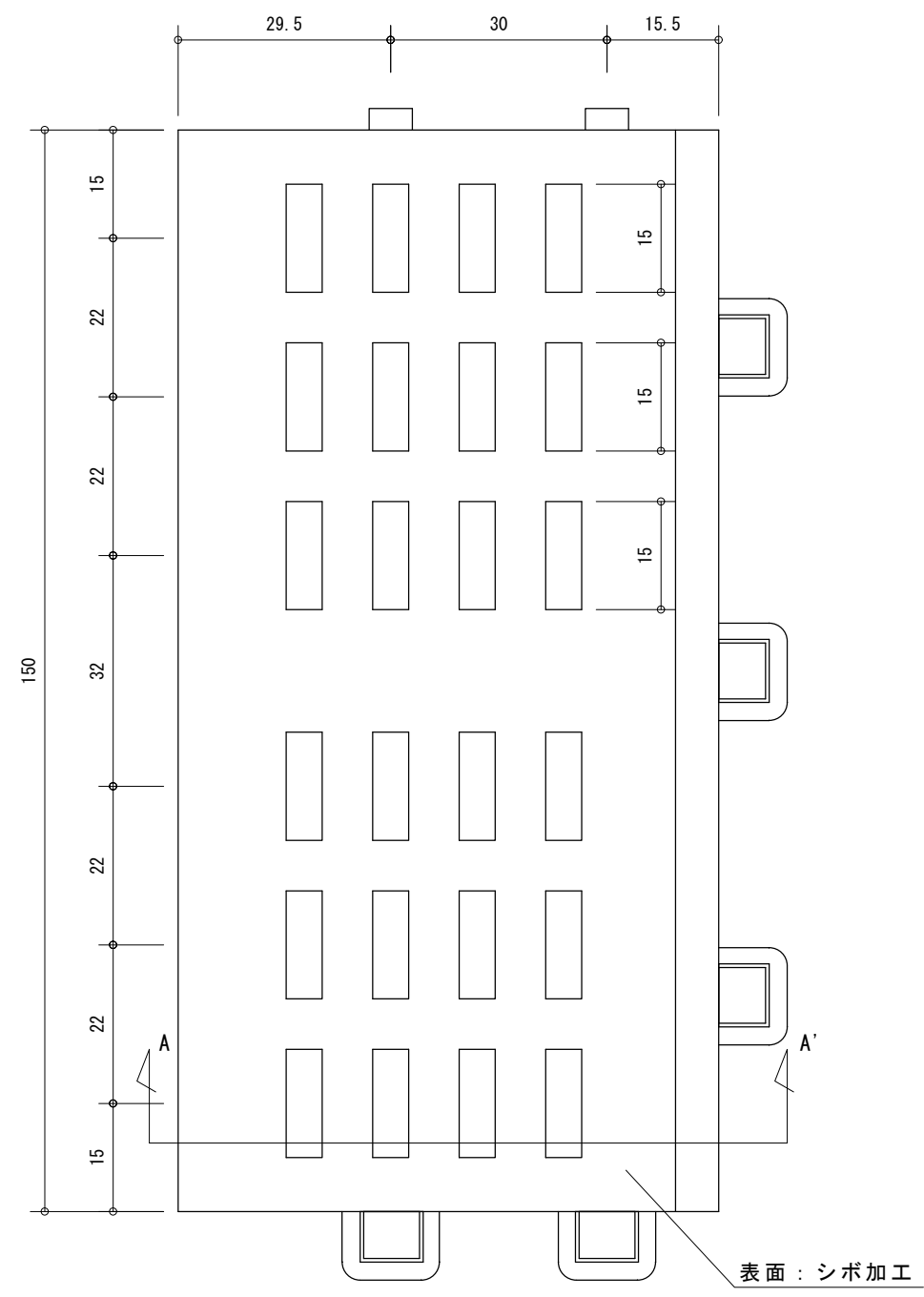

表面：シボ加工

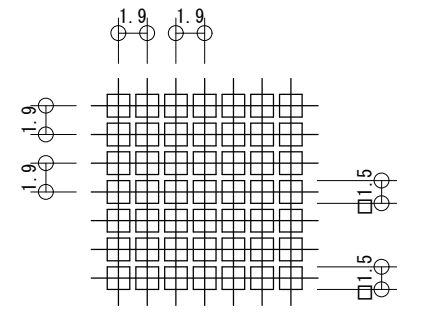
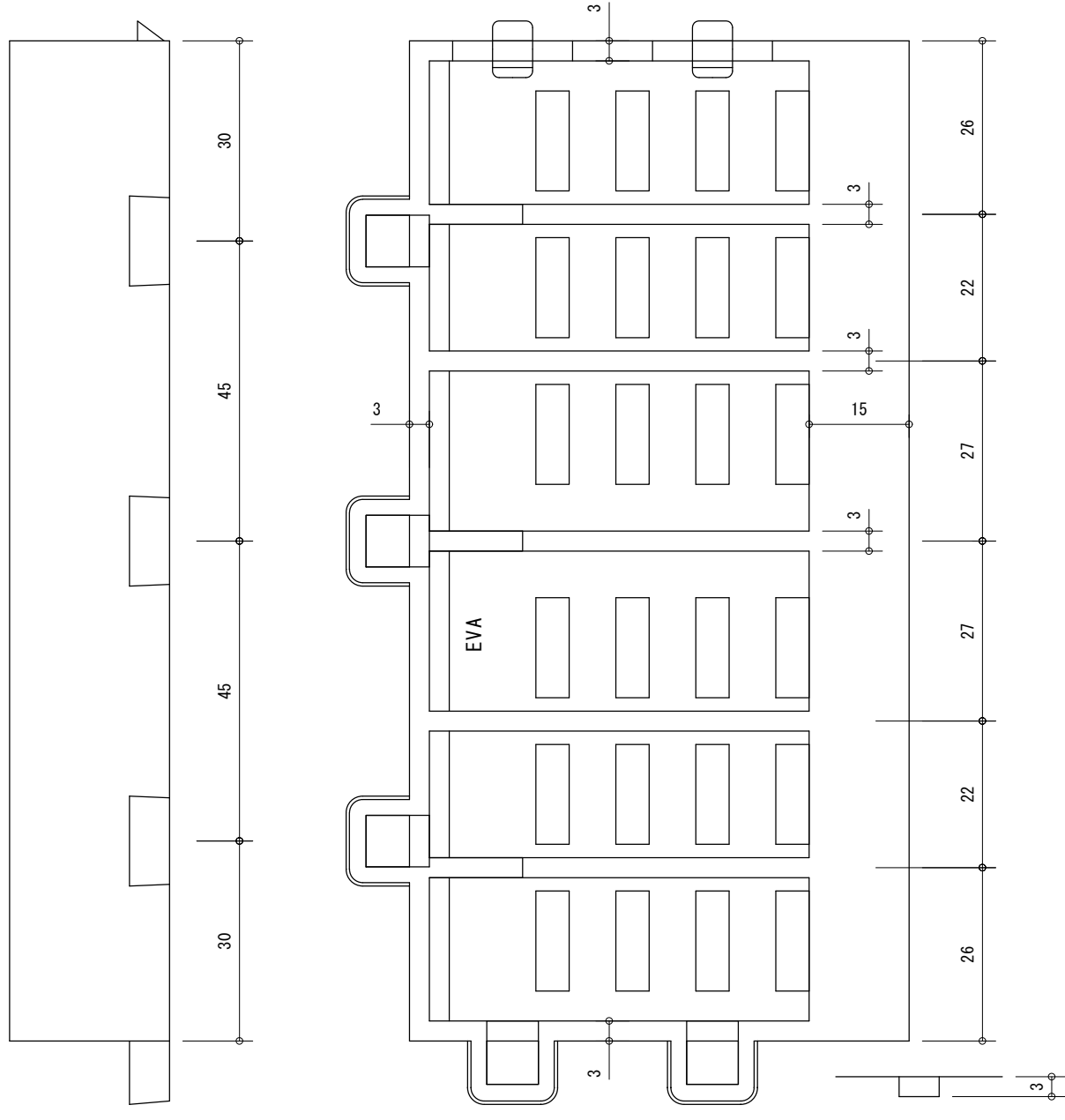

本体表面（シボ加工）詳細 S=2/1

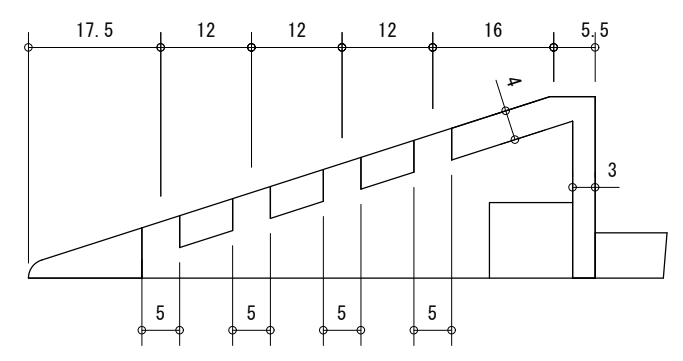
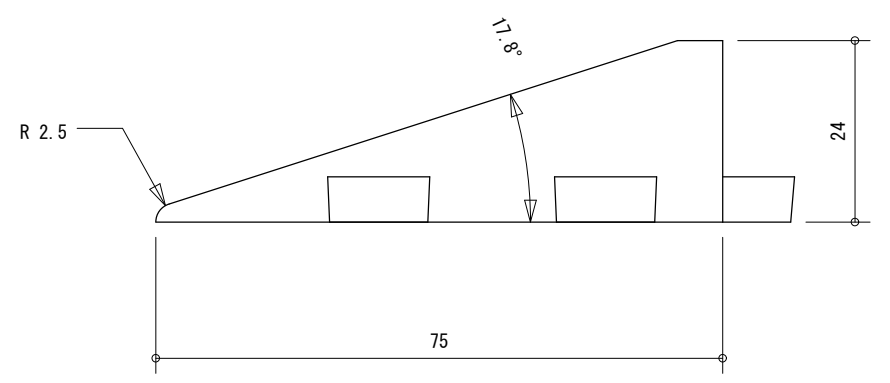

SECT A-A'

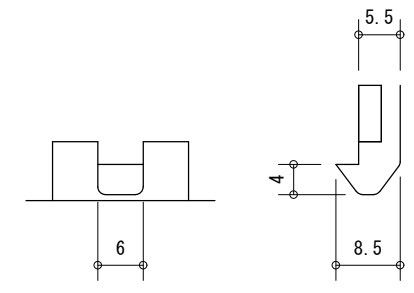

ジョイント (+)

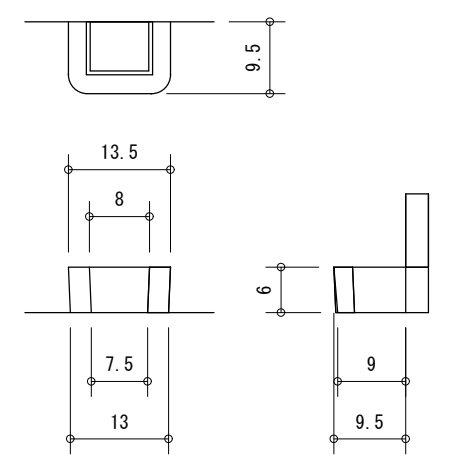

ジョイント (-)

製品名 ブラシマット 中フチ (-)			御承認印
図面名 外形寸法図			年月日
縮尺 1/1	検図	担当	作成日 00.3.7

部品名	数	規格 材質	備考
角フチ	1	EVA	

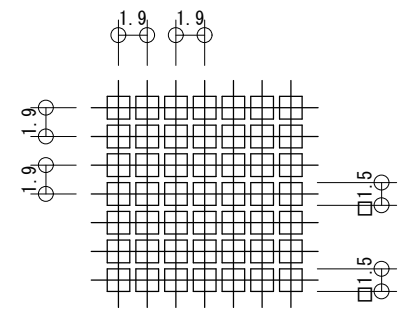
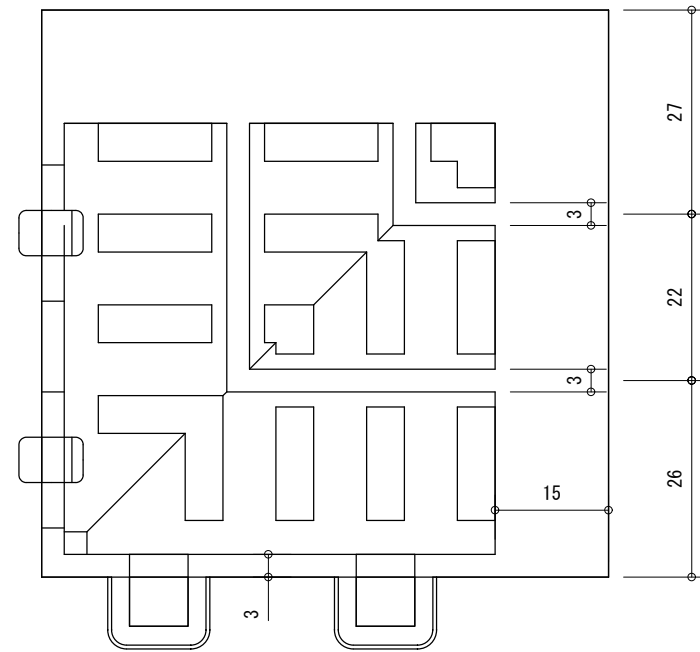
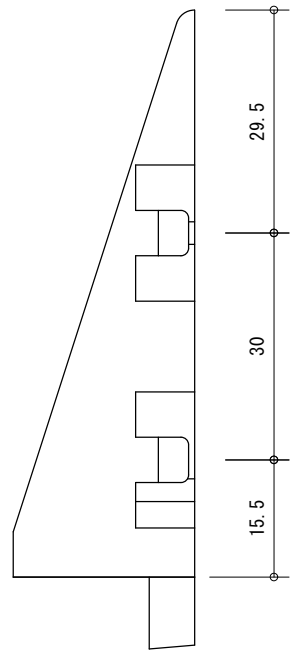
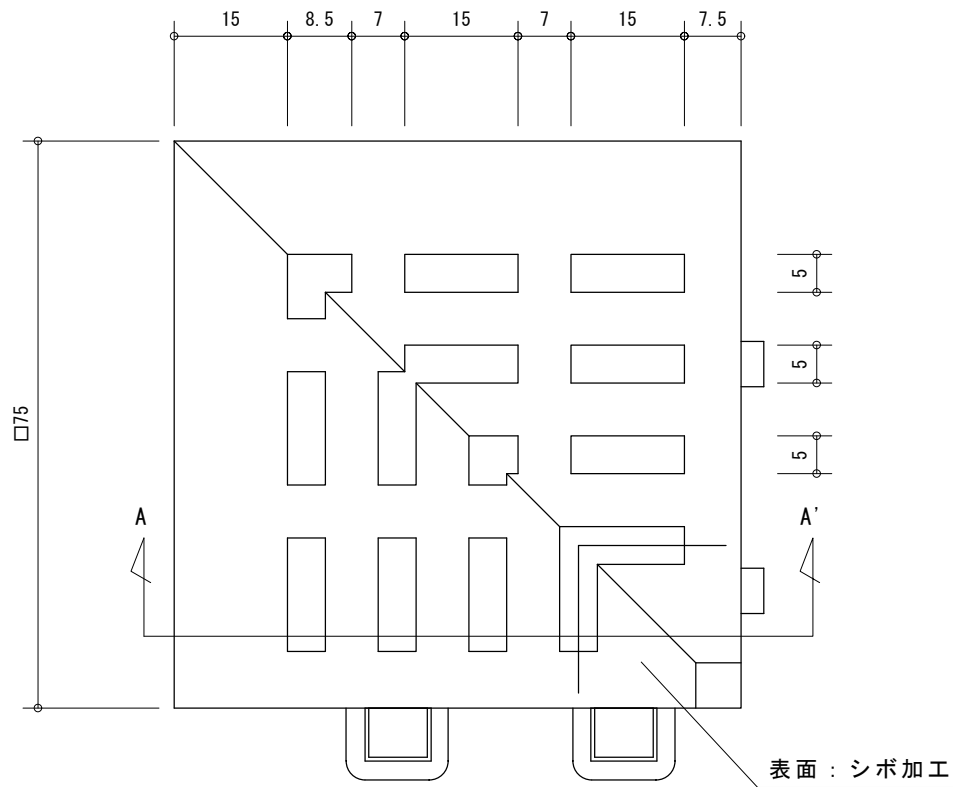

本体表面（シボ加工）詳細 S=2/1

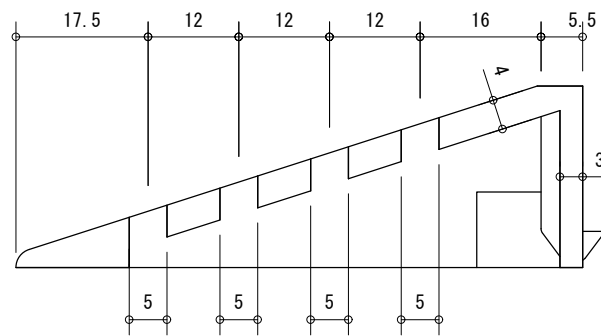
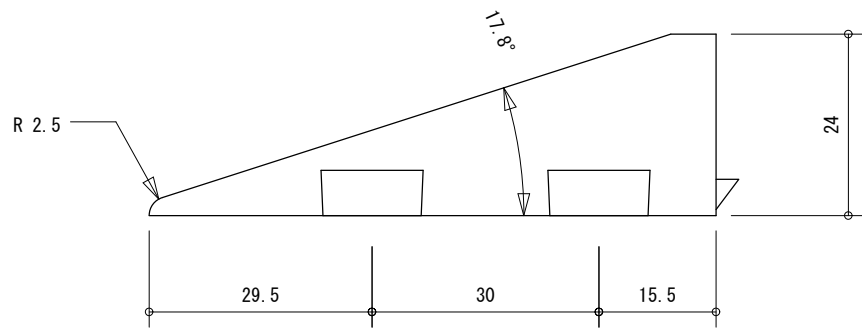

SECT A-A'

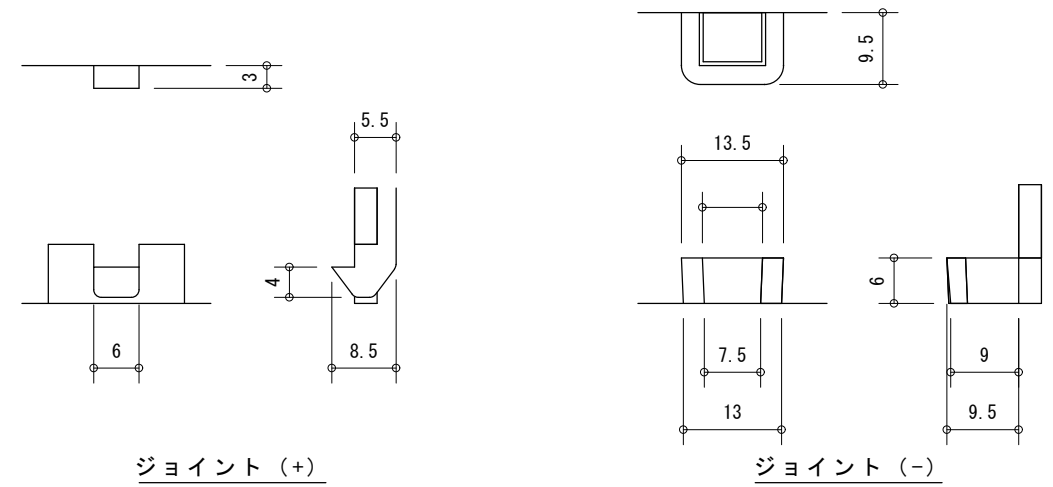

ジョイント (+)

ジョイント (-)

製品名 プラシマット コーナー			御承認印
図面名 外形寸法図			年月日
縮尺 1/1	検図	担当	作成日 00.3.7



ミツバシヤ工業株式会社