

	部品名	規格 材質	備考
①	受枠	SUS304 (冷間ロール成形品) ST-1-20M、25M	
②	アンカー	SGHC (黒染め)	溶接

※特記事項…指示なき制作基準は製品規格による

■上面図

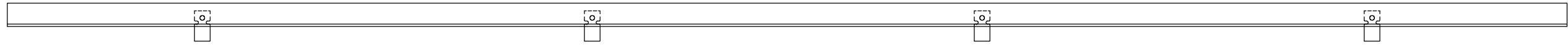

■側面図

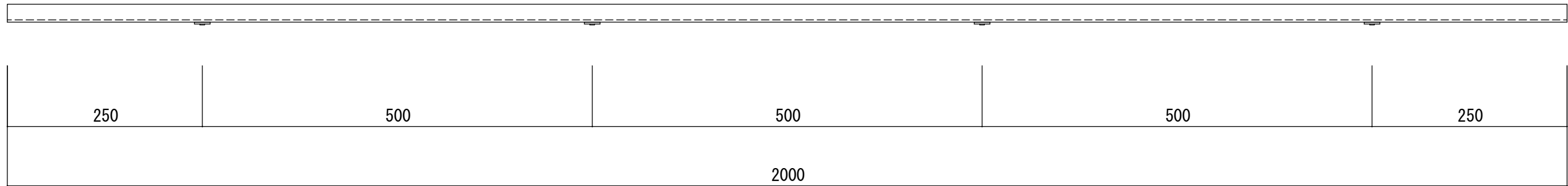

■断面図 (1/1)

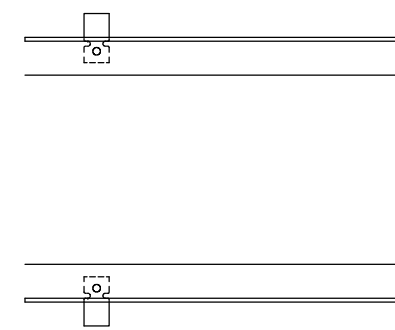
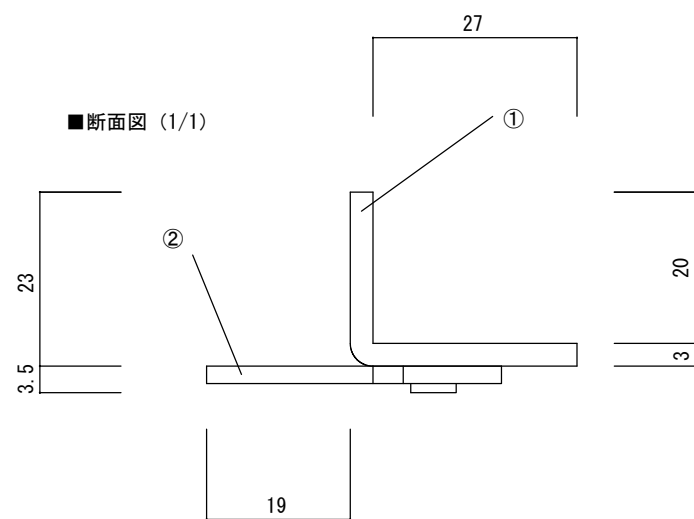

受け枠コーナー加工形状

寸法範囲	公差
0以上~5未満	±0.2以下
5以上~30未満	±0.3以下
30以上~100未満	±0.5以下
100以上~500未満	±0.7以下
500以上	±1.0以下

※指示なき公差ハ、上記公差標準ズル

製品名 受枠 ST-1-20M			御承認印 年月日
図面名 外形寸法図			
縮尺	検閲	担当	作成日 2023. 5. 17



三ツ山工業株式会社

	部品名	規格 材質	備考
①	受枠	SUS304 (冷間ロール成形品) ST-1-20M、25M	
②	アンカー	SGHC (黒染め)	溶接

※特記事項…指示なき制作基準は製品規格による

■上面図



■側面図

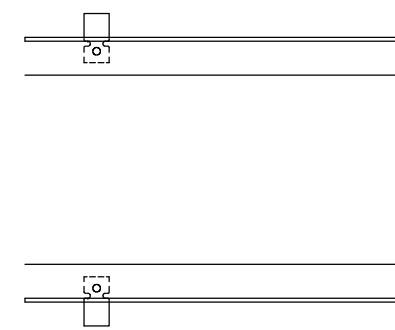
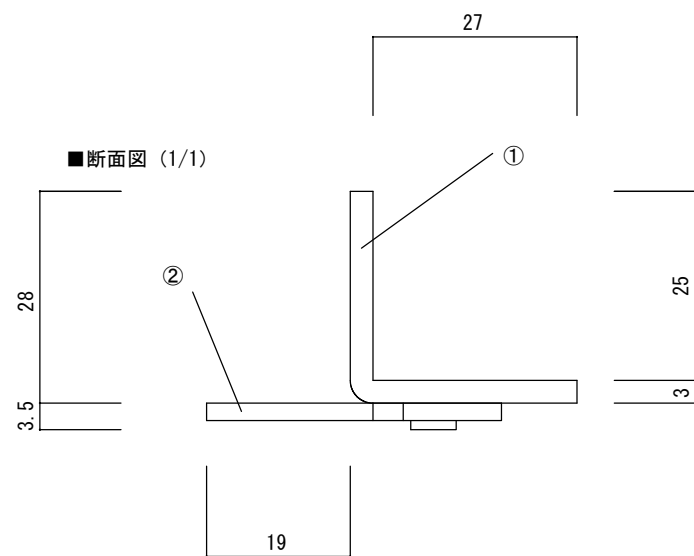
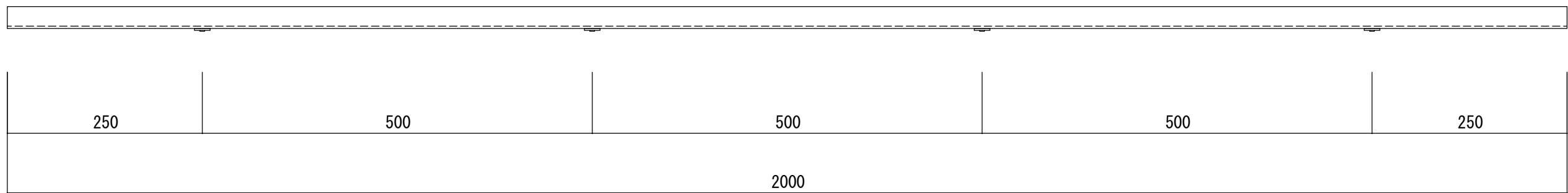

受け枠コーナー加工形状

寸法範囲	公差
0以上~5未満	±0.2以下
5以上~30未満	±0.3以下
30以上~100未満	±0.5以下
100以上~500未満	±0.7以下
500以上	±1.0以下

※指示なき公差ハ、上記公差標準ズル

製品名 受枠 ST-1-25M			御承認印 年月日
図面名 外形寸法図			
縮尺	検閲	担当	作成日 2023. 5. 17



三ツ山工業株式会社